

314
У32



Ўзбекистон Республикасида ёшлар сиёсатини амалга оширишнинг долзарб масалалари

*Республика
илмий-амалий
анжумани
материаллари*

Тошкент
2013 йил 22-23 январь

ЎЗБЕКИСТОН РЕСПУБЛИКАСИ ОЛИЙ ВА ЎРТА МАХСУС ТАЪЛИМ ВАЗИРЛИГИ
ЎЗБЕКИСТОН РЕСПУБЛИКАСИ ПРЕЗИДЕНТИНИНГ «ИСТЕЪДОД» ЖАМҒАРМАСИ
ЎЗБЕКИСТОН «КАМОЛЮТ» ЁШЛАР ИЖТИМОЙ ҲАРАКАТИ
ЎЗБЕКИСТОН РЕСПУБЛИКАСИ ФАНЛАР АКАДЕМИЯСИ

ЎЗБЕКИСТОН РЕСПУБЛИКАСИДА ЁШЛАР СИЁСАТИНИ АМАЛГА ОШИРИШНИНГ ДОЛЗАРБ МАСАЛАЛАРИ

*Республика илмий-амалий анжумани
материаллари*

2013 йил 22–23 январь

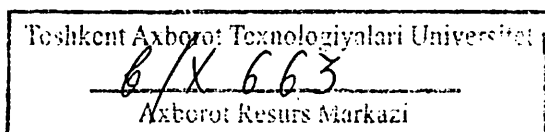

ТОШКЕНТ – «МАЪНАВИЯТ» – 2013

УДК 378.2(081.2)
КБК 74.5(5Ў)+66.75(5Ў)
74.5(5Ў)

Масъул муҳаррир:

А. Пардаев — *и.ф.д., проф.*

Муҳаррирлар гуруҳи:

А. Абдуқодиров — п.ф.д., проф.

В. Комилов — м.ф.д., проф.

Ш. Мамадалиев — фал.ф.д., проф.

Ф. Мўминов — фил.ф.д., проф.

О. Мухаммеджанов — ю.ф.д., проф.

Қ. Қуронбоев — сиёсат.ф.д., проф.

М. Қуронов — п.ф.д., проф.

Ў-16 «Ўзбекистон Республикасида ёшлар сиёсатини амалга оширишнинг долзарб масалалари» Республика илмий-амалий анжуман материаллари (Тошкент, 22–23 январь 2013 йил).

Ўзбекистон Республикасида ёшлар сиёсатини амалга оширишнинг долзарб масалалари: Республика илмий-амалий анжуман материаллари тўплами / ЎЗР Олий ва ўрта махсус таълим вазирлиги; ЎЗР Президентининг «Истеъдод» жамғармаси; Ўзбекистон «Камолот» ёшлар ижтимоий ҳаракати; ЎЗРФА. — Тошкент: «Маънавият», 2013. — 304 б.

УДК 378.2(081.2)
КБК 74.5(5Ў)+66.75(5Ў)

Ў 4702620204–02
M25(04)–13

ISBN 978-9943-04-211-7

© «Маънавият», 2013

Бизнинг ишончимиз ва таянчимиз бўлмиш ёшларимизга янада кенг йўл очиб бериш, фарзандларимизни замонавий билим ва тажрибага, ўз мустақил фикрига эга бўлган, маънавий юксак комил инсонлар этиб тарбиялаш, уларнинг жамиятимизда мустаҳкам ва муносиб жой олиши йўлида зарур шарт-шароитларни яратиб бериш барчамиз учун ҳам қарз, ҳам фарз.

Ислом КАРИМОВ

1 боб. ЎЗБЕКИСТОНДА ЁШЛАР СИЁСАТИ: БУГУНГИ ҲОЛАТИ ВА ИСТИҚБОЛЛАРИ

ЁШЛАР СИЁСАТИНИ АМАЛГА ОШИРИШДА ЁШЛАР ҲАРАКАТИНИНГ ЎРНИ

Б. Ғаниев
«Камолот» ЁИҲ
Марказий Кенгаши

Бугун Ўзбекистонда яшаб ижод қилаётган, миллати, тили, ирқи, дини, эътиқоди, ижтимоий келиб чиқишидан қатъи назар, барча фуқароларнинг, ёшларнинг манфаатлари тўлиқ таъминланган. Мустақиллик йилларида юртимизда ёшларнинг таълим олиши, касб-хунар эгаллаши, ўз мутахассислиги бўйича ишлаши ва саломатлигини муҳофаза қилиши, оила қуриш, яшаш жойларига эга бўлиш, ота-она бўлиш каби ҳаётий эҳтиёжларини давлат томонидан кафолатлаш ва қондиришга қаратилган улкан ишлар амалга оширилди.

Муҳтарам Юртбошимиз Ислом Каримовнинг ўз вақтида узоқни кўриб илгари сурган ва амалиётга самарали татбиқ этилган концептуал ғоялари, аниқ таклиф ва ташаббуслари юртимизда ёшларга оид давлат сиёсатининг самарадорлигини таъминлашга хизмат қилди. Кадрлар тайёрлаш миллий дастури, «Таълим тўғрисида»ги, «Ёшларга оид давлат сиёсатининг асослари тўғрисида»ги, «Бола ҳуқуқларининг кафолатлари тўғрисида»ги, «Вояга етмаганлар ўртасида назоратсизлик ва ҳуқуқбузарликларнинг профилактикаси тўғрисида»ги ва бошқа ўнлаб қонунлар мамлакатимизда том маънодаги ташаббускор, ўз билими ва салоҳиятига ишонган, соғлом, маънан етук янги авлодни, бир сўз билан айтганда, комил шахсларни шакллантириш тизимининг мустаҳкам пойдеворига айланди.

Мамлакатимиз тараққиётини таъминлайдиган ва мустақиллигини мустаҳкамлайдиган, унинг ютуқларининг келажакдаги меvasини татийдиган ёки тасарруф этадиган ҳар томонлама соғлом ва баркамол, улуғ аждодларга муносиб, интеллектуал салоҳияти баланд, мустақиллик ғояларига содиқ ватанпарвар ёш авлодни тарбиялаш ва мавжуд муаммо ва таҳдидларни олдини олиш давлат томонидан ўтиш даври учун илмий асосланган ёшларга доир сиёсат концепциясини шакллантириш ва уни амалга оширишни тақозо этарди.

Шу муносабат билан республикамизда Мустақил Давлатлар Ҳамдўстлиги мамлакатлари ичида биринчилардан бўлиб 1991 йилнинг 20 ноябрида «Ўзбекистон Республикасида ёшларга оид давлат сиёсатининг асослари тўғрисида»ги қонун қабул қилинди. Ушбу ҳуқуқий ҳужжат бош ислохотчи бўлган давлатнинг ёшлар масаласига доир асосий стратегик йўналишларини изчил ва тизимли равишда босқичма-босқич амалга ошириш имкониятини берди.

Ушбу қонунда ёшларга оид давлат сиёсатини амалга оширишда давлат ҳокимияти ва бошқаруви идоралари билан бир қаторда, ёшлар номидан уларнинг жамоат бирлашмалари ҳам бевосита иштирок этишлари белгиланган. Бу ўз ўрнида қонун қабул қилинаётган даврдаёқ демократик давлатнинг асоси — фуқаролик жамияти институтларининг ёшлар сиёсатини белгилаш ва амалга оширишда фаол иштироки кўзда тутилганини кўрсатади.

Дарҳақиқат, ўтган давр мобайнида ёшлар сиёсатини амалга оширишда вазирлик ва идоралар билан бир қаторда кўплаб нодавлат нотижорат ташкилотлар томонидан ҳам кенг кўламли ишлар амалга оширилди. Маҳалла тизимидаги вояга етмаганлар ва ёшлар масалалари бўйича комиссиялар фаолияти, Ўзбекистон хотин-қизлар кўмитасининг Зулфия номидаги давлат мукофоти билан тақдирлашдаги иштироки, «Ўзбекистон маданияти ва санъати форуми» жамғармаси ва «Келажак овози» ёшлар ташаббуслари марказининг лойиҳалари ҳамда мустақиллик даврида вужудга келган ва кун сайин кўпайиб бораётган нодавлат ташкилотларнинг фаолияти ёшларни ижтимоий ҳимоя қилиш, жисмонан ва маънан соғлом этиб тарбиялаш ва истеъдодини рўёбга чиқаришга хизмат қилмоқда.

Шу билан бирга, бугунги кунда мамлакатимизда ёшларга оид давлат сиёсатини амалга ошириш, айниқса, ёшларнинг ҳуқуқ ва манфаатларини ҳимоя қилиш, иқтидор ва қобилиятларини рўёбга чиқариш, жамиятда муҳим ўрин эгаллашлари, улар ҳаёти ва фаолиятида тўқнаш келаётган муаммоларни ҳал этишга кўмаклашишда Ўзбекистон ёшлари ташаббуси билан 2001 йил 25 апрелда ташкил топган «Камолот» ёшлар ижтимоий ҳаракати алоҳида ўринга эга.

Бугунги кунга келиб, Ҳаракат ўз атрофида 5,5 миллион, яъни мамлакатимиздаги 10 ёшдан 30 ёшгача бўлган барча ёшларнинг 56 фоизини ихтиёрий равишда 15600 дан ортиқ таълим муассасалари ва меҳнат жамоаларидаги бошланғич ташкилотлари орқали бирлаштириб, республикамиздаги энг йирик нодавлат нотижорат ташкилотларидан бирига ҳамда ёшлар сиёсатини амалга оширишда давлатнинг яқин ҳамкорларидан бирига айланди.

Ҳаракат ёшларга оид давлат сиёсатини ўзида мужассам этган ўнлаб қонунларнинг ижросини таъминлаш, ёшларни ижтимоий ҳимоя қилиш, сиёсий онгини ва ҳуқуқий саводхонлигини ошириш,

бандлигини таъминлаш, соғлом турмуш тарзи тамойилларини сингдириш борасида юздан зиёд давлат ва нодавлат ташкилотлари билан ҳамкорликда кенг кўламли ишларни амалга ошириб келмоқда.

Маълумот ўрнида шуни айтиш жоизки, 2010 йилдан бошлаб Олий Мажлис Қонунчилик палатаси ва Сенати, Инсон ҳуқуқлари бўйича Миллий марказ, Олий Мажлиснинг Инсон ҳуқуқлари бўйича вакили (Омбудсман), Марказий Сайлов комиссияси, ёшларнинг ҳуқуқ ва манфаатларини таъминлаш бўйича фаолият юритаётган қатор нодавлат нотижорат ташкилотлар билан яқин узвий ҳамкорликнинг йўлга қўйилгани ўтказилаётган тадбирлар самарадорлигини ошишига ижобий таъсир кўрсатди. Ўтган давр мобайнида Ҳаракат фаоллари ёшларга оид 10га яқин қонун лойиҳаларининг муҳокамасида 130га яқин амалий таклифлари билан иштирок этишди.

Ҳаракат бу йўналишдаги фаолиятини нафақат қонун лойиҳаларининг муҳокамасида ёшларнинг иштирокини таъминлашга, балки қабул қилинган қонунларнинг мазмун-моҳиятини ёш авлодга етказиш, қонунчилик устидан жамоатчилик назоратини ўрнатган ҳолда мавжуд муаммоларни бартараф этишга қаратган. Ўзбекистон Республикасининг «Алкоголь ва тамаки маҳсулотларининг тарқатилиши ҳамда истеъмол қилинишини чеклаш тўғрисида»ги қонунни ижроси юзасидан жамоатчилик назоратини ўрнатиш мақсадида ташкил этилган «Виждонли сотувчи» акцияси давомида 450 га яқин савдо шохобчаларига рейдлар уюштирилиб, аниқланган 220 га яқин қонун бузилиш ҳоллари юзасидан тегишли ташкилотларга маълумотлар киритилди.

Шу билан бирга, «Мамлакатимизда демократик ислохотларни янада чуқурлаштириш ва фуқаролик жамиятини ривожлантириш концепцияси – тараққиётимиз кафолатидир», «Мен сайловга тайёрман», «Ҳуқуқий тарғибот поезда», «Конституция – бахтимиз пойдевори», «Сиз қонунни биласизми?» каби ёшларнинг ижтимоий-сиёсий фаоллиги ва ҳуқуқий маданиятини оширишга қаратилган 16 мингга яқин тадбирлар доирасида 3 миллионга яқин ёшларни жалб этди.

Ижтимоий-иқтисодий йўналишда Ҳаракат 20 га яқин молия муассасалари билан ҳамкорликда «Менинг бизнес гоям», «Ёш тадбиркор – юртга мададкор», «Ёш тадбиркор – келажакка пойдевор» каби лойиҳаларни амалга оширмоқда. Ушбу лойиҳалар доирасида 2008 йилдан бугунги кунга қадар 7427 нафар ёшларга 28 млрд. сўмдан ортиқ миқдорда имтиёзли фоизларда микрокредитлар олишга ҳамда шу орқали 30 мингдан ортиқ ёшларни доимий иш билан таъминлашга эришилди. 2012 йилнинг ўзида 2 мингдан зиёд ёш тадбиркорларга имтиёзли фоизларда 4 млрд. сўмга яқин микрокредит олишда кўмаклашилди.

Бугунги кунда республика бўйича 97 та «Ёшлар ижтимоий хизматлари» марказлари ташкил этилган. Ушбу марказларда 21 та йўналиш бўйича 318 та тўгараклар фаолият олиб бормоқда. 2012 йил якунларига кўра ушбу марказларда 72 мингдан ортиқ йигит-қизлар турли касбларга бепул ўқитилди. Улардан 11 мингга яқини кам таъминланган оила фарзандлари, 1 мингга яқини имконияти чекланган ёшлар, 708 нафари ИИБ профилактик ҳисобида турган вояга етмаганларни ташкил этади.

Ёшларнинг мамлакатимиздаги ижтимоий-сиёсий ва иқтисодий жараёнларга муносабатларини шакллантириш, ислоҳотларга дахлдорлик туйғусини тарбиялаш ва ижтимоий фаоллигини ошириш, уларни «оммавий маданият»нинг турли ёт ғояларидан асраш, ҳудудларда иқтидорли ёшларнинг илм-фан соҳаларида қўлга киритган юруқларини рағбатлантириш ва уларнинг ўз ақл-заковати ва интеллектуал қобилиятини тўла намоён этишларига кўмаклашиш мақсадида 2011 йилдан бошлаб «Биз буюк юрт фарзандларимиз!» шиори остида ҳар бир ҳудудда 10 та йирик ижтимоий-сиёсий, маънавий-маърифий ва спорт-соғломлаштириш лойиҳаларини ўз ичига олувчи ёшлар фестиваллари ўтказилмоқда. Икки йил мобайнида фестиваллар доирасида Республика тарғиботчилари гуруҳи сафида 500 дан зиёд таниқли кино ва театр актёрлари, эстрада хонандалари, олимлар, спортчилар, шоир ва ёзувчилар иштирокида мамлакатимизнинг барча ҳудудларида, деярли ҳар бир қишлоқ ва овулида тадбирлар ташкил этилди, уларда бир миллионга яқин ёшлар иштирок этди.

«Мустаҳкам оила йили» Давлат дастури талабларидан келиб чиққан Ҳаракатнинг www.kamolot.uz сайтида «Мустаҳкам оила — жамият пойдевори» мавзусида мунтазам равишда он-лайн мулоқотлар ўтказиб келинмоқда. Илк бор виртуал кенгликда амалга оширилган ушбу лойиҳа доирасида юртимиз ёшлари ва хорижда таҳсил олаётган талабаларимиз халқ севган санъаткорлар, машҳур спортчилар, психолог ва олимлар билан оила мустаҳкамлигини таъминлаш масаласи юзасидан мулоқотга киришдилар. Мулоқотлар якунидаги хулосалар ва фикрлар интернетда 800 минг мартадан кўп кўрилди ва муҳокама этилди.

Ҳаракат қошида ташкил қилинган соғлом турмуш тарзи тарғиботчилари гуруҳлари томонидан ОИВ/ОИТСга ва инфекцион касалликларга қарши семинарлар доирасида 40 мингдан зиёд касб-ҳунар коллежлари ўқувчилари қамраб олинди. Июнь ойида халқаро ОИВ/ОИТСга қарши кураш кунларига бағишлаб соғлом турмуш тарзи ойликлари ўтказилиб, улар доирасида 4 мингдан зиёд учрашув ва семинарлар ҳамда спорт ва маданий тадбирлар доирасида 600 минг нафар ёшлар қамраб олинди.

Бироқ, «Камолот» ёшлар ижтимоий ҳаракатининг мамлакат тараққиётидаги ўрни фақатгина ёшлар сиёсатини амалга оширишдаги бевосита иштироки билан чекланмайди. Юқорида қайд этилганидек, ҳозирда Ҳаракат тизимида 16 мингга яқин бошланғич ташкилотлар фаолият юритади. Ҳар бир бошланғич ташкилот фаолиятида унинг аъзолари — ёшлар кенг иштирок этиши, мунтазам равишда ҳисобот-сайловлар ўтиши, уларда етакчилар ёшлар томонидан, ўз ичидан сайланиши улар онгига мактаб давридан демократик тамойилларнинг сингиб бориши, уларнинг ижтимоий фаоллашуви ва ўзига бўлган ишончи ошиб бориши мустақил фикрлайдиган, атрофдаги жараёнларга бефарқ бўлмаган, дунёқараши кенг, сиёсий онги юксак фуқароларни тарбиялашга хизмат қилади.

Қолаверса, ёшлар ичидан ўн минглаб табиий етакчилар аниқланиб, Ҳаракатнинг мактабидан ўтиш жараёнида етакчилик қобилияти мустаҳкамланиши келажақда давлат ва жамият бошқаруви учун зарур бўлган кадрлар захирасини шаклланишига ҳам хизмат қилади.

Ҳаракат фаолиятининг яна бир аҳамиятли жиҳати — унинг асосий мақсади ўзгармаса-да, мамлакатимизнинг тобора тараққий этиб бориши ва технологиялар ривожланиши жараёнида юзага келаётган ҳамда дунёдаги содир бўлаётган воқеа ва ҳодисалар оқибатидаги ўзгаришларга жавобан мунтазам равишда мослашиб, янгилашиб боради.

Жумладан, 2011 йил декабрь ойида бўлиб ўтган Ҳаракатнинг 3-Қурултойида 2012–2016 йилларга мўлжалланган дастури қабул қилинди. Ушбу дастурда мамлакат Президенти томонидан Олий Мажлис палаталарининг 2010 йил 12 ноябрдаги қўшма йиғилишида эълон қилинган «Мамлакатимизда демократик ислохотларни янада чуқурлаштириш ва фуқаролик жамиятини ривожлантириш Концепцияси»да белгиланган вазифалардан келиб чиқиб, дунёмиқёсида рўй бераётган воқеа ва жараёнлар таҳлили ҳамда интернетни мамлакатимиз ёшлари ўртасидаги оммалашувини инобатга олган ҳолда, бир қатор вазифаларга алоҳида урғу берилган.

Биринчидан, ахборот хуружларининг асосий воситаси бўлган интернет тармоғида маънавий-маърифий тарғиботни кучайтириш, ёшлар ўртасида маънавий-ахлоқий қадриятларни мустаҳкамлаш, соғлом турмуш тарзи, жисмоний тарбия ва спортни тарғиб этиш, ҳуқуқий билимлар ва тиббий маданиятни оширишга қаратилган ёшлар порталлари ва бошқа янги веб-ресурсларни яратиш, нафақат реал ҳаётда, балки виртуал маконда ҳам ёшлар ўз-ўзини ифода этиши учун турли танловлар, кўргазмалар, акциялар, форумлар ўтказиш белгиланди.

Иккинчидан, ёшлар бандлиги, биринчи навбатда, қизларни, қишлоқ жойлардаги ёшлар ва касб-ҳунар коллежлари битирувчиларини иш билан таъминлаш йўналишидаги фаолиятни қучайтириш.

Учинчидан, Ҳаракат ўқув-методик базасини такомиллаштириш ҳамда 16 мингга яқин бошланғич ташкилотларда табиий етакчиларни аниқлаш ва уларнинг доимий малака ошириш тизимини такомиллаштириш, кейинги фаолияти мониторингини жорий этиш ва хизмат поғоналари бўйича ўсишига кўмаклашади.

Тўртинчидан, етакчиларнинг маҳаллалардаги уюлмаган ёшлар билан ишлашда ўзини ўзи бошқариш органлари билан ҳамкорлигини янада мустақкамлаш, маҳаллаларда жамоатчилик асосида Етакчилар Кенгашлари фаолиятини йўлга қўйиш кўзда тутилмоқда.

Бешинчидан, ёшлар эҳтиёж сезган ижтимоий хизмат тизимини такомиллаштириб бориш, жумладан, Ҳаракатнинг асосий ва муҳим бўғинларидан бири саналган юзга яқин ёшлар ижтимоий хизматлари марказлари моддий-техник базасини янгилаш, кадрлари малакасини оширишга эътибор қаратилади.

Модомики, жамият бугун бизнинг олдимизга мустақил фикрловчи эркин шахсни шакллантириш вазифасини қўяётган экан, Ҳаракат ўз кадр-қимматини англайдиган, иродаси бақувват, иймони бутун, ҳаётда аниқ мақсадга эга бўлган инсонларни тарбиялашга ўз ҳиссасини қўшмоғи лозим.

ФОНД «ФОРУМ КУЛЬТУРЫ И ИСКУССТВА УЗБЕКИСТАНА»: СОДЕЙСТВИЕ В РАЗВИТИИ ТВОРЧЕСКОГО ПОТЕНЦИАЛА МОЛОДЕЖИ УЗБЕКИСТАНА

К. Бекназаров
ЦМИ «Келажак овози»

Молодежь является наиболее активной и наиболее важной социальной группой, без учета интересов и потребностей которой невозможно представить будущее любой страны. Эффективность реформ в Республике Узбекистан во многом зависит от того, насколько адекватно учитываются потребности различных групп населения и прежде всего, подрастающего поколения. Динамичные процессы социально-политического реформирования в нашей стране открыли новые перспективы перед молодыми людьми для более свободного самовыражения и участия во всех сферах политической, экономической и социальной жизни.

Фонд «Форум культуры и искусства Узбекистана» (Фонд Форум), основанный в феврале 2004 года, является добровольным

самоуправляемым неправительственным открытым объединением граждан и общественных организаций, сплотившихся с целью оказания поддержки отечественной науке, культуре, образованию и спорту. Фонд призван содействовать возрождению мощного духовного наследия, национальных традиций узбекского народа, консолидации творческого потенциала видных деятелей общественности и культуры, и оказывает поддержку юным дарованиям, талантливой молодежи и творческим династиям.

Молодежные инициативы Фонда Форум получили свое развитие с начала 2005 года, когда впервые был организован Республиканский конкурс одаренной молодежи «Келажак овози». Организация конкурса получила такой успех, что уже в 2006 году под патронажем Фонда Форум была зарегистрирована самостоятельная организация – Центр молодежных инициатив (ЦМИ) «Келажак овози». За последующие пять лет организация из структуры, ведущей один проект, переросла в самостоятельное крупное молодежное общественное объединение.

Республиканский конкурс одаренной молодежи «Келажак овози», представляет собой национальный продукт, не имеющий аналогов в мире. Его особенность заключается в том, что после участия и победы в конкурсе, лауреатам предоставляется поддержка в виде специальной стипендии и оказание помощи в реализации наиболее актуальных и практически полезных проектов. Организаторами этого масштабного проекта являются Фонд Форум, ОДМ «Камолот», Министерство высшего и среднего специального образования. Из года в год в конкурсе принимает участие все большее количество молодых людей от 15 до 25 лет. Так, в 2005 году было подано 3000 заявок, а в 2012 году – уже около 80 тысяч анкет. Таким образом, за семь лет в конкурсе приняли участие около 400 тысяч человек. На сегодняшний день идет работа по разработке и внедрению проектов, направленных на улучшение таких сфер деятельности как народное хозяйство, медицина, образование, автомобилестроение и др.

В 2007 году организация осваивала новые пространства на территории страны – были открыты филиалы ЦМИ во всех областях и Республике Каракалпакстан. А уже в 2008 году отмечился качественный рост объединения. Силами и инициативой самой молодежи были сформулированы новые перспективы молодежного направления, которые позволили открыть такие новые подразделения организации, как собственное молодежное печатное издание – газета «Келажак овози», молодежные телестудии «Келажак овози» и молодежные пресс-центры «Келажак Пресс». В том же году была открыта «Школа молодых предпринимателей» и

Молодежный бизнес-клуб, а также Центр развития языковых навыков «Келажак Лингво» и Бюро молодежного туризма «Келажак Тур». В следующем, 2009 году, был открыт «Центр содействия трудоустройству молодежи». К 2010 году в ЦМИ, по результатам анализа деятельности различных проектов и программ, решено было создать «Клуб выпускников», «Центр инновационных идей», а также молодежные ресурсные центры.

Сейчас центр молодежных инициатив объединяет в себе 12 структурных подразделений, которые, с одной стороны, действуют относительно независимо (развивают собственные программные направления по работе с молодежью), с другой – тесно взаимосвязаны между собой едиными стратегическими целями и задачами, а также осуществляемой работой. Практически все структурные подразделения центра молодежных инициатив «Келажак овози» имеют филиалы во всех областях страны и объединены в единую сеть. Это позволяет организовывать работу во всех направлениях с максимальным эффектом и пользой для молодежи страны.

Важно отметить, что юноши и девушки нашей страны, выступающие в роли ключевых бенефициариев Центра молодежных инициатив «Келажак овози», являются не просто пассивными получателями поддержки. Они вовлечены в деятельность молодежного направления на всех этапах, от планирования и выполнения проектов и программ до оценки их результативности и принятия решений о развитии новых направлений.

Вопросы образования молодежи занимают одно из центральных мест в программах Фонда Форум. Цель образовательного направления – выявление и стимулирование развития потенциала молодых людей путем поощрения их творческих стремлений и мечтаний, оказание помощи молодым юношам и девушкам при адаптации к быстро меняющимся условиям деловой среды, выборе пути профессионального развития. «Программа образовательные гранты» и «Программа стипендий для одаренных студентов» входят в число проектов, осуществляемых в этой области. Также в рамках образовательного направления Центром молодежных инициатив реализуются такие проекты, как Дискуссионный клуб «Дилемма», учебные лагеря «Келажак овози», «Менеджер», работает Центр развития языковых навыков «Келажак Лингво», а также организуются отдельные семинары и тренинги для молодежи.

За период с 2005 по 2012 год около 13 300 молодых людей по всей стране приняли участие в «Программе образовательных грантов». Из них 753 человека получили возможность учиться в ВУЗе, а 401 человеку был продлен грант. Более 8700 студентов приняли

участие в «Программе стипендий для одаренных студентов», начинающая с 2006 года. Из них 717 человек стали победителями.

Учебные лагеря «Келажак овози» нацелены на повышение профессиональных навыков по направлениям и стимулирование личностного роста молодежи. Ежегодно юноши и девушки, приезжающие в лагерь со всех регионов страны, получают возможность принять участие в образовательных, спортивных и культурных мероприятиях, приобрести дополнительные навыки и знания, раскрыть свой талант. Уникальность проекта заключается в том, что каждый год тематика и учебная программа строятся исходя из тенденций развития современного общества. Применить полученные в лагере знания активисты ЦМИ могут благодаря участию в проектах Фонда Форума и ЦМИ «Келажак овози». В 2012 году в рамках лагеря было проведено 420 тренингов и 524 мероприятия, включая встречи, семинары, выставки, концерты, социальные акции, мастер-классы с участием 55 тренеров и специалистов по разным направлениям.

Для молодежи, которая хочет открыть свой бизнес, разработана «Программа поддержки молодых предпринимателей». Ее цель – содействие в развитии молодежного предпринимательства и поддержка коммерческих идей молодежи. Желающие принять участие в программе молодые люди получают поддержку в 3 этапа, которые включают в себя обучение, получение рекомендаций для кредитования, консультацию в различных сферах бизнеса. Всего за годы существования проекта было подано более 10 тысяч заявок. В тренингах приняли участие около 3200 человек, более 30 тренеров были подготовлены для ведения основ бизнеса в областях, также было открыто 14 областных консультационных бизнес-центров. В 2012 году 35% выпускников Программы открыли свой бизнес.

Одна из насущных проблем современной молодежи – выбор будущей профессии и трудоустройство. Здесь молодым людям, окончившим обучение в ВУЗах страны, приходится сталкиваться с высокой конкуренцией, как среди сверстников, так и с уже работающими опытными специалистами. Фонд Форум посредством реализации проектов молодежного направления вносит свой вклад в решение этих важных проблем. С этой целью в 2009 году был создан Центр по трудоустройству молодежи. Деятельность центра направлена на развитие и поддержку эффективных связей работодателей и высших учебных заведений, готовящих современные кадры, предоставление выпускникам ВУЗов информации о вакансиях, возможностях для волонтерства, стажировках и трудоустройстве в государственных, коммерческих и общественных организациях по всей стране. Со дня создания проекта центр принял

200 тысяч человек. Более 400 человек были трудоустроены по рекомендации центра. В ежегодных ярмарках вакансий приняли участие 4500 человек, всего было организовано 35 ярмарок вакансий и 15 выставок-ярмарок «Образование и карьера». Было проведено 5 школ для консультантов центра и 50 семинаров-тренингов по всей республике на тему «Культура трудоустройства».

Молодежные программы Фонда Форум работают не просто для молодежи, они осуществляются молодежью самостоятельно. Все наиболее заметные инициативы в этом направлении придуманы молодыми людьми – выпускниками обучающих программ, участниками смотров и конкурсов, молодыми волонтерами. В настоящее время молодежное направление Фонда Форум и ЦМИ «Келажак овози» имеет в своей основе самостоятельную, устойчивую, мультикомпонентную стратегию, благодаря которой молодежи нашей страны оказывается всесторонняя поддержка и предоставляется возможность самореализации и саморазвития.

ЁШЛАРГА ОИД ДАВЛАТ СИЁСАТИНИ АМАЛГА ОШИРИШДА КАСАБА УЮШМАЛАРИНИНГ ЎРНИ

Т. Нарбаева

*Ўзбекистон касаба уюшмалари
Федерацияси*

Мамлакатимизда демократик ҳуқуқий давлат ва адолатли фуқаролик жамиятини ривожлантириш, барча соҳаларни тубдан ислоҳ қилиш ва модернизациялаш, жаҳон ҳамжамияти томонидан «ўзбек модели» дея эътироф этилган тараққиёт стратегиясини амалга ошириш замирида инсон ва унинг манфаатлари мужассам. Айниқса, бу жараёнда келажакимиз эгалари бўлган фарзандларимиз – ёшлар масаласига алоҳида эътибор қаратилмоқда. Зеро, республикамиз давлат мустақиллигига эришган дастлабки кунлардан оқ «Ўзбекистон Республикасида ёшларга оид давлат сиёсатининг асослари тўғрисида»ги қонун қабул қилиниб, ёш авлодни ҳар томонлама баркамол этиб тарбиялаш ва катта ҳаётга тайёрлаш, бунинг учун тегишли ҳуқуқий, иқтисодий, ижтимоий-сиёсий ва маънавий шарт-шароитларни яратиш давлатимиз сиёсатининг устувор вазифаси этиб белгиланди. Юртбошимиз «Юксак билимли ва интеллектуал ривожланган авлодни тарбиялаш — мамлакатни барқарор тараққий эттириш ва модернизация қилишнинг энг муҳим шarti» мавзусидаги халқаро конференцияда (2012 йил 16–17 февраль) сўзлаган нутқида: «Биз ривожланган бозор иқтисодиётига асосланган замонавий давлат қуриш йўлига қадам қўйиб, кучли фуқаролик жамияти сари изчилик билан ўтишни таъминлар эканмиз, фақат миллий ва умумбашарий қадриятлар уйғунлиги зарур-

ратини теран англайдиган, замонавий билимларни, интеллектуал салоҳият ва илғор технологияларни эгаллаган инсонларгина ўз олдимишга қўйган стратегик тараққиёт мақсадларига эришиши мумкинлигини ҳамisha ўзимизга яхши тасаввур этиб келмоқдамиз», дея алоҳида таъкидлагани бежиз эмас.

Истиқлол йилларида ёшлар ҳуқуқларини ҳимоялаш ва ҳар томонлама манфаатларини таъминлаш мақсадида тегишли ташкилий-ҳуқуқий асослар тўла шакллантирилди. Ёшларни жисмонан ва маънан ривожлантириш, интеллектуал салоҳиятини рўёбга чиқариш борасида кенг қўламли тизимли ислоҳотлар амалга оширилди. Зеро, давлатимиз раҳбари таъбири билан айтганда, «Фарзандларимиз, ёшларимиз бизнинг нафақат ишончимиз ва келажакимиз, ёшларимиз бугунги ва эртанги кунимизнинг ҳал қилувчи кучидир». Шундай экан, ёшларнинг иқтидорини юзага чиқариш, билим ва касбий маҳоратларини амалда намоён этишлари учун имкониятларни янада кенгайтириш нафақат давлат, балки барча нодавлат нотижорат ташкилотлари, фуқаролик жамияти институтларининг ҳам энг долзарб вазифаларидан биридир.

Республика касаба уюшмалари ҳам бугун ўз фаолиятида янги-ча ёндашув асосида ёшларнинг ижтимоий-иқтисодий манфаатлари ҳимояси, уларни ҳар томонлама қўллаб-қувватлаш масалаларига алоҳида эътибор қаратмоқда. Хусусан, фуқаролик жамиятининг асосий кучларидан бири сифатида касаба уюшмалари меҳнат аҳли, айниқса, ёшларнинг ижтимоий-иқтисодий манфаатлари ҳимоясини кучайтириш, ижтимоий-сиёсий фаоллиги ва ҳуқуқий маданиятини ошириш, миллий ўзликни англаш, юксак маънавиятни шакллантириш йўналишларида тизимли ишларни амалга оширмоқда. Зеро, касаба уюшмалари жамоатчиликнинг, айниқса, меҳнат жамоаларининг манфаатларини ҳимоялаш, улар кайфияти, қарашлари, нуқтаи назарларини шакллантиришда муҳим ўрин тутди.

Хусусан, ёшларнинг ижтимоий-иқтисодий манфаатлари ва меҳнат соҳасидаги ҳуқуқлари ҳимоясини кучайтириш мақсадида Федерацияда ҳамда тармоқ ва ҳудудий касаба уюшма ташкилотларида ташкил этилган Ёшлар кенгашлари орқали олий ва ўрта-маҳсус таълим муассасалари битирувчилари бандлигини таъминлаш, ҳуқуқий маданиятини ошириш, касбга йўналтириш, улар меҳнатини муҳофаза қилиш, айниқса, ёшларнинг билим олишлари, меҳнат қилиши ҳамда ижтимоий-иқтисодий ҳуқуқ ва манфаатларини ҳимоялаш, маънавий дунёқарашини юксалтириш каби йўналишлардаги фаолияти тизимли йўлга қўйилди.

Касаба уюшмалари Федерациясининг Ёшлар кенгаши Низомига асосан касаба уюшмалари мамлакатимизда ёшларга оид дав-

лат сиёсатини такомиллаштириш бўйича таклифлар ишлаб чиқишда давлат ҳокимияти органлари, жамоат ташкилотлари ўртасидаги узвий ҳамкорликнинг таъминланаётгани ўзининг самарали натижаларини бермоқда. Ёшлар бандлигини таъминлашга кўмаклашиш мақсадида бўш иш ўринлари тўғрисидаги тармоқлараро маълумотлар базасини шакллантириш, ёшлар ўртасида кичик тадбиркорликни ривожлантириш ҳамда янги иш жойларини яратишга ёрдам берадиган, уларнинг жамият учун фойдали бўлган бошқа ташаббусларини қўллаб-қувватлашга асосий эътибор қаратилмоқда.

Мамлакатимизда ёшларнинг ижтимоий мавқеини ошириш, имкониятларини кенгайтириш йўналишларида олиб борилаётган ишларда фаол иштирок этиш, амалдаги қонунларда улар учун белгиланган имтиёзлар берилиши устидан жамоатчилик назоратини кучайтириш — Ўзбекистон касаба уюшмалари Федерацияси Кенгаши фаолиятининг устувор йўналишларидан бирига айланган. Шу мақсадда Ўзбекистон касаба уюшмалари Федерацияси Кенгашининг Раёсат қарори асосида Қорақалпоғистон Республикаси, вилоятлар, Тошкент шаҳар касаба уюшмалари ташкилотлари бирлашмалари, тармоқ касаба уюшмалари Марказий кенгашлари томонидан жойларда қабул қилинаётган жамоа келишувлари ва шартномаларига ёшларнинг ижтимоий-иқтисодий манфаатлари ҳимоясини кучайтириш, касб-ҳунар коллежлари битирувчиларини иш билан таъминлаш борасида амалга оширилаётган ишларга муносиб ҳисса қўшиш мақсадида қатор янги бўлим ва бандлар киритилиб, амалиётга татбиқ этилиши таъминланмоқда. Ёшлар билан ишлаш бўйича комплекс дастур ва уни амалга ошириш тадбирларини ишлаб чиқиш, ёш ходимлар ва ёш оилалар учун банклар томонидан бериладиган узоқ муддатли кредитлар олишда кафилик қилиш, ўн саккиз ёшга тўлмаган шахсларга меҳнатни муҳофаза қилиш, иш вақти, таътиллار ва бошқа меҳнат шартлари соҳасида қўшимча имтиёзлар бериш, уларни корхона санаторий-профилакторийсида соғломлаштириш масалалари шулар жумласидандир.

Касаба уюшмалари тизимида ёшлар бандлигини таъминлаш мониторинги натижаларига кўра, 2012 йилда республика бўйича 65 минг 354 та корхона ва ташкилотга 383 минг 801 нафар битирувчи ишга жойлаштирилди, корхона ва ташкилотларда ишлаб чиқариш амалиётини ўтаган ҳамда ижтимоий ҳимояга муҳтож оилалардан бўлган 26 минг 407 нафар коллеж ўқувчиси, касб-ҳунар коллежларини имтиёзли диплом билан тугатган ёшларнинг 10 минг 317 нафари ишга жойлашгандан кейин энг кам иш ҳақининг 50 фоизигача бўлган миқдорда касаба уюшмалари маблағлари ҳисо-

бидан жами 656 миллион 878 минг сўмликдан зиёд моддий жиҳатдан қўллаб-қувватланди, 14 та ҳудудий ва 9 та тармоқ касаба уюшма ташкилотлари томонидан касаба уюшма стипендиялари жорий этилиб, 487 нафар кам таъминланган ва иқтидорли талаба жами 150,7 млн. сўмлик стипендия билан таъминланди.

Корхона, ташкилот ва муассасаларда ишлаб чиқариш амалиётини ўтаётган ўрта махсус касб-хунар таълими муассасалари ўқувчиларига меҳнат муҳофазаси, иш вақти, таътиллار ва бошқа меҳнат шартлари соҳасида қўшимча имтиёзлар бериш, корхонада биринчи йил меҳнат қилаётган битирувчилар — ёш мутахассисларга бир марталик тўлов бериш ва қўшимча ҳақ белгилаш, ёш ходимлар, мутахассислар ва бошқа ишчи-хизматчилар ўртасида касб маҳорати бўйича танловлар ўтказиш каби тадбирлар ўтказиш ишлари йўлга қўйилди. Шунингдек, корхона ва ташкилотларда ёш мутахассисларга устозликка бириктирилган ходимлар учун рағбатлантириш тизимининг жамоа шартномаларига киритилиши ва бу орқали шогирдлар билимларини амалиёт билан мустаҳкамлаш ишларига ҳам алоҳида эътибор қаратилмоқда.

Ёқилғи-энергетика комплекси, кимё саноати ва геология ходимлари тармоғида тизимдаги корхона ва ташкилотларда бошланғич касаба уюшма ташкилотлари томонидан ёшларга амалиёт ўташлари учун хавфсиз ва қулай меҳнат шароитлари яратилишини таъминлаш, амалий-услубий ёрдам кўрсатиш ишлари билан бирга келгусида уларнинг иш билан таъминланиши кафолатланмоқда. Хусусан, «Ўзкимёсаноат» компанияси билан ҳамкорликда олиб борилаётган саъй-ҳаракатлар натижасида кимё саноати соҳаси учун кадрлар тайёрлашга ихтисослаштирилган 26 та касб-хунар коллежлари «Кўнғирот сода заводи» унитар корхонаси, «Навой азот», «Аммофос-Максам», «Фарғона азот» очиқ акциядорлик жамиятлари каби йирик корхона ва ташкилотларга бириктирилди.

Корхона ва ташкилотларда уларга бириктирилган касб-хунар коллежларининг амалиёт ўтаётган талабалари ҳамда ишга янги қабул қилинган мутахассисларни аввало техника хавфсизлиги билан чуқур таништириш, амалиёт ўташлари учун етарли ва хавфсиз меҳнат шароитлари яратиш, махсус кийим-бош ва бепул тушлик билан таъминлаш ишлари амалга оширилмоқда.

Республика ҳудудларида ёшлар учун янги иш ўринларини яратиш, уларни хавфсиз ва қулай меҳнат шароитлари, маиший хоналар билан таъминлаш, меҳнат бозорида рақобат қила олмайдиган шахслар, айниқса, ёшларни ишга жойлаштириш, квоталаштирилган иш ўринларини яратиш, олий ўқув юртлари ва касб-хунар коллежларини битираётган талабалар бандлигини таъминлашга

кўмаклашиш ҳамда уларнинг иш жойларидаги қўнимлилигини таъминлаш борасида ҳам тизимли ишлар амалга оширилмоқда. Хусусан, Қашқадарё вилоятида Муборак газни қайта ишлаш заводи, «Муборакнефтгаз» УШК, «Муборакнефтгазмонтаж» ОАЖ, «Шўртаннефтгаз» УШК, Шўртангазкимё мажмуаси, «Ўзгеобургу-нефтгаз» АКга қарашли барча корхоналарда амалиёт ўташ учун бириктирилган 2–3 курс талабалари ва ишга янги қабул қилинган коллеж битирувчилари меҳнат муҳофазаси бўйича тўлиқ йўриқдан ўтказилиб, махсус кийим-бош, махсус пойабзал, шахсий ҳимоя воситалари ва профилактика озик-овқатлари билан таъминланмоқда. Бу борадаги ишлар «Ўзбекистон темир йўллари» Давлат акциядорлик компанияси, «Ўзбектелеком» акциядорлик компанияси, «GM Uzbekiston» қўшма корхонаси ва «Сувсоз» давлат унитар корхонаси томонидан ҳам намунали йўлга қўйилгани диққатга сазовордир.

Шу билан бирга, Ўзбекистон касаба уюшмалари Федерацияси Кенгаши томонидан ёшлар масаласига тааллуқли анжуманлар, форум ҳамда конференциялар, ўқув-семинарлари, давра суҳбатлари ўтказиш орқали ёшларни миллий ватанпарварлик ва миллий ғоя руҳида тарбиялаш, улар онгига мамлакатимизда инсон манфаатлари йўлида амалга оширилаётган ислохотлар, эришилаётган ютуқ ва муваффақиятлар, бунёдкорлик ишлари, келажак авлодга кўрсатилаётган ғамхўрликларнинг мазмун-моҳиятини сингдириш масаласига ҳам алоҳида эътибор қаратилмоқда. Бу каби тадбирларда республикамизнинг турли ҳудудларидан ташриф буюрган ёшларнинг назарий билимлари мустаҳкамланиши билан бирга, амалий тажрибалари ҳам оширилмоқда. Хусусан, уларнинг энг намунали бошланғич касаба уюшма кўмиталарида бўлиб, тажриба алмашишлари учун барча шарт-шароитлар яратиб берилмоқда. Ўзбекистон Республикаси Олий Мажлиси Қонунчилик палатаси депутатлари, Сенат аъзолари, таниқли олимлар ва санъаткорлар, спорт усталари иштирокида давра суҳбатлари ташкил этилмоқда. Ёшлар ўртасида спортнинг оммавийлигини ошириш, бу орқали соғлом турмуш тарзи барқарорлигини таъминлаш, оилавий спорт мусобақаларини ташкил этиш ишлари ҳам доимий эътиборда бўлмоқда.

Ёшларнинг ижтимоий-иқтисодий манфаатлари ва меҳнат соҳасидаги ҳуқуқлари ҳимоясида муҳим ўрин тутувчи бошланғич касаба уюшма кўмиталари фаолиятини янада ривожлантиришга, тизимли чуқур билим ва кўникмага эга бўлган, юксак салоҳиятли ёш кадрлар билан мустаҳкамлаш масаласига алоҳида эътибор қаратилмоқда. Чунки, касаба уюшмалари зиммасида ходимлар манфаатларини ифода этиш билан бирга, жамиятнинг энг илғор

кучларидан бири сифатида ижтимоий шериклик асосида манфатлар уйғунлигини таъминлаш, меҳнат жамоалари вакиллари, айниқса, ёшларни қўллаб-қувватлаш энг муҳим долзарб вазифа ҳисобланади.

Бу борадаги ишлар сифати ва самарадорлигини янада ошириш мақсадида барча бўғиндаги касаба уюшма ташкилотларда:

– меҳнат қонунчилиги, меҳнатни муҳофаза қилиш тўғрисидаги қонун ҳужжатлари, меҳнат ҳуқуқи нормаларини ўз ичига олган бошқа норматив-ҳуқуқий ҳужжатларга риоя этилиши устидан жамоатчилик назоратини амалга ошириш;

– олий таълим муассасаларини тамомлаган ёшларга амалиёт даврида ҳақ тўланиши, сафарбарлик захирасидаги ҳарбий хизматга чақирилган ёш ходимларни ҳар томонлама қўллаб-қувватлаш, корхона ва ташкилотларда устозликка бириктирилган ходимлар учун рағбатлантириш тизимининг ҳар бир меҳнат жамоаси жамоа шартномаларига киритилишига эришиш;

– ёшларнинг ижтимоий-иқтисодий эҳтиёжларини ўрганиш, таҳлил этиш ҳамда уларни жамоа келишувлари ва шартномаларига киритиш тизимда олиб борилаётган ислоҳотлар самарадорлигини таъминлашга хизмат қилади.

ЁШЛАР СИЁСАТИ ВА ТАЪЛИМ-ТАРБИЯНИНГ УЗВИЙЛИГИ

М. Темирова
НавДКИ

Ўзбек халқи азалдан ўзи емаса-да, фарзандига едиради, ўзи етолмаган орзулар фарзандларига насиб этишини истайди. Зеро, ёшлар миллат таянчидир. Бугунги кунда мамлакатимизда ёшлар масаласига давлат даражасида эътибор қаратилаётганининг боиси ҳам шунда. Мустақиллик йилларида ёшларимизни ижтимоий, моддий ва маънавий қўллаб-қувватлаш борасида қилинган хайрли ишлар шу даражада кўпки, барчасини санаб адоғига етишнинг иложи йўқ! Мустақилликнинг дастлабки йилидаёқ «Ўзбекистон Республикасида ёшларга оид давлат сиёсатининг асослари тўғрисида»ги қонун қабул қилинди. Демак, ёшлар сиёсатининг мақсад ва вазифалари, қоидалари, долзарб масалалари ҳуқуқий асосига эга бўлди¹.

Ёшлар сиёсатининг бугунги ҳолатини таҳлил қиларканмиз, биз – Ўзбекистоннинг йигит-қизлари кенг имкониятлар даврининг

¹ Ўзбекистон Республикасининг 1991 йил 20 ноябрдаги «Ўзбекистон Республикасида ёшларга оид давлат сиёсатининг асослари тўғрисида»ги қонуни.

фарзанди бўлишдек бахтга мушарраф бўлган авлод эканимизни ҳеч иккиланмасдан айта оламиз. Бу бахтни бизга миллий истиқлолимиз бергани рост. Устозларимиз, ота-оналар бизнинг ана шу бахтимизга ҳавас билан қарашаётгани бугуннинг ҳақиқати. Чунки уларнинг даврида бундай имкониятнинг ўндан бири ҳам бўлмаган.

Етарли шарт-шароитларга эга бўлган кўркам ўқув муассасаларида билим, касб-ҳунар эгаллаш имкониятлари яратилди. Илгари мактабни битириб, ўқишга кирса хўп-хўп, киролмаганларнинг тақдири ҳеч кимга қизиқ эмас эди. Ҳозир ҳеч бир ёш эътибордан четда эмас. Бир эмас, бир неча ҳунарни эгаллаб, коллежларни битирибоқ ишга жойлашишяпти. Коллеж битирувчиларига тадбиркорлик билан шуғулланишлари учун бошланғич сармоялар ажратилляпти. Ҳаётда ўзларининг мустақкам ўринларини эгаллаш имкониятлари бериляпти.

Бугун халқаро, республика, вилоят миқёсидаги танловларда иштирок этиб, ўзининг истеъдоди, иқтидори, ўқишдаги шижоати билан юрт равнақи йўлида хизмат қилаётган ёшларни кўриб қувонасан киши. Уларни эркин парвоз қилаётган қушга ўхшатгинг келади. Бу берилган қанотлар кенг қулоч ёзган имкониятдир. Зеро, кенг имконият қийматини туйиб яшаш инсонга ҳар нарсадан қадрли экани сир эмас!

Айтинг-чи, қайси мамлакатда ёки қайси бир замонда ёшларга давлат даражасидаги мукофотлар берилади ёки уларнинг интилишлари, орзу-умидлари шу қадар қадрланади? Бизга ана шундай имкониятни Юртбошимиз яратиб бердилар.

Шахсан мен мустақиллик туфайли ташкил топган янги илм даргоҳларидан бири Навоий давлат кончилик институтида давлат гранти асосида таҳсил олдим. 2001 йилда Беруний номидаги Давлат стипендиясига, 2002 йилда Зулфия номидаги Давлат мукофотига совриндор бўлдим, 2006 йилда Ўзбекистон Республикаси Президентининг «Истеъдод» жамғармаси гранти совриндори бўлдим — буларнинг барчасини Юртбошимиз томонидан берилган ишонч ёрлиқлари деб ҳисоблайман ва ушбу мукофотлар берилган фурсатларни ҳаётимдаги энг улуғ ва энг унутилмас воқеа бўлганини айта оламан. Бу мукофотларни менга ва навоийлик ёшларга билдирилган юксак ишонч, масъулиятим юкини ҳар дақиқада ҳис қилиб яшашим кераклигини бурчим, деб биламан.

Маълумки, ота-боболаримиз қадимдан бебаҳо бойлик бўлмиш илму маърифат, таълим ва тарбияни инсон камолоти ва миллат равнақининг энг асосий шарти ва гарови деб билган. Зеро, келажакимиз пойдевори билим даргоҳларида яратилади, бошқача айтганда, халқимизнинг эртанги куни қандай бўлиши фарзандларимизнинг бугун қандай таълим ва тарбия олишларига боғлиқлиги

айни ҳақиқат. Бунинг учун ҳар қайси ота-она, устоз ва мураббий ҳар бир бола тимсолида аввало шахсни кўриши зарур. Ана шу оддий талабдан келиб чиққан ҳолда, фарзандларимизни мустақил ва кенг фикрлаш қобилиятига эга бўлган, онгли яшайдиган комил инсонлар эътиб вояга етказиш — таълим-тарбия соҳасининг асосий мақсади ва вазифаси бўлиши лозим, деб қабул қилишимиз керак. Бу эса ўз навбатида таълим ва тарбия ишини уйғун ҳолда олиб боришни талаб этади. Президентимиз айтганидек, «Таълимни тарбиядан, тарбияни эса таълимдан ажратиб бўлмайди — бу шарқона қараш, шарқона ҳаёт фалсафаси»дир¹. Қолаверса, юртимизда олиб борилаётган ёшлар сиёсатидан келиб чиқиб, таълим ва тарбия соҳасида шарқона фалсафани албатта қўллашимиз ва замонавий фикр юритиб, инновацион ютуқлар сари олға интилишимиз даркор.

Ўзбекистон — ёшлар мамлакати экани, давлатимизнинг буюк истиқболи айнан ёш авлоднинг билими, дунёқарashi, касбий малакаси, юксак маънавий фазилатларига боғлиқлигини назарда тутиб, шунингдек, ўзимнинг педагогик фаолиятимдан келиб чиқиб айрим мулоҳазаларимни баён этмоқчиман.

Биринчидан, халқимизнинг азалий қадриятлари, тарбиявий жараён борасида тўплаган улкан тажрибасига таянган ҳолда ёшларимизни ҳар томонлама баркамол инсонлар этиб тарбиялаш тизимини такомиллаштириш, хусусан, тарбиявий жараённи имкон даражасида эртароқ, аниқроқ айтганда, боланинг дунёга келиши ҳамда оламни англай бошлаши биланоқ бошлаш керак, деб ўйлайман. Бу борада оила, боғча, мактаб ва бошқа ўқув юртларининг ўзаро уйғун, муштарак фаолият юритишлари айниқса муҳимдир. Ана шу ҳалқанинг бирон-бир бўғинида узилиш рўй бериши тарбиянинг издан чиқишига сабаб бўлиши мумкин.

Иккинчидан, биз илмий ва маънавий-фалсафий мероси билан дунёни ҳайратга солган улуғ мутафаккир, давлат арбоблари ва адибларнинг ворислари, оламшумул бунёдкорлик ишларининг давомчилари сифатида замонавий илм-фан, маданият ривожига, юртимизнинг ижтимоий-иқтисодий жиҳатдан равнақ топишига муносиб ҳисса қўшишимиз даркор. Албатта, ёшларимизнинг пухта билим, кенг дунёқарашга эга бўлмасдан, юксак маънавий фазилатларни қалбимизга жо этмасдан, замонавий техника ва технологияларни мукамал эгалламасдан, айниқса, хорижий тилларни чуқур ўрганмасдан бу юксак марраларга эришиш амри маҳол. Шу маънода, кейинги вақтда Президентимиз томонидан қабул қилинган талай муҳим қарорлар, жумладан, 2012 йил 10 декабрда имзоланган «Чет тилларни ўрганиш тизимини янада такомиллашти-

¹ Ислом Каримов. Юксак маънавият — енгилмас куч. —Т.: «Маънавият», 2008.

риш чора-тадбирлари тўғрисида»ги Қарори¹ беқиёс аҳамият касб этади. Назаримда, Президентимизнинг бу қарори буюк мутафаккир бобомиз Маҳмудхўжа Беҳбудийнинг ўтган асрнинг бошларида айтган «Бизга икки эмас, тўрт тил лозимдур» деган ғоясига ҳамоҳангдек туюлади.

Учинчидан, ёшларнинг, айниқса, талабаларнинг маънавий эҳтиёжлари ва қизиқишларини эътиборга олиб, замонавий компьютер технологиялари воситасида (масалан, он-лайн тизими орқали) мамлакатимизнинг етук олимлари, ижодкорлари ва донгдор кишилари билан жонли мулоқот ва учрашувларининг узлуксиз ташкил этилиши ёш авлоднинг ижтимоий-сиёсий ва маънавий камолотига хизмат қилган бўлур эди.

МАМЛАКАТИМИЗНИ МОДЕРНИЗАЦИЯ ҚИЛИШ ВА КУЧЛИ ФУҚАРОЛИК ЖАМИЯТИ БАРПО ЭТИШДА ЁШЛАР СИЁСАТИНИНГ ЎРНИ

К. Мирзааҳмедов
ЎЗМУ

Халқимизнинг ўзига хос жиҳатларидан бири фарзандлар тарбияси, уларнинг келажагига нисбатан ҳамиша эътиборли бўлишдир. Мустақилликнинг дастлабки йиллариданоқ Президентимиз мазкур анъананинг мантиқий давоми сифатида ёшлар сиёсатини кун тартибидаги энг асосий масала деб белгилади. Хусусан, «Ўзбекистон Республикасида ёшларга оид давлат сиёсатининг асослари тўғрисида»ги Қонуннинг 2-моддасига мувофиқ:

– ёшларни ижтимоий жиҳатдан ҳимоя қилиш чора-тадбирларини ишлаб чиқиш ва таъминлаш;

– ёшларга оид давлат сиёсати соҳасида республика комплекс ва аниқ мақсадли дастурларини ишлаб чиқиш ҳамда амалга ошириш;

– республика ёшларининг манфаатларини Ўзбекистоннинг республикалараро ва халқаро мажбуриятлари доирасида ифодалаш;

– республика ёшларининг, ёшлар жамоат уюшмаларининг ташаббусларини иқтисодий, ҳуқуқий ва ташкилий жиҳатдан қўллаб-қувватлаш вазифалари қатъий белгилаб қўйилди².

Давлатимиз раҳбарининг «Ёшлар эртаимизнинг эгалари бўлса, уларда эгалик ҳисси бугундан таркиб топмоғи лозим», деган сўзлари мазкур сиёсатнинг мустаҳкам асосини ташкил этади.

¹ Ўзбекистон Республикаси Президентининг «Чет тилларни ўрганиш тизимини янада такомиллаштириш чора-тадбирлари тўғрисида»ги Қарори. «Халқ сўзи», 2012 йил 11 декабрь.

² «Ўзбекистон Республикасида ёшларга оид давлат сиёсатининг асослари тўғрисида»ги Қонуни. 1991 йил 20 ноябрь. *Манба* – www.lex.uz сайти.

Шу билан бирга, ёшларни қўллаб-қувватлаш, уларнинг ҳуқуқ ва эркинликларини, қонуний манфаатларини таъминлаш мақсадида Парламент томонидан қатор қонунлар қабул қилинди, халқаро ҳужжатлар ратификация қилинди. Ушбу меъёрий ҳуқуқий асослар ёшларнинг манфаатлари ва қизиқишлари, ҳуқуқ ва эркинликлари кафолати сифатида хизмат қилиб келмоқда. Масалан, «Ўзбекистон Республикасида ёшларга оид давлат сиёсатининг асослари тўғрисида», «Бола ҳуқуқларининг кафолатлари тўғрисида», «Вояга етмаганлар ўртасида назоратсизлик ва ҳуқуқбузарликларнинг профилактикаси тўғрисида», «Таълим тўғрисида»ги Ўзбекистон Республикасининг қонунлари шулар жумласидан.

Президентимиз ташаббуси билан умумтаълим мактаблари учун 2004–2009 йилларга мўлжалланган Давлат дастури ишлаб чиқилди ва у ҳаётга муваффақиятли татбиқ этилди. Мактаб таълимини ривожлантириш умуммиллий дастури доирасида 8500 дан зиёд мактабда қурилиш-тиклаш ишлари бажарилди. Дастур доирасида қайта тиклаш ишлари амалга оширилган мактабларнинг 1326 таси ёки 16 фоизи шаҳарларда, 6887 таси ёки 81 фоизи қишлоқ ҳудудларида, 288 таси эса бориш қийин бўлган ҳудудларда жойлашган бўлиб, бу билан шаҳар ва қишлоқ мактабларининг моддий-техник базаси орасидаги тафовут барҳам топди. Шу йиллар давомида 1607 та мактаб тоза ичимлик суви билан таъминланди. 1163 та мактаб газлаштирилди, 1607 та мактаб телефон алоқаси билан таъминланди. Ўқитувчилар ва умумтаълим муассасалари ходимларини моддий рағбатлантириш ҳамда уларнинг меҳнатига ҳақ тўлашнинг сифат жиҳатдан мутлақо янгича усуллари жорий этилди.

Кадрлар тайёрлаш миллий дастурини амалга ошириш натижасида «ўрта махсус касб-ҳунар таълими» деб номланган тизим шаклланди. Республикамизда янги типдаги 1537 та ўрта махсус касб-ҳунар таълими муассасалари қурилди ва уларда ўғил-қизларимиз энг замонавий талаблар асосида ўқитилмоқда. 1998–2011 йилларда ўрта махсус ва касб-ҳунар таълими даргоҳларининг моддий-техник базасини мустаҳкамлаш, замонавий ўқув-лаборатория жиҳозлари ва компьютер техникаси билан таъминлашга давлат бюджети ҳисобидан 132,1 миллиард сўмга яқин маблағ сарфланди. Кейинги ўн йил давомида хорижий инвестиция лойиҳалари доирасида қарийб 234 миллион 600 минг АҚШ доллари миқдоридagi маблағ ўқув-лаборатория ва устахона жиҳозларини харид қилишга йўналтирилди. 1616 номдаги 7 миллион нусхада нашр этилган дарслик ва қўлланмалар, 131 номдаги электрон дарслик ўрта махсус касб-ҳунар таълими муассасалари базасида ташкил этилган ахборот-ресурс марказларига етказиб берилди¹.

¹ А. Эшмуродов. Жамият тараққиётининг ҳал қилувчи кучи. //«Қашқадарё» газетаси, 2012 йил 4 июнь.

Бугунги кунда Ўзбекистонда ёшлар сиёсати билан давлат ҳокимияти ва бошқарув органлари қаторида, нодавлат нотижорат ташкилотлари ҳам шуғулланиб келмоқда. Хусусан, «Камолот» ёшлар ижтимоий ҳаракати, республика Хотин-қизлар кўмитаси, сиёсий партиялар, «Келажак овози» ёшлар ташаббуслари маркази, «Маҳалла», «Меҳр нури», «Сен ёлғиз эмассан», «Ўзбекистон маданияти ва санъати форуми» жамғармалари каби нодавлат нотижорат ташкилотлари ҳам кўплаб амалий ва хайрли ишларни амалга оширмоқда. Бу амалий ишларга жамият тараққиётининг ҳал қилувчи кучи бўлган мамлакатимиз ёшларига берилаётган эътибор ҳамда яратилаётган мустаҳкам замин, деб қараш жоиз.

Бугунги фан-техника ривожи, ахборот-коммуникация технологияларининг беқиёс даражада тараққий этиши ахборот алмашинув жараёнларини тезлаштириб юборди. Ижтимоий ҳаётимизга шиддат билан кириб келган глобаллашув ўз ортидан баъзи салбий оқибатларни келтириб чиқараётганидан ҳам кўз юмиб бўлмайдди. Президентимизнинг «Юксак маънавият — енгилмас куч» китобида бугунги мураккаб глобаллашув даврида маънавият соҳасида вужудга келаётган долзарб муаммолар, халқимиз, айниқса, ёшларимиз маънавиятини асраш ва юксалтириш, ёш авлоднинг қалби ва онгини турли зарарли гоё ва мафкуралар таъсиридан сақлаш ва ҳимоя қилиш масалаларига алоҳида эътибор қаратилган.

Дарҳақиқат, жамиятда аҳолининг ҳуқуқий, сиёсий фаоллиги давлат ва жамият қурилишини эркинлаштиради. Бу ҳақда Президент Ислом Каримов иккинчи чақириқ Ўзбекистон Республикаси Олий Мажлисининг биринчи сессиясида «Ўз ҳақ-ҳуқуқларини танийдиган, ўз кучи ва қобилиятига таяниб яшайдиган, атрофида рўй бераётган воқеа ва ҳодисаларга мустақил муносабатда бўладиган, шу билан бирга, ўз шахсий манфаатларини мамлакат ва халқ манфаатлари билан уйғун ҳолда кўрадиган эркин шахсни шакллантириш учун барча зарур шароитларни яратиш даркор», деб таъкидлайди¹.

Бугун мамлакатимиз олдида турган энг муҳим вазифалардан бири ёшларда етакчилик ва ташаббускорлик маҳоратини ошириш, соғлом фикр ва соғлом онгни шакллантириш, уларнинг дунёқарашини кенгайтириш, ватанпарварлик ҳиссини ривожлантириш, лоқайдлик, бепарволик асоратларини йўқотиш, фаол фуқаролик позициясини қарор топтириш, ҳуқуқий демократик давлат қуриш, кучли фуқаролик жамиятининг негизларини барпо этиш, аҳоли турмуш даражасини энг тараққий топган мамлакатлар даражасига кўтаришга кўмаклашиш, мамлакатнинг жаҳон ҳамжамиятида ўрин

¹ Ислом Каримов. Озод ва обод Ватан, эркин ва фаровон ҳаёт — пировард мақсадимиздир. —Т.: «Ўзбекистон», 2000, 32-б.

эгаллашига муносиб ҳисса кўшишда фаол иштирокларини таъминлаш асосий мақсад ҳисобланади. Мамлакатни модернизация қилиш, кучли фуқаролик жамиятини шакллантириш жараёнида ёшларнинг фаоллигини ошириш, ҳукумат томонидан маънавий-маърифий, ижтимоий-иқтисодий, сиёсий тараққиёт йўналишларида олиб борилаётган ишларни, минг йиллар давомида шаклланган миллий қадриятларимизни тарғиб этиш, ёшларда муқаддас тарихимизга бўлган муҳаббат, буюк аждодларимизга нисбатан ҳурмат ва уларга муносиб авлод бўлиш туйғуларини ривожлантириш ҳамда юксалтиришга алоҳида эътибор қаратиш зарур.

Шунингдек, ёшлар билан боғлиқ муаммоларни ўрганиш, уларни таҳлил қилиш, ушбу муаммоларни бартараф этиш билан боғлиқ амалий ишларни олиб бориш ҳамда уларнинг интеллектуал салоҳиятини тўлиқ намоён этиши, жамиятда муносиб ўрин эгаллашлари учун шарт-шароитлар яратиб беришга кўмаклашган ҳолда сардорлик кўникмаларини шакллантириш ҳам муҳим вазифалардан саналади.

Хулоса қилиб айтганда, мустақиллик йилларида баркамол авлодни тарбиялаш умуммиллий вазифага айланди. Президентимиз Ислом Каримовнинг «Фарзандларимиз биздан кўра билимли, кучли, доно ва албатта, бахтли бўлиши шарт», деган теран маъноли сўзларида мамлакатимизда ёш авлодни тарбиялашга қаратилган давлат сиёсатининг мазмун-моҳияти ўз ифодасини топган. Зеро, ўз олдимизга қўйган буюк мақсадларга эришишимиз, юрт келажаги, аввало, ёшларимизга боғлиқ.

АСРЛАР ОРЗУСИ РЎЁБИ – ЎЗБЕКИСТОННИНГ ЁШЛАР СИЁСАТИДА

Н. Сафарова
*ЎзР ВМ ҳузуридаги
ПМИТИ*

Бугун юксак маънавий ва ахлоқий фазилатларга эга, билимли, самарали меҳнат қилишга қодир фуқаролар жамиятнинг энг муҳим бойлиги ва асосий капитали, уни ҳаракатга келтирувчи кучига айланиб бормоқда. Айнан шу боис ХХI аср – интеллектуал билимлар асрида инсон капиталига инвестициялар йўналтиришни устувор вазифа сифатида танлаган мамлакатларгина юксак тараққиётга эришиши мумкин. Фақат том маънодаги билимли жамиятгина замонавий таҳдид ва муаммоларни енгиб ўтишга қодир бўлади¹.

¹ Человеческое развитие: учебник/ Коллектив авторов. – 2-е издание. – Т.: УМЭД, ПРООН, 2011.

Мустақиллик йилларида Ўзбекистонда замонавий таълим тизимини шакллантириш ва юксак малакали кадрларни тайёрлаш ижтимоий, иқтисодий ва сиёсий тараққиётнинг асосий омилига айланди. Жумладан, 1997 йилда Ўзбекистонда қабул қилинган Кадрлар тайёрлаш миллий дастурига асосан амалга оширилган туб ўзгаришлар дунё ҳамжамияти томонидан ҳақли равишда эътироф этилмоқда. Агар бу ислоҳотлар МДХ давлатлари орасида биринчи бўлиб амалга оширилгани эътиборга олинса, таълим тизимида академик лицейлар ва профессионал коллежлар жорий этилгани оламшумул аҳамиятга эга экани аён бўлади. Кадрлар тайёрлаш миллий дастурининг тамойилларидан бири – «ўқувчи ёшларни Ватанга садоқат, юксак ахлоқ, маънавият ва маърифат, меҳнатга виждонан муносабатда бўлиш руҳида тарбиялаш»¹ миллий сиёсатнинг ўзагига айланди.

Муҳтарам Президентимиз Ислон Каримов ташаббуси билан 1997 йилда иқтидорли талабаларни қўллаб-қувватлаш «Умид» жамғармаси (ҳозирги «Истеъдод» жамғармаси), «Камолот» ёшлар ижтимоий ҳаракати, шунингдек, «Фонд Форум» ва «Меҳр нури» каби жамғармаларнинг ташкил этилиши, иқтидорли талабаларга стипендиялар ажратилиши ёшларнинг юксак марралар сари интилишларига, эътирофга сазовор бўлишларига кенг имкониятлар очиб берди. Айниқса, «Умид» жамғармаси орқали 850 дан ортиқ ўзбек ўғил-қизлари дунёнинг энг ривожланган давлатларида таҳсил олиб қайтишлари, ўзлари билан жаҳоннинг энг илғор олий ўқув юртлари тажрибаси, билимларини олиб келишлари иқтидорли талабаларни қўллаб-қувватлаш борасида, инсон капиталини ривожлантириш борасида катта қадам бўлди. Бугун бу ёшлар иқтисодиётнинг турли соҳаларида янгича назар ва қарашлар билан самарали меҳнат қилмоқдалар.

Бугунги кунда давлатимизда олти халқаро олий ўқув юртлари фаолият кўрсатиб, бу олий ўқув юртларини битираётган замонавий билимларга эга, хорижий ҳамкорлар билан ҳеч қандай тўсиқларсиз самарали иш олиб борадиган салоҳиятли ўғил-қизларга юртимиз меҳнат бозорида талаб ва ишонч жуда каттадир.

«Умуман, Ўзбекистонда таълим соҳасини ривожлантириш ва ислоҳ этишга йўналтирилаётган йиллик харажатлар ялпи ички маҳсулотнинг 10–12 фоизини ташкил этаётгани ва бу тизимнинг давлат бюджети харажатларидаги улуши 35 фоиздан ортиқни ташкил этиши ўз-ўзидан мазкур соҳага қаратилаётган улкан эътибор-

¹ Президент Ислон Каримовнинг «Юксак билимли ва интеллектуал ривожланган авлодни тарбиялаш – мамлакатни барқарор тараққий эттириш ва модернизация қилишнинг энг муҳим шarti» мавзусидаги халқаро конференциясининг очилиш маросимидаги нутқидан, 17.02.2012, Тошкент.

нинг яққол тасдиғи ҳисобланади»¹. Ҳақиқатан, Ўзбекистоннинг буюк келажаги қурилишида дадил иштирок этадиган, соғлом ва билимли ёшлар тарбиясига давлатимиз томонидан ғоят катта эътибор бериб келинмоқда. Ёшлар мамлакатимиз аҳолисининг 64%дан кўпроғини ташкил этишини ҳисобга олганда, амалга оширилаётган улкан ўзгаришлар ва яратилаётган имкониятлар яқин келажақда ўз самарали маҳсулини бера бошлайди.

Юқорида айтилган фикр ва мулоҳазалар хулосаси сифатида давлатимиз ёшлар сиёсатининг ҳозирги ҳолати халқимизнинг асрий орзу-умидларини қамраб олгани ва истиқболи порлоқ эканини эътироф этиш лозим. Ёшлар тарбиясида олиб борилаётган улкан ишлар таъсирини янада чуқурлаштириш, натижалар самарадорлигини ошириш учун қуйидаги таклифлар ўринлидир:

– халқимизнинг узоқ ўтмишини, унинг умуминсоний маданият ва тараққиётга қўшган улкан ҳиссасини тўлиқ ва холис ёритувчи юқори сифатли, чуқур мазмунли бадиий асарлар, кўрсатувлар, кинофильмлар ва сериаллар яратиш орқали ёшлар қалбида тарихий хотира ва ифтихор туйғуларини қарор топтириш;

– оммавий ахборот воситалари орқали улуг сиймоларимиз ҳаёти, ижоди, уларнинг давлатчилигимизни ривожлантиришдаги ўрнини ақс эттирувчи юқори савиядаги кўрсатувлар, эшиттиришлар тайёрлаш, мақолалар эълон қилиш;

– ўқувчи-талабалар орасида фан олимпиадалари ўтказиш, форумлар ва конференциялар ташкил этиш, иқтидорли ўқувчи-талабаларнинг бундай тадбирларда қатнашишлари учун мунтазам тайёргарлик кўришни таъминловчи механизмни яратиш, бу жараёнда иштирок этувчи ўқитувчиларни муносиб рағбатлантириш тизимини ишлаб чиқиш;

– энг иқтидорли, ватанпарвар ёшларга, халқаро олимпиадалар ғолибларига хорижда магистратурада таҳсил олиш имкониятини яратиш лозим.

¹ Ислам Каримов. Наша главная задача – дальнейшее развитие страны и повышение благосостояния народа. –Т.: «Ўзбекистон», 2010, 15-б.

ФОРМИРОВАНИЕ СОЦИАЛЬНО АКТИВНОЙ ПОЗИЦИИ И ИДЕЙНОЙ УБЕЖДЕННОСТИ МОЛОДЕЖИ

Т. Мурадымова, Ш. Агзамходжаева
ТИТЛП

В Узбекистане за годы независимости проделана огромная работа, направленная на строительство демократического государства и гражданского общества, которая коренным образом изменила жизнь, мышление людей, в частности, молодежи как основной созидательной силы страны.

Обстоятельный анализ состояния развития современного общества был сделан Президентом Республики Узбекистан Исламом Каримовым, который отметил: «Перед страной сегодня стоят огромные по своим масштабам и глубине задачи в области государственного и общественного строительства»¹, но, «существует только один наиважнейший фактор, который позволит осуществить все задуманное и достичь намеченных целей, это – высококвалифицированная рабочая сила, молодые специалисты, способные взять на себя ответственность за завтрашний день, за дальнейшее развитие страны»². Отсюда очевидно, что в системе гражданского общества процесс духовного формирования молодежи занимает приоритетную позицию, приобретает особую актуальность и практическую значимость, так как совершенствует национальную государственность, решает задачу применения исторического опыта, возрождения его национальных и общечеловеческих ценностей.

Большую роль в области культурной политики Узбекистана сыграл комплексный подход к проблемам духовного формирования новой личности, способной адаптироваться к требованиям информационной среды. Отсюда следует, что процессы обновления духовной сферы общества фокусируются в образовательном пространстве. Не случайно Ислам Каримов подчеркивает важность взаимодействия традиционных и общемировых культурных ценностей в процессе овладения современными знаниями, отметив, что «гармоничное воспитание сегодня необходимо для того, чтобы жить в соответствии с высокими требованиями современности и решительно противостоять различным вызовам нашего

¹ **Ислам Каримов.** Конституция Узбекистана – прочный фундамент нашего продвижения на пути демократического развития и формирования гражданского общества. –Т.: «Узбекистан», 2009. – С.24

² **Ислам Каримов.** Либерализация общества, углубление реформ, повышение духовности и уровня жизни народа – критерий и цель всей нашей деятельности. –Т.: «Узбекистан», 2007. Т. 15. – С.154.

времени, воспитание наших детей духовно и физически развитыми личностями, имеющими самостоятельное мышление и широкий кругозор — главный залог в деле всестороннего прогресса страны, повышения ее авторитета на международной арене»¹.

Но, как показывает практика современной системы образования и опыт внедрения Национальной программы подготовки кадров, духовное формирование молодежи сталкивается с рядом проблем и недостатков в организации управления качеством образовательно-воспитательного процесса, которые требуют практического разрешения. Именно этот показатель является базовым в идейном формировании личности и включает диалектическое единство: качество знаний, образованности как итогового показателя успешного позиционирования молодого человека в обществе, качество методов организации познавательной деятельности и контроля за ее результатами. Отсюда — внимание к проблемам идейного формирования личности, решение которых предполагает комплексный подход, включающий в себя: модернизацию образовательной системы, последовательное осуществление целевых принципов и установок Национальной программы по подготовке кадров на гуманизацию и гуманитаризацию образования, разработку стратегии образовательной модернизации, главным стержнем которой является максимальное использование позитивных национальных традиций, национального опыта и нравственных ценностей.

Важнейшей особенностью обновления духовной жизни является ее направленность на формирование социально активной позиции и идейной убежденности молодого поколения. Центральным принципом духовного формирования личности должен быть принцип преемственности идей и принцип активной социализации личности, умеющей отстаивать свои убеждения, заявить свою позицию, противостоять чуждым идеям. В этой связи Президент Ислам Каримов отметил: «... отсутствие собственного мнения, подчинение чужой воле или идее гораздо страшнее, чем любая экономическая или политическая зависимость». Из этого следует, насколько важно сформировать ценностное сознание личности, обладающей устойчивым иммунитетом.

В воспитании гармонично развитого поколения большая роль отводится национальной идеологии, которая подняла дух нации, возродила национальную гордость за свой край, свой народ, вдох-

¹ **Ислам Каримов.** Наша главная цель — неуклонно следовать курсом построения свободного общества и благополучной жизни. — Т.: «Узбекистан», 2009. Т. 16. — С.149.

нула уверенность в собственные силы. Отсюда следует, что традициональность и реальные перспективы модернизации, происходящей во всех сферах общественной жизни страны, направлены на обновление духовного потенциала, иначе говоря, эти две категории отражают интегративную синтезирующую функцию идейного фактора. Современные условия духовного формирования гармонично развитого поколения направлены на качественное изменение мировоззрения, ценностей, жизненных ориентаций.

Решение этой проблемы связано, прежде всего, с модернизационными процессами как объективными условиями духовного формирования (включая институциональные процессы), инновационными педагогическими технологиями, а также соответствующими способами их взаимодействия — методологией.

Следует отметить, что развитие модернизационных процессов духовно-образовательной сферы настоятельно требует глубокого анализа достижений и дальнейших перспектив совершенствования работы по формированию современной молодежи. Логически связующим звеном этих сторон является разработка адекватных методологий, позволяющих комплексно исследовать избранную проблему.

Можно констатировать, что огромный резерв формирования культуры мышления и идейного мировоззрения кроется в организации аудиторной и самостоятельной работы студентов, в комплексном подходе к формируемым качествам, в координации и корреляции обучающих целей в зависимости от дисциплины и тематики идеологического содержания, в пропорциональном распределении знаний. С учетом индивидуальных характеристик студентов и их возможностей в формировании системного мышления, которое следует рассматривать как целевую установку профессиональной и гуманитарной подготовки, большую роль играют методы категоризации и кластеризации.

Если первый метод создает предпосылки профессиональной компетенции, углубляет понимание универсальной зависимости системы понятий, отражающих реальную универсальность социальных событий, то метод кластеризации дает представление о комплексном подходе к анализируемым фактам и феноменам реальной жизни, о взаимообусловленности и взаимосвязанности социально-экономических, политических и культурных реформ в современном обществе.

В результате использования этих методов дается представление о системном изучении любых сложноорганизованных социальных явлений. При этом, если гуманитарный подход формирует адекватную самооценку молодого человека, что позволит

ему реализовать свои потенциальные способности с полным осознанием требуемых условий их применения, то гносеологический подход формирует направленность установок, мотивации в познавательной и практической деятельности, эмоциональную готовность восприятия и перцептивные (осознанные) способности индивида. В итоге этих видов дидактического и учебного воздействия формируются духовные социально-нравственные идеалы и этические нормы, жизненные цели и понимание потенциальных условий будущей профессиональной деятельности, эрудиция и оперативное мышление, т.е. все те качества, которые характеризуют интеллигенцию как духовный потенциал общества.

Таким образом, анализируя настоящее и будущее молодёжи страны можно сделать вывод о том, что от уровня духовного, нравственного и образовательного потенциала молодёжи зависит будущее нашего государства.

АСПЕКТЫ ОБРАЗОВАНИЯ В РЕШЕНИИ ЭКОНОМИЧЕСКИХ ВОПРОСОВ РЕАЛИЗАЦИИ МОЛОДЕЖНОЙ ПОЛИТИКИ В РЕСПУБЛИКЕ УЗБЕКИСТАН

А. Маманазаров

*Филиал МГУ им. М.В. Ломоносова
в Ташкенте*

Молодежная политика является приоритетным направлением государственной деятельности Узбекистана, нацеленной на создание социально-экономических, правовых, организационных условий и гарантий для социального становления и развития молодёжи, раскрытия ее творческого потенциала в интересах всего общества. Молодежный возраст от 14 до 30 лет считается наиболее важным и ответственным периодом в жизни каждого человека. Ведь именно в эти годы личность получает фундаментальные знания, приобретает профессию, начинает свою трудовую деятельность, устраивает свою личную жизнь и т.д. Исходя из этого, государство разрабатывает и осуществляет молодежную политику, направленную на создание условий для социального и духовного развития молодёжи. 20 ноября 1991 года в нашей стране был принят Закон «Об основах государственной молодежной политики в Республике Узбекистан», который явился прочной правовой основой для гармоничного развития молодёжи.

Государственная молодежная политика в Республике Узбекистан основывается на следующих принципах: забота о молодёжи независимо от национальной, расовой, языковой, религиозной при-

надлежности, социального положения, пола, образования и политических убеждений; правовая и социальная защита молодежи; преимущество национальных, культурных традиций, духовная связь поколений; поддержка молодежных инициатив, гарантия свободы выбора молодежью путей реализации своих интересов, осуществляемых в рамках Конституции и законов Республики Узбекистан; непосредственное участие молодежи в формировании и реализации политики и программ развития общества; единство прав и обязанностей, свобод и гражданской ответственности.

Дальнейшее совершенствование правовых, экономических, социальных и организационных основ молодежной политики в Узбекистане, повышение эффективности мер по воспитанию обладающего глубокими знаниями, физически здорового, духовно богатого и гармонично развитого подрастающего поколения, обеспечение широкого участия молодежи в процессах формирования демократического правового государства и гражданского общества, повышение ее общественной активности являются приоритетными задачами деятельности в этом направлении.

На основе Всеобщей декларации прав человека и Конвенции о правах ребенка в современных условиях провозглашается, что любой ребенок, молодой человек обладают правом на образование, удовлетворяющее его базовые образовательные потребности в самом высоком и полном смысле этого понятия. Образование дает человеку возможность научиться познавать многополярный мир, действовать, жить в нем вместе с другими людьми. Система образования должна способствовать раскрытию талантов, потенциала каждого обучающегося, стимулировать развитие личности с тем, чтобы молодежь могла улучшать собственную жизнь и принимать посильное участие в жизни республики.

Концепция человеческого развития, в отличие от концепции человеческого капитала, рассматривает и оценивает образование как инструмент, повышающий производительность труда людей и ее вклад в экономический рост. Целью концепции развития человеческого капитала является экономический рост, а молодежь рассматривается как важнейший фактор достижения этой цели. Иными словами, личность в этой концепции является инструментом достижения цели и самым важным показателем способности республики производить богатство. В центре внимания концепции человеческого развития — молодежь, ее цель — создание равных для всех условий доступа к ресурсам, обеспечивающим всестороннее и гармоничное развитие личности. По мнению ученых и международных экономистов-аналитиков, молодежь — будущий «человеческий капитал», который является одним из ключевых слагаемых не только благосостояния страны, но и ее обще-

го социально-экономического роста и развития. Молодежь представляет собой наиболее ценный ресурс республики, залог ее будущего развития. Экономический рост в данном случае является инструментом для достижения этой благородной цели.

Социально ориентированная модель рыночной экономики, осуществляемая в Узбекистане при активной роли государства в решении стратегических экономических задач и важнейших социальных проблем, выявляет все новые и новые возможности для создания социальной экономики с учетом ее национальных особенностей.

Социально ориентированная модель перехода к рынку Узбекистана отличается тем, что движение к поставленной цели достигается шаг за шагом, по мере создания необходимой правовой базы, рыночной инфраструктуры, подготовки специалистов, способных работать в новых условиях. Постепенный переход к рыночной экономике в Узбекистане необходим для подготовки и воспитания кадров нового поколения, которые отличаются глубокими знаниями законов рынка, способностью принимать оперативные и правильные решения в сложных ситуациях конкурентного рынка, быть инициативными, обладать лидерскими способностями. Воспитание и образование нового поколения молодых специалистов, глубоко знающих передовую технику и технологию, современную информационную систему, владеющих несколькими иностранными языками, глубоко преданных своей Родине являются важнейшими стратегическими задачами данного периода. Молодое поколение рассматривается как будущее Узбекистана. Затраты общества на развитие молодежи выступает как самое эффективное вложение в программу социально-экономического развития страны. Экономические реформы в Узбекистане по переходу к социально ориентированной экономике осуществляются поэтапно. Каждый из этапов характеризуется крупными переменами в социально-экономической жизни общества в сторону формирования рыночных отношений.

Стратегию экономических реформ условно можно разделить на две взаимосвязанные группы:

1. Экономическая стратегия: задача заключается в активной поддержке предпринимательской деятельности, увеличении доли негосударственного сектора в производстве ВВП; обеспечении макроэкономической стабильности, финансовой устойчивости предприятий, отраслей и государства. Логика экономической стратегии основывается на том, что подъем экономики невозможен без реального продвижения к цивилизованному рынку, обеспечения экономической независимости, создания надежных социальных гарантий и достойного уровня жизни населения; снижения уровня инфляции, наращивания национального производства товаров и услуг и насыщения ими внутреннего рынка, увеличения валютных резервов

за счет всемерного расширения экспортной деятельности предприятий; коренного изменения структуры экономики, перехода к выпуску готовой продукции на уровне требований мирового рынка.

2. Социальная стратегия исходит из того, что в центре обновления общества находится молодой человек, его благополучие, достойный уровень жизни. Реформы направлены на то, чтобы молодежь имела возможности проявить свои способности, свой талант, раскрыться как личность. В свою очередь, всесторонне развитая свободная личность является решающим фактором динамики и результативности процессов реформирования. Важнейшей задачей второго этапа реформ стало усиление мотивации труда, создание условий для раскрытия творческого потенциала каждой личности, утверждение экономических отношений, основанных на сочетании свободы каждого с его ответственностью за собственное благополучие и благосостояния своей семьи. На втором этапе экономических реформ были претворены в жизнь преобразования в области социальной защиты населения и адресной ее направленности. Принятие Национальной программы по подготовке кадров и Закона Республики Узбекистан «Об образовании» подняли систему образования на уровень мировых стандартов.

Социальная стратегия предусматривает успешное решение важнейших проблем, создание надежных социальных гарантий, усиление мотивации труда. Эти факторы создали прочную социальную основу для повышения эффективности производства, стабилизации социально-экономических процессов.

На пороге XXI века в Узбекистане был определен стратегический курс на широкую либерализацию всех сторон общественной жизни, направленный на дальнейшее развитие социально-экономических процессов на основе более широкого действия рыночного механизма, свободы предпринимательства и конкуренции. Новая фаза экономических реформ характеризуется дальнейшим ограничением вмешательства государства в производственные процессы и усилением его роли в социальной защите населения, развития образования, науки, культуры. Государство начинает занимать в структуре социальной экономики свое место как гаранта повышения народного благосостояния. Узбекистан осуществил переход к социально ориентированной рыночной экономике, что характеризовалось значительными структурными изменениями во всех сферах общественной жизни. Указанный процесс сопровождался глубокими изменениями в отраслевой, воспроизводственной структуре национальной экономики и нацелен на приоритетное решение социальных проблем.

Для реализации структурных преобразований необходимо решить многочисленные задачи развития экономики республики,

радикальное изменение отраслевой структуры, переход на выпуск готовой продукции с доведением ее качества и конкурентоспособности до требований мирового рынка. Проведение структурной перестройки национальной экономики и постепенное формирование на этой основе социальной экономики невозможно без соответствующей перегруппировки направлений использования производственных ресурсов, их концентрации на развитии прогрессивных сфер (услуги населению, система образования, научное обслуживание и др.) при одновременном ограничении расходования ресурсов на развитие неэффективных отраслей и сокращении масштабов их деятельности.

Социальная переориентация экономики Узбекистана связана с необходимостью насыщения внутреннего рынка потребительскими товарами, полного удовлетворения потребностей населения в бытовых и культурных услугах, коренных изменений в обеспечении населения жильем и объектами социальной инфраструктуры. Решение этой общенациональной задачи невозможно без глубоких структурных изменений, без модернизации экономики и ее структуры. Национальная экономика является развивающейся социальной системой, и ее структурные преобразования являются одним из решающих условий успешного осуществления экономических реформ. Поскольку узбекская модель реформирования предполагает формирование социально ориентированной рыночной экономики и направлена на раскрытие человеческого потенциала через создание новых производств, обеспечение экономического роста и повышение уровня жизни населения.

ЁШЛАР СИЁСАТИНИ АМАЛГА ОШИРИШДА ЁШЛАР ИЖТИМОЙ ХИЗМАТЛАРИНИНГ ТУТГАН ЎРНИ

Д. Шодиева, Т. Холиқов
«Камолот» ЁИҲ
Ўқув-услубий маркази

Ёшлар учун ижтимоий хизматларни ташкил этиш «Ўзбекистон Республикасида ёшларга оид давлат сиёсатининг асослари тўғрисида»ги қонуннинг 13-моддасида ўз аксини топган бўлиб, бир қатор мақсадларни ўз ичига олган. Ушбу қонунда ижтимоий хизматлар олдига қўйиладиган мақсадлар ва уларнинг фаолият йўналишлари аниқ белгилаб берилган. Қонунга мувофиқ, ушбу хизматлар ёшларга психологик-педагогик, тиббий-биологик, ҳуқуқий ёрдам кўрсатиш ва вояга етмаганлар ҳамда бошқа ёш фуқароларга маслаҳат бериш, имконияти чекланган ёшларга ижтимоий кўмак кўрсатиш, ёш оилаларга ижтимоий ёрдам бериш, меҳнат ва ўқув жамоаларида ёшларнинг ҳуқуқларини ҳимоя қилиш йўналишларида иш олиб бориши қайд этилган.

Ёшлар учун мўлжалланган ижтимоий хизматлар уларни нисбатан қулай ижтимоий-иқтисодий шароитларда камол топтириш, шахс сифатида шакллантириш, жамият ҳаётининг турли жабҳаларида фаол иштирокини таъминлаш каби вазифаларни ўз олдига мақсад қилиб олади.

Ёшлар учун ижтимоий хизматларни ташкил этиш жараёнида қатор чора-тадбирлар режаси амалга оширилади. Бу жараёнда ёшларга кўрсатиладиган тиббий-ижтимоий, психологик-педагогик, кўниктирув ва ижтимоий-ҳуқуқий хизматлар турлари орасидан муҳимлари ва лозимларини танлаб олиш ҳамда зарур мутахассислар фаолиятини ташкил этиш, уларнинг иш юритиши учун тегишли шарт-шароитларни яратиш каби вазифаларни ечиш талаб этилади. Бугунги кунда Ўзбекистонда ушбу вазифаларни амалга ошириш борасида бир қатор ишлар амалга оширилган ва ошириб келинмоқда.

2005 йилдан бошлаб, «Камолот» ёшлар ижтимоий ҳаракати ташаббуси билан барча ҳудудларда ёшлар ижтимоий марказлари фаолияти ташкил этила бошланди. Мамлакатимизда ташкил этилаётган ижтимоий хизматлар марказлари ёш йигит-қизларнинг ўз ақл-заковати, куч-ғайратини тўла намоён этиши, жамиятда муносиб ўрин эгаллашлари учун шарт-шароит яратиш, бўш вақтларини мазмунли ташкил этишга йўналтирилган. Шу кунгача «Камолот» ёшлар ижтимоий ҳаракати томонидан 90 дан ортиқ шундай марказлар фаолияти йўлга қўйилди.

Ушбу марказлар, биринчи навбатда, ёшларнинг ижтимоий фаоллигини оширишга, улар ўртасида ҳуқуқбузарликларнинг олдини олишга эътибор қаратади ва ёшларнинг турар жойларида — маҳаллаларда, кичик аҳоли турар жой пунктларида, туман марказларида ташкил этилиб, уларнинг бўш вақтларини мазмунли ўтказишга ҳамда ҳаётга мослашишига кўмаклашади.

Бугунги кунда ёшлар ижтимоий хизматлари марказлари икки йўналишда фаолият олиб боради. Бу, биринчидан, ёшларнинг ўзларига иш топишлари ёки ўз мустақил ишларини очишлари учун бепул ўқитиш ва касбга тайёрлаш. Бу тадбирлар ёшларни тез ўзгарувчан бозор шароитига мослашишларига ёрдам беради.

Ёшлар ижтимоий хизматларида ташкил этилувчи иккинчи гуруҳ тўғарақлари ёшларнинг, айниқса, қишлоқ жойларида истиқомат қилувчи ёшларнинг бўш вақтларини мазмунли ўтказиш учун қулай шароит яратишга йўналтирилган.

Ёшлар ижтимоий хизматининг ННТ шаклида ташкил этилиши бир-бирига боғлиқ бўлган бир қатор масалаларни ҳал этишни кўзда тутаяди. Жумладан:

— биринчидан, бу ёшлар сиёсатини амалга оширишда «Камолот» ЁИХнинг бошланғич ташкилотлари ходимларига кўмак бе-

риши мумкин бўлган ННТ ходимлари учун янги иш ўринлари яратади;

– иккинчидан, мазкур фаолиятдан фойда олиш кўзда тутилмайди, кўрсатилган пуллик хизматлар эса ташкилотнинг низом фаолиятини амалга ошириш учун сарфланади (аксарият хизматлар бепул кўрсатилиши боис уларнинг кам таъминланган оилалардаги ёшларга ижобий таъсири беқиёсдир);

– учинчидан, «Камолот» ёшлар ижтимоий ҳаракати ННТнинг асосий таъсисчиси сифатида унинг кучли моддий-техник базасини яратишга қўмаклашади. Марказнинг моддий муаммоларини ҳал этишда манфаатдор ташкилотлар ва бошқа ҳомийларни жалб этишга ҳам руҳсат этилади;

– тўртинчидан, ижтимоий хизматлар ишини олиб боришнинг асосий шакли сифатида тўғараклар, ижодий гуруҳлар ташкил этиш саналиб, улар ёшларнинг индивидуал салоҳиятини юзага чиқаришга имкон беради, ишнинг анъанавий усуллари эса индивидуалликни ҳамиша ҳам ҳисобга олмайди.

Хорижда, биринчи навбатда, ижтимоий хизматлар томонидан психологик-профилактик, психологик-диагностик ва кўниктириш ишлари тақдим этилиши мезон сифатида қабул қилинган. Шунингдек, хорижий давлатларда консультациялар бериш, ёшларнинг маълумот даражасини оширишга йўналтирилган ишларга ҳам катта эътибор қаратилади. Ўз навбатида ҳар бир давлат ижтимоий хизматларни ташкил этишда ички сиёсати, шарт-шароити ва ёшлар сиёсатида кўзда тутилган устувор йўналишлардан келиб чиқади.

Ижтимоий хизматларни ташкил этишда Ўзбекистон ва хорижий давлатлар тажрибасини кўриб чиқиш учун айрим мисолларга мурожаат этсак. Масалан, Россия Федерациясида ёшлар ижтимоий хизматлари соҳасида муайян амалий тажриба тўпланган. Россия Федерацияси таркибига кирувчи ҳар бир федерал ҳудуд ўзининг ёшларга оид сиёсатини ишлаб чиққан бўлиб, ижтимоий хизматларни ҳам айнан шу йўналишда ташкил этади.

Фарбий Европанинг барча мамлакатларида ёшлар учун мўлжалланган маълумот ва маслаҳат бюрolari мавжуд. Мутахассислар бундай хизматларнинг ёшлар дунёқараши шаклланишидаги аҳамиятини ва уларни янада ривожлантириш лозимлигини таъкидлашади. Айрим давлатларда бундай хизматларни ташкил этиш ёшлар сиёсатини амалга оширувчи ташкилотлар зиммасига юклатилгани ҳам аҳамиятлидир.

Ёшлар маълумотлар бюрolari асосан Франция, Греция ва Португалия учун хос. Бошқа давлатларда эса ҳам маълумот, ҳам консултив бюрolar фаолиятини умумлаштирган ташкилотлар ёки марказлар фаолияти йўлга қўйилган. Мутахассислар томонидан ушбу икки турдаги хизмат алоҳида тадқиқ этилган.

Кўриниб турибдики, Ўзбекистонда ташкил этилган ижтимоий хизматлар марказлари кўпроқ Европа давлатлари моделига яқинроқдир. Аммо бизда маслаҳат ва ахборот беришнинг бир тури, яъни, юзма-юз мулоқот кўпроқ оммалашган. Бироқ, бугунги кунда ахборот технологияларининг ривожланган бир даврда, бу каби хизматларни интерфаол тарзда (телефон алоқалари, интернет сайтлари, e-mail) орқали самарали йўлга қўйиш мумкин.

ЁШЛАР ИЖТИМОЙ ФАОЛЛИГИНИ ОШИРИШ – СИЁСИЙ МАДАНИЯТНИ ШАКЛЛАНТИРИШ ОМИЛИ

Қ. Юсупов
ЎЗМУ

Жамиятнинг сиёсий маданияти мураккаб тузилишга эга бўлиб, у турли хил гуруҳлар, қатламларнинг сиёсий онги ва маданияти орқали сиёсий муносабатларда ўзининг моҳиятини ифода этади. Ёшларнинг сиёсат субъекти сифатида, уларга хос сиёсий маданиятнинг миллий маънавий негизларидаги ўзгаришларни ўрганиш мамлакатда эркин, демократик фуқаролик жамиятини қуриш вазифаларини амалга оширишда устувор аҳамиятга эга. Мустақил Ўзбекистонда ёшлар сиёсий маданиятининг миллий маънавий негизларидаги ўзгаришлар соҳасида амалга оширилаётган ислохотлар давлат сиёсатининг устувор йўналишига айланди. Зеро, сиёсий маданият юртимизда яшаётган ҳар бир фуқаронинг миллий ғоя ва мафкура асосида фаолият юритишини, ёшларни шахс сифатида камол топтириш, уларнинг ижтимоий-сиёсий фаоллигини ошириш, тараққиёт истиқболларини белгилаш нуқтаи назаридан долзарб вазифадир.

Мустақиллик мамлакатимиз ёшларига иқтисодий, ижтимоий-сиёсий соҳадаги фаоллиги учун кенг имкониятлар яратди. Зеро, бугунги кунда ёшлар меҳнат ва ижтимоий-сиёсий фаоллигининг концептуал жиҳатларини илмий-назарий тадқиқ этиш, берилган имкониятни янги босқичга кўтариш борасида бир қатор муаммолар ҳам юзага келмоқдаки, уларни атрофлича ўрганиш вазифаси долзарб аҳамият касб этмоқда. Негаки, мустақилликни мустаҳкамлаш, биринчи навбатда, ёшларга, уларнинг меҳнат ва ижтимоий-сиёсий фаоллигига, ғоявий етуклигига ҳамда миллий ўзлигини чуқур англашларига боғлиқдир. Шу жиҳатдан мамлакатимизда мустақиллик йилларида ёшлар фаоллигини ўрганиш ва уларнинг бу борадаги фаолиятини рағбатлантириш омилларини аниқлаш ҳозирги кунда барча ижтимоий-гуманитар фанлар олдига бир қатор долзарб вазифаларни қўймоқда.

Ёшларда сиёсий маданиятни шакллантиришда қуйидаги омилларга эътибор қаратиш лозим:

Биринчидан, ёшларнинг интеллектуал қобилиятларини ва имкониятларини юзага чиқариш муаммоси уларнинг меҳнат фаолиятида шахсий ва ижтимоий манфаатларини уйғунлаштириш, юртинчилиги, Ватан равнақи борасидаги саъй-ҳаракатларининг самарали механизмларини атрофлича ўрганиш ҳозирги кунда ижтимоий-гуманитар фанлар олдида турган долзарб масалалардан бирига айланган. Ёшларнинг ўзига хос хусусиятларини алоҳида ижтимоий демографик гуруҳ сифатида ўрганиш, уларнинг фуқаролик жамияти тараққиётидаги ўрнини аниқлаш, энг аввало, ижтимоий сиёсий фаоллигини оширишнинг назарий-методологик асосларини, қонуниятларини ўрганиш зарур.

Иккинчидан, бугунги кунда ёшлар билан боғлиқ муаммоларни атрофлича ўрганиш учун уларнинг яшаш шароитлари, меҳнат фаолиятининг турлари, хулқи, турмуш тарзи, сиёсий, ҳуқуқий маданияти даражаси, ҳаётини мўлжаллари, саломатлиги, фуқаролик бурчларини бажариши, илмий-ижодий қобилияти, мустақил фикрлаш мезонлари билан боғлиқ жараёнларни илмий жиҳатдан тадқиқ этиш ҳар қачонгидан ҳам муҳим аҳамият касб этмоқда.

Учинчидан, ёшларнинг жамият тараққиётидаги ижтимоий сиёсий, иқтисодий, ҳуқуқий, маданий ислохотларни амалга ошириш, бозор муносабатлари шароитида рағбатлантиришдаги айрим муаммоларни илмий-фалсафий жиҳатдан ўрганиш бугунги куннинг долзарб муаммоларидан бирига айланмоқда. Негаки, келажаги буюк давлат фуқароси бўладиган баркамол авлодни тарбияламасдан, унинг ижтимоий онги, сиёсий ва ҳуқуқий маданияти, ижтимоий ва бунёдкорлик фаолиятини янги босқичга кўтармасдан туриб бирон-бир соҳада барқарор тараққиёт ва иқтисодий ўсишга эришиб бўлмайди.

Тўртинчидан, бозор иқтисодиётига ўтиш жараёнида халқимиз фаровонлигини таъминлаш борасидаги барча амалий вазифаларнинг ечими кўп жиҳатдан фуқаролар, хусусан, ёшларнинг меҳнат ва ижтимоий сиёсий фаоллиги, маънавий, ахлоқий етуклигига, уларнинг ҳуқуқий билим даражаси, имон-эътиқодига боғлиқдир. Демак, фуқаролик жамиятини барпо этиш борасидаги барча вазифаларни давлатимиз раҳбари Ислом Каримовнинг Ўзбекистон Республикаси Олий мажлиси қонунчилик палатаси ва Сенатининг (2010 йил 12 ноябр)даги қўшма мажлисида «Мамлакатимизда демократик ислохотларни янада чуқурлаштириш ва фуқаролик жамиятини ривожлантириш концепцияси»да қўйилган олти йўналишни амалга ошириш ёшларда сиёсий маданиятни юксалтириш заруратини юзага келтирмоқда.

Бешинчидан, мустақил давлатимизни дунёнинг энг ривожланган демократик давлатлари даражасига кўтариш масаласининг амалий ечими ҳам бугунги кун ёшлари зиммасига улкан масъулият юклатгани билан боғлиқдир. Мустақиллик маъсулиятини шакллантириш эса, энг аввало, таълим-тарбия ишларини янада самарали ташкил этиш, ёшларни илм-фан, илғор маданият, ҳозирги замон техника ва технологиялари ютуқлари асосида тарбиялашни талаб этади.

Олтинчидан, фуқаролик жамияти ривожидан ёшлар сиёсий маданиятини юксалтириш жараёни жамият маънавиятининг ажралмас таркибий қисмидир. Шу боис ёшларнинг маънавий-ахлоқий қиёфаси жамият ижтимоий ҳаётида рўй бераётган ўзгаришларга нисбатан муносабатлари айнан ижтимоий-сиёсий, иқтисодий, маданий-маънавий соҳалардаги йўналишлар имконият ва шарт-шароитлар таъсирида шаклланади. Шунга кўра, ёшларимизни миллий-маънавий қадриятлар асосида тарбиялаш, уларда ижодий фикрлайдиган мустақиллик тафаккурини ва дунёқарашини шакллантиришда янги педагогик ва ахборот технологиялари асосида таълим бериш, интернет имкониятларининг ижобий ва салбий таъсирини ўрганиш муҳим аҳамиятга эга.

Еттинчидан, ёшлар сиёсий маданиятини юксалтириш жараёнини фуқаролик жамияти тараққиёти сифатида ўрганиш ХХI асрнинг умуминсоний фундаментал муаммолари деб эътироф этилаётган халқаро терроризм, диний экстремизм, сепаратизм ва нарккопрессия, ОИТС ва шу каби ёшлар тақдири учун ҳалокатли бўлган иллатларга қарши кураш олиб боришда муҳим ўрин эгаллайди. Негаки, айрим ёшларнинг турли хил диний экстремистик оқимларга кириб кетишининг сабабларидан бири ҳам ижтимоий-сиёсий жиҳатдан пассивлиги натижасидир.

Саккизинчидан, ёшлар ижтимоий фаоллигининг билиш жараёни ва ўрганишнинг бугунги кунда янада долзарблиги уларнинг касбий тайёргарлиги, хулқига, касб одобига, амалий фаолиятига ижобий таъсир кўрсатаётганини фалсафий-методологик жиҳатдан атрофлича ўрганиш яна бир муаммо, яъни айрим ёшларимизнинг хорижий мамлакатларда иқтисодий манфаат ҳамда фаровонлик излаб юришлари сингари ҳолатларнинг келиб чиқаётгани билан боғлиқдир. Бу борадаги мавжуд муаммоларнинг ечимини топиш борасида ҳукумат ва жамоатчилик саъй-ҳаракатларини уйғунлаштириш бугунги куннинг долзарб вазифалари сирасига киради.

ЁШЛАРДА ТАДБИРКОРЛИК ИЖТИМОЙ МАСЪУЛИЯТИНИ ОШИРИШ ТАМОЙИЛЛАРИ

А. Холов

ЎзР Президенти ҳузуридаги
ДБА

Мулкдорлар синфини шакллантириш, ички бозорни рақобатбардош ва сифатли маҳсулотлар билан тўлдириш, янги иш ўринлари яратиш ва шу асосда аҳоли даромадларини кўпайтириш, фаровонлигини оширишнинг муҳим омили, мамлакат тараққиёти йўлидаги фаол ҳаракатлантирувчи куч сифатида кичик бизнес ва хусусий тадбиркорликни янада ривожлантириш учун қулай шарт-шароитларни яратиш бўйича аниқ мақсадга йўналтирилган кенг чора-тадбирлар комплексини амалга ошириш бугунги куннинг долзарб вазифаларидан бири ҳисобланади. Тадбиркорлик эркинлиги айрим шахслар ва уларнинг уюшмалари, гуруҳларининг фойда, даромад олиш мақсадида маълум соҳада хўжалик, иқтисодий фаолият юритиш эркинлигини билдиради. Бу, шунингдек, у ёки бу тармоққа тадбиркорларнинг ўз хоҳишларига кўра киришини ва ундан чиқишини ҳам англатади. Демак, Ўзбекистонда амалга оширилаётган иқтисодий ислохотлар инсонга муносиб турмуш шароитларини яратишга, кишининг эркин тадбиркорлик ва меҳнат қилиш, танлаш эркинлигини ҳамда мулкдор бўлишдек муҳим демократик ҳуқуқларини таъминлашга, иқтисодий ҳаётни демократлаштиришга қаратилган.

Демократик ҳуқуқий давлат ва фуқаролик жамиятини барпо этиш шароитида Ўзбекистон ёшларида тадбиркорлик ижтимоий масъулиятини ошириш орқали мамлакатимизда тадбиркорлик фаолиятини кенг авж олдириш ҳамда ёшларнинг бандлик масалаларини ҳал этишда ижобий натижаларга эришиш мумкин. Маълумки, ҳар қандай жамиятнинг обод ва фаровонлиги моддий неъматлар ишлаб чиқариш билан белгиланади. Шундай экан, бозор иқтисодиётининг асосини ташкил этувчи қатлам — ўрта мулкдорлар синфини шакллантиришдан иборат. Ижтимоий қатлам ҳисобланган ўрта мулкдорлар фаолиятини тадбиркорлик ҳаракатисиз тасаввур қилиш мушкул. Ҳолбуки, Юртбошимиз бу ҳақда: «...собиқ совет давридаги марказлашган режали-тақсимот тизимидан воз кечиш ва бозор иқтисодиётининг бутун дунёда қабул қилинган тамойилларига ўтиш, Ўзбекистонда стратегик тараққиётнинг энг муҳим устувор йўналиши сифатида хусусий мулкнинг дахлсизлигини мустаҳкамлаш демакдир.

Бу — айна пайтда кичик бизнес ва хусусий тадбиркорликнинг тез ва жадал ривожланишини таъминлаш, шу асосда бугунги кун-

да жамиятнинг энг муҳим ва ҳал қилувчи қатлами, ижтимоий-сиёсий барқарорлик кафолати, мамлакатни ислоҳ этиш ва модернизация қилиш ҳамда ижтимоий-сиёсий барқарорликни таъминлайдиган ўрта синф — яъни мулкдорлар синфини шакллантириш натижаси»¹ деб таъкидлайди.

Мамлакатимиз аҳолисининг 64 фоизини ташкил этган ёшлар нафақат бугунги кун, шунингдек, Ватан истиқболини белгилаб берувчи катта кучдир. Айнан шу жиҳатдан ёшларда тадбиркорлик ижтимоий масъулиятини оширишни замон талаблари, жаҳон андозалари асосида олиб боришда қуйидаги тамойилларга эътибор қаратиш лозим: биринчидан, ёшларда замонавий бозор иқтисодиёти қонунларини чуқур англаши ва янгича фалсафий дунёқарашни шакллантириш; иккинчидан, тадбиркорлик фаолиятида ворисийлик асосидаги моддий-маънавий меросимизни объективлашиб боришига эришиш; учинчидан, тадбиркорлик фаолиятида ўзаро тажриба алмашиш, шунингдек жаҳон тажрибаларини оммалаштириш; тўртинчидан, тадбиркорлик фаолиятини замон талаблари даражасига кўтаришда ёшларда тадбиркорлик малакаси ва кўникмаларини шакллантириш; бешинчидан, тадбиркорлик фаолияти нафақат моддийлик нуқтаи назаридан, шунингдек, маънавий баркамоллик, айниқса, ёшлардаги сиёсий онг, тафаккур шаклланишига эътибор қаратиш.

Хулоса қилиб айтганда, мамлакатимизнинг стратегик мақсад ва вазифаларини амалга оширишда, обод Ватан, эркин ва фаровон ҳаёт барпо этишда ёш тадбиркорлар, уларнинг тафаккур тарзи ва дунёқарашини замон талабларидан келиб чиққан ҳолда юксалтириб бориш долзарб масала бўлиб қолаверади.

ЁШЛАР СИЁСАТИ: ХОРИЖ ВА ЎЗБЕКИСТОН ТАЖРИБАСИ

Н. Қодиров
НамМПИ

Ёшлар ҳар бир мамлакат ижтимоий, сиёсий, иқтисодий ва маънавий-мафкуравий тараққиётининг таянчи, давлатчилик ривожининг куч ва қуввати ҳисобланади. Шунинг учун ҳам Президент Ислом Каримов «... ёшларимизнинг ҳуқуқ ва манфаатларини ҳимоялаш, уларнинг замонавий билим ва касбга эга бўлишини, бугунги ўта мураккаб ва таҳликали замонда мавжуд бўлган ҳар қандай хатарларга, зарарли таъсир ва оқимларга нисбатан огоҳ,

¹ **Ислом Каримов.** Биз келажакимизни ўз қўлимиз билан қураимиз. — Т.: «Ўзбекистон», 1999, 290-б.

сезгир ва ҳушёр бўлиб яшашини ва жамиятимиз ҳаётида муносиб ўрин эгаллашини таъминлаш»¹ зарурлигини таъкидлаб ўтади.

Ўзбекистон Республикасининг ўз мустақиллигини қўлга киритиши ёшларга оид давлат сиёсати масалаларини демократик тамойиллар асосида қайта англашни ҳамда мазкур сиёсат мезонларини фуқаролик жамияти талабларига мувофиқ тарзда кўриб чиқишни тақозо қилди. Мамлакат ривож учун янги иқтисодий-ижтимоий асослар, давлатчилик тараққиёти бўйича демократик кадриятларнинг белгиланиши биланоқ, 1991 йилда ёшларга оид давлат сиёсатининг замонавий талабларини ўзида акс эттирган ривожланиш стратегияси, мақсад йўналишлари аниқлаб олинди, ёшларга оид қонунлар қабул қилинди. Жумладан, 2008 йилгача мамлакатимизда 100 га яқин қонун ҳужжатлари, 10 дан ортиқ қонунлар, 30 дан зиёд фармонлар, 50 га яқин Вазирлар Маҳкамасининг қарорлари қабул қилинди².

Мустақиллик йилларида ёшлар ижтимоий қатлами манфаатларини ҳар томонлама таъминлаш давлат сиёсатининг доимий диққат марказида бўлиб келди. Тарихий жиҳатдан қисқа муддат ичида ёшларга оид давлат сиёсати ва уни амалга оширувчи институтлар фаолияти янги мазмунда қайта шакллантирилди. 2008 йилни Ўзбекистон Республикаси Президенти томонидан «Ёшлар йили», 2010 йил «Баркамол авлод йили», 2012 йил «Мустаҳкам оила йили» деб номланиши муносабати билан Давлат дастурларининг қабул қилиниши эса ёшларга оид давлат сиёсати тамойилларининг жорий қилиниши ва амалга оширилишида муҳим босқич бўлди.

Мустақиллик йилларида ёшларга оид давлат сиёсатининг асосий мақсадлари қуйидагиларга қаратилди:

– давлатнинг истиқбол ривожланиш стратегиясига боғлиқ қатлам сифатида ёшларнинг конституцион ҳуқуқ ва эркинликларини ҳар томонлама муҳофаза қилиш ва кафолатлаш;

– давлатнинг ёшларга оид давлат сиёсатини комил шахс тарбияси асосига қуриш орқали шахс тарбиясидаги узвийлик, давомийлик ва изчилликни таъминлаш ҳамда ривожлантириш;

¹ **Ислоҳ Каримов.** Асосий мақсадимиз – юртимизда эркин ва обод, фаровон ҳаёт барпо этиш йўлини қатъият билан давом эттиришдир. Президент Ислоҳ Каримовнинг Ўзбекистон Республикаси Конституцияси қабул қилинганининг 15 йиллигига бағишланган маросимдаги маърузаси. «Халқ сўзи», 2007 йил 8 декабрь.

² **Ислоҳ Каримов.** Юксак маънавият – энгилмас куч. –Т.: «Маънавият», 2008, 175-б.; **Ислоҳ Каримов.** «Камолот» ёшларимиз халқимизнинг таянчи ва суянчи бўлсин. Ватан равнақи учун ҳар биримиз масъулмиз. 9-жилд. –Т.: «Ўзбекистон», 2001. 186-б.; «Ўзбекистон Республикасида ёшларга оид давлат сиёсатининг асослари тўғрисида»ги Қонуни (1991 йил 20 ноябрь, 2004 йилдаги ўзгаришлар билан).

– ёшларнинг жамият ҳаётига интеграциялашуви ва ўз ўрнини топишга кўмак бериш ва зарур шароитлар яратиш;

– ёшлар ташаббускорлиги, истеъдоди ва такомил учун ижтимоий рағбатлантириш ва ижтимоий буюртма тизимини вижудга келтириш;

– ёшлар ташкилотлари фаолияти ва тармоқланишини қўллаб-қувватлаш;

– бутун жаҳон тажрибасида, хусусан, БМТ томонидан ишлаб чиқилган инсон ҳуқуқларини таъминлаш борасидаги мавжуд энг илғор ғоя ва нормалардан унумли фойдаланиш.

Истиқлол йилларида ёшларга оид давлат сиёсати, энг аввало, мавжуд коммунистик мафкурадан озод этилди, ўтиш даврига хос зиддиятлар даврида тоблани, ўзининг асл манбаи бўлган ёшлар манфаатларига яқинлаштирилди. Ёшларга оид давлат сиёсати ўз мазмунини доимий такомиллаштириш, мунтазам равишда ўз эътиборини жамият ҳаётининг энг мураккаб жиҳатларига қаратиш йўналишларида кенг ривожлантирилди. «Айниқса, бугунги мураккаб мафкуравий жараёнларни илмий-амалий жиҳатдан атрофлича таҳлил қилиш ва баҳолаш, уларнинг устувор йўналишларини, кимга ва нимага қарши қаратилганини аниқлаш, аҳоли турли қатламларига таъсирини ўрганиш, миллий манфаатларимизга, ҳаёт тарзимизга зид бўлган зарарли ғоялар ва мафкуравий хуружларнинг моҳиятини очиб бериш, фуқароларимиз қалбида миллий тафаккур ва соғлом дунёқараш асосларини мустаҳкамлаш алоҳида аҳамият касб этади»¹.

Ҳар қандай давлатнинг ёшлар сиёсатини амалга оширишидан мақсади мамлакат иқтисодий ва сиёсий салоҳиятини олдиндан, яъни истиқболли тарзда мустаҳкамлаш, давлатчилик асосларининг келгуси захираларини яратиш, иқтисодий, ижтимоий ва сиёсий такомиллашувнинг асосини барпо этишдан иборатдир.

Ёшларга оид сиёсат йўналиши бир қанча ривожланган давлатларда XX асрнинг 60–70-йилларида мустақил соҳа сифатида шаклланди. 1985 йилда БМТ Бош Ассамблеяси томонидан «Самарали ёшлар сиёсатини шакллантиришнинг асосий қоидалари тўғрисида»ги резолюция қабул қилинганидан сўнг бу масала янада долзарб аҳамият касб этди. Ҳар бир мамлакатда ўзига хос давлат қурилиши ва бошқарув тизимига мос равишда ёшлар сиёсатини юритишнинг турли механизмлари ва тизимлари қарор топа бошлади.

¹ **Ислом Каримов.** Юксак маънавият – енгилмас куч. –Т.: «Маънавият». 2008, 126–127-бетлар.

Масалан, Германияда Оила, қариялар, ёшлар ва спорт ишлари вазирлиги ёшларга ўз муаммоларини ўзлари ҳал қилишлари учун шарт-шароитлар яратиб бериш, ижтимоий кафолатларни таъминлаш билан шуғулланади.

Швецияда давлат бошқарувининг бошқа усули – ёшлар ишлари бўйича Давлат Кенгаши фаолият кўрсатади. Кенгаш фаолиятида пропорционал равишда мамлакатдаги мавжуд турли ёшлар ташкилотлари, парламент фракциялари, ҳукумат вакиллари, диний жамоалар иштироки кўзда тутилган.

Индонезияда ёшлар ташкилоти давлат мавқеига эга ва мамлакатнинг ҳозирги ижтимоий-сиёсий тизимига киради.

Россияда «Россия ёшлар ва болалар бирлашмалари Миллий Кенгаши» тузилган. Миллий Кенгаш таркибига Бутунроссия ва ҳудудий ташкилотлар ҳамда ёшлар ва болалар ташкилотларининг Мувофиқлаштирувчи Кенгашлари киради¹.

Марказий Осиё мамлакатларида амалга оширилаётган ёшлар сиёсатини қуйидагича таснифлаш мумкин:

Қозоғистонда энг оммавий ва кўп сонли ташкилот «Жас Отан», яъни «Ёш Ватан» ташкилоти бўлиб, у «Отан» сиёсий партиясининг ёшлар қаноти ҳисобланади.

Туркменистонда 1991 йилда ташкил этилган Махтумқули номидаги «Галкыныш» («Тикланиш») ёшлар умуммиллий ҳаракати мамлакатнинг энг йирик ташкилоти ҳисобланади. Тожикистонда эса Ёшлар иттифоқи ташкилоти фаолият юритади.

Ўзбекистон Республикасида эса 2001 йил 25 апрелда ташкил этилган 14 ёшдан 30 ёшгача бўлган ёшларни бирлаштирувчи Ўзбекистон «Камолот» ёшлар ижтимоий ҳаракати нодавлат-нотижорат ташкилоти муҳим ўрин тутаети. Унинг қошида 10 ёшдан 14 ёшгача бўлган болаларни бирлаштирувчи Республика «Камалак» болалар ташкилоти мавжуд.

Шунингдек, 1998 йилдан бошлаб сиёсий партиялар тизимида ҳам ёшлар билан ишлаш тузилмалари вужудга кела бошлади. Жумладан, Ўзбекистон Халқ демократик партиясининг «Истиқбол» ёшлар қаноти, «Адолат» социал демократик партияси, Ўзбекистон «Миллий тикланиш» демократик партияси, Ўзбекистон Либерал демократик партиялари қошида «Ёшлар қанотлари» ташкил этилган ва самарали фаолият олиб бормоқда.

Бугунги кунда юртимизда «Ўзбекистон маданияти ва санъати форуми», «Меҳр нури», «Келажак овози», «Келажак нури», «Соғ-

¹ Субхонов Н. Ёшларнинг ижтимоийлашуви муаммолари//Фуқаролик жамиятини шакллантиришда ёшларнинг роли. Халқаро конференцияси материаллари. Бухоро, 2010, 50-б.

лом авлод учун», «Сен ёлғиз эмассан» каби нодавлат ташкилотлар фаолиятлари эътиборга лойиқдир.

Ёшларга оид давлат сиёсатини янада такомиллаштириш учун қуйидаги жиҳатларга алоҳида эътибор қаратиш зарур:

– республика, вилоят, шаҳар, туман, корхона, хўжалик, ўқув юртларида ташкил этилган маънавий-маърифат марказлари ишини янада фаоллаштириш, «Камолот» ЁИХ ваколатларини янада кенгайтиришга доир янги қонун ва қонун ости ҳужжатларини такомиллаштириш ҳамда модернизация қилиш;

– маънавийат ва маърифат соҳасида фаолият кўрсатадиган ҳодимларни танлаш, қайта тарбиялаш ишига алоҳида эътибор бериш;

– оила, мактаб, маҳалла ва кенг жамоатчилик фаолиятига алоҳида эътибор қаратиш, уларни ҳамкорликда иш юритишини таъминлаш;

– ёшларнинг бўш вақтларини самарали ташкил этиш учун турли спорт тўғаракларига эътибор қаратиш, ёшлар ўз сафларидаги илғор фикрловчи, ташаббускор, фидойи кишилар доирасини кенгайтириб бориш;

– ёшлар ҳуқуқий онги ва маданиятини юксалтириш ҳамда ҳуқуқбузарликларни олдини олиш учун давра суҳбатлари, семинар-тренинглар, кўрсатувларга алоҳида эътиборни янада кучайтириш;

– ёшлар ижтимоий-сиёсий фаоллигини ошириш мақсадида барча соҳаларда «Мустақил Ўзбекистон ёшлари: бугуни ва истиқболи» мавзуси доирасида янги инновацион, амалий ва фундаментал лойиҳаларни ишлаб чиқиш бўйича кўрик-танловларни мунтазам равишда ташкил этиш.

ЁШЛАРНИ АХБОРОТ ХУРУЖЛАРИДАН ҲИМОЯЛАШ ОМИЛЛАРИ

Ж. Маллабоев

*ЎзР Президенти ҳузуридаги
ДБА*

Вояга етаётган ёш авлодни ҳар томонлама мукамал, комил инсон қилиб тарбиялаш давлатимиз сиёсатининг устувор йўналишларидан бири. Комил фарзанд тарбиясида жисмоний соғломлик билан бирга маънавий етуклик ҳам муҳим ҳисобланади. Зеро, Юртбошимиз таъкидлаб ўтганидай, «Фақат жисмоний жиҳатдан бақувват бўлган одамни тарбиялаш унчалик қийин эмас. Аммо уни ҳам жисмоний, ҳам маънавий жиҳатдан камол топтириш ғоят мураккаб вазифа. Айниқса, бугунги кунда – мафкуравий курашлар гоҳ ошқора, гоҳ пинҳона тус олган ҳозирги нозик,

қалтис шароитда, таҳликали замонда бу масала ниҳоятда долзарб аҳамиятга эга»¹.

Ҳозирги даврдаги тезкор тараққиёт одатий тамойиллар билан бирга, вақт ва макон мутаносиблигига ҳам ўз таъсирини кўрсатмоқда. Турли жараёнларда янгича ёндашув ва ривожланиш усулларининг шаклланиши жамият ва давлатлар яшаш тарзига ҳам таъсир кўрсатмоқда. Бу эса, ўз навбатида, «одамларни маълум бир манфаатларга хизмат қиладиган, олис-яқин манбалардан тарқаладиган, турли маъно-мазмундаги ахборот босимларининг доимий таъсири остида яшашга мажбур қилмоқда»². Бундай жараён, айниқса, глобаллашув ва жаҳон ҳамжамиятига интеграциялашув кучайган даврда яққол намоён бўлмоқда. Бугун дунё сиёсий, иқтисодий, ижтимоий, маданий қадриятлар соҳасида глобаллашув томон юз бураётган бир пайтда ҳар бир давлат ўз миллий манфаатларини таъминлашга, ўз негизларидан узоқлашиб кетмаслик ва жаҳон саҳнидаги бошқа қудратли объектлар таъсирига тушиб қолмасликка интилоқда. Ушбу жараёнда давлатларнинг глобал ахборот майдонидаги ўз манфаатларини ҳимоя қилиши, турли ахборот хуружларига қарши тура олиши, ахборот хавфсизлигини қай даражада таъминлангани муҳим аҳамият касб этади.

Зарарли ахборотлар қандай шакл ва усулларда намоён бўлмоқда?

Интернет веб-саҳифалари ва турли зарарли ўйинлар. Ахборот хуружлари тарқаладиган энг катта ахборий база — бу интернет ҳисобланади. Зеро, интернет улкан ахборот уммони бўлиб, ундаги сон-саноксиз веб-саҳифаларда ёшларимиз маънавиятига зарар етказувчи зўравонлик, зулм, наркомания, фаҳш, сиёсий манқуртлик, миллий менталитетни заҳарлашга, эътиқодни синдиришга қаратилган ахборотлар тўлиб ётибди.

«Оммавий маданият» намуналари. Афсуски, тараққиёт тезлашуви, миллий чегараларнинг ахборот юзасидан ўз аҳамиятини йўқолиши натижасида оммавий маданият намуналари ҳам тезкорлик билан кириб келиб, турмушимизга, маданиятимизга, анъаналаримизга таҳдид солмоқда. Бу ўзига хос соддалик ниқоби остидаги «ёввойи маданият», айниқса, интернет орқали ёхуд хорижда бўлиб қайтаётган айрим ёшларимиз қалбига «илашган» ҳолда турмушимизга, ёшларимиз ҳаётига кириб келмоқда.

Зарарли адабиётлар ва санъат намуналари, матбуот. Санъат инсон қалбига чуқур ва тез таъсир кўрсатувчи восита ҳисобланади. Ўтмишда ҳукмдорлар ўз ғояларини сингдириш, халқ онгини

¹ **Ислом Каримов.** Ёшларимиз — халқимизнинг ишончи ва таянчи. — Т.: «Маънавият», 2006, 8-б.

² **Ислом Каримов.** Жамиятимиз мафқураси халқни халқ, миллатни миллат қилишга хизмат этсин//Баркамол авлод орзуси (Кадрлар тайёрлаш миллий дастури-ни амалга ошириш борасида публицистик мулоҳазалар).—Т.: «Шарқ», 1998, 33-б.

забт этишда санъат ва матбуотдан унумли фойдаланганликлари тарихдан маълум. Шу боисдан ҳам айрим тажовузкор кучлар миллий қадриятларга қарши курашда санъат намуналаридан устамонлик билан фойдаланганлар.

Ёшларни зарарли ахборот оқимларидан қандай ҳимоялаш мумкин?

Биринчидан, ёшларни зарарли ахборот оқимларидан ҳимоялаш учун, энг аввало, улар онгида мафкуравий иммунитетни ҳосил қилиш лозим. Мафкуравий иммунитет эса маънавиятни шакллантириш ва юксалтириш орқали амалга оширилади. Ёш авлод қалбида маънавиятни шакллантириш жараёнида асосий мезонлар — муқаддас динимиз, беқиёс халқ оғзаки ижодининг ноёб дурдоналари, миллий адабиётимиз ва санъатимиздан унумли фойдаланиш даркор.

Иккинчидан, ёшлар бандлигини мунтазам назорат қилиш, уларнинг бўш вақтларидан унумли фойдаланишлари учун шароит ва имкониятлар яратиб бериш.

Учинчидан, таълим-тарбия масканларида ёшларни назоратда ушлаш, дарсдан ташқари вақтларида уларни фойдали юмушлар, машғулотлар ва жамоат ишларига жалб қилиш, улар ўртасида таълим-тарбия ишларини мунтазам олиб бориш.

Тўртинчидан, ёшлар назоратини оила, маҳалла фаоллари ҳамда таълим-тарбия масканлари ўқитувчи ва мураббийлари ҳамкорлигида амалга ошириш жоиз. Бунда «Ота-оналар университети» тизимини йўлга қўйиш ҳам ижобий натижа беради.

МОЛОДЕЖЬ КАК ВАЖНЫЙ ФАКТОР УСКОРЕНИЯ СОЦИАЛЬНО-ЭКОНОМИЧЕСКИХ ПРЕОБРАЗОВАНИЙ

Ш. Сагидуллаева
КГУ

С первых дней независимости в нашей стране огромное внимание уделяется воспитанию всесторонне развитой молодежи. Это не только вооружение ее системой специальных знаний, технологий, но и приобщение к ценностям, идеалам национальной культуры. Значимую роль при выстраивании системы ценностей играет старшее поколение, которое должно быть носителем и транслятором подлинно гуманистических, конструктивных ценностей и образцом ценностно-самоопределившейся личности.

Следовательно, разрешение социально-экономических и образовательно-воспитательных проблем общества предполагает совершенствование аксиологической подготовки будущих специалистов, от которой будут зависеть духовное здоровье нации, уровень аксиологической просвещенности юных граждан, успешность их адаптации к новым социально-экономическим условиям и конкурентоспособность на рынке труда.

Перемены в нашей стране радикально изменили облик молодежного движения. Традиционные массовые и монолитные молодежные структуры, еще недавно осуществлявшие, казалось бы, тотальное идеологическое и политическое воздействие на подрастающее поколение, быстро утратили свою притягательность и сошли с политической сцены. На смену им пришло множество новых молодежных движений, объединений и организаций, охватывающих широкий спектр политических и неполитических интересов. Тенденции активного участия молодежи в политической жизни общества противостояла и противоположная линия. Значительная часть молодежи отчуждена от процесса участия во всех сферах жизни, что затрудняет ее интеграцию в общество. Проблемы в социальной адаптации и отчуждение молодежи от общества и государства проявляются в молодежной преступности, наркомании, алкоголизме, бездомности, проституции. Поэтому необходимо вовлечь молодежь в активную жизнедеятельность. Нельзя их оставлять без дела. Поэтому в нашей стране огромное внимание уделяется развитию детского спорта, всемерному привлечению детей к спортивным занятиям. Ведь благодаря спорту можно добиться больших успехов на мировой арене.

Развитие средств массовой информации открыло новые возможности для взаимопроникновения и развития национальных молодежных структур. Дальнейшее совершенствование информационных технологий в современном обществе оказывает серьезное воздействие на условия жизни, работы, образования молодежи на национальном, региональном и глобальном уровнях. Намечилась тенденция возрастающего плюрализма в культуре, образе жизни, интересах и социальных ценностях молодых людей. Молодежь демонстрирует исключительные способности в овладении новыми знаниями, техникой и технологиями, с энтузиазмом занимается интеллектуальной работой, научным и художественным творчеством. В будущем, в связи с заметным увеличением числа молодежи в составе населения в развивающихся странах, ее влияние на многие стороны общественной жизни будет нарастать. Поэтому молодежь может стать одной из движущих сил распространения культуры не только нашей страны, но и мира. Поэтому в нашем государстве с первых шагов по пути независимости огромное значение придается дальнейшему совершенствованию системы национального образования и укреплению его национальной основы.

Президент Ислам Каримов указал на важность изучения и совершенствования методов преподавания иностранных языков. Он подчеркнул, что сегодня для нашей страны, стремящейся занять достойное место в мировом сообществе, трудно переоценить

значение совершенного знания иностранных языков нашими людьми, ведь народ видит свое великое будущее в согласии, сотрудничестве с иностранными партнерами¹.

Знание языков — это не только поездка за границу, но и большие возможности узнать историю, культуру, науку данной страны. «Язык открывает все двери», — говорит народная мудрость. Личность и язык — понятия взаимосвязанные. «Вернейший способ узнать человека — его умственное развитие, его моральный облик, его характер — прислушаться к тому, как он говорит, — подчеркивал академик Д.С. Лихачев. — Есть язык народа как показатель его культуры и язык отдельного человека как показатель его личных качеств, который пользуется языком народа. Язык человека — это его мировоззрение и его поведение. Как говорит, так, следовательно, и думает».

Поэтому знать иностранные языки не только нужно, но и необходимо. Президент нашей страны, говоря о национальной модели общественного развития, особо подчеркнул, что «великого будущего, процветания и благополучия добьется только та страна, та нация, которая сумеет подготовить знающих, профессионально грамотных и энергичных личностей, настоящих патриотов своей страны, обогатить их огромным духовным наследием великой национальной культуры».

Постановление Президента Республики Узбекистан И. Каримова от 10 декабря 2012 года «О мерах по дальнейшему совершенствованию системы изучения иностранных языков» свидетельствует о том, что только тот народ, который владеет иностранными языками, может достичь успехов во всех сферах жизнедеятельности человека. Занятия по иностранным языкам все еще ведутся не на должном уровне. Поэтому необходимо учителям иностранных языков организовать свои занятия интересно, с применением новых педагогических методов преподавания иностранных языков и информационных технологий. Ведь XXI век — это век информационных технологий.

Итак, молодежь — это *проводник* и *ускоритель* внедрения в практику новых идей, инициатив, новых форм жизни.

Свободное, развивающееся общество должно думать о том, как «впитать» в себя живительные свойства и силы, которые несет в себе молодежь, и тем самым «омолодиться» за их счет.

¹ Постановление Президента Республики Узбекистан от 10 декабря 2012 года «О мерах по дальнейшему совершенствованию системы изучения иностранных языков». «Народное слово», 11 декабря 2012 года.

Е-БРЕНДИНГ РЕКЛАМАЛАРИНИНГ ЁШЛАР ОНГИГА ТАЪСИРИ

Н. Зуфарова
ТДИУ

Бугунги кунда «Маҳсулот ва компания фаолиятини ривожландирувчи омил — бу рекламадир!» деган фикр ҳаммага маълум. Дарҳақиқат, савдо маркаларини бренд даражасига етказишда, албатта, рекламанинг аҳамияти катта. Танганинг икки томони мавжуд бўлганидек, рекламанинг ҳам ўзига яраша ижобий ва салбий томонлари ҳам бор. Ижобий томони шундаки, компаниянинг номи ёки маҳсулотини кенг оммага тарғиб қилиш орқали корхона ишлаб чиқараётган маҳсулотнинг ўсиши, уни истеъмолчиларга қисқа вақт ичида етказиш ҳамда компания салоҳиятини кўтаришга хизмат қилади.

Брендинг — бу компаниянинг савдо маркаси даражасидан то ушбу компания бренди даражасига етказиб берувчи жараён. Лекин унга тўғри йўналтирилган стратегия орқалигина эришиш мумкин. Бренд эса — истеъмолчилар онгида муайян компанияга нисбатан шаклланган ҳис-туйғуси, муносабатини ифода этади. Истеъмолчи ва бренд орасидаги боғлиқлик қанчалик кучли бўлса, компания ўзининг содиқ истеъмолчиларига эга бўлади ва кенг миқёсда обрў-эътибор қозонади.

Е-брендинг — интернет тармоғининг кенгайиши билан савдо маркалари брендларини web-сайтлар орқали тарқатиш жараёнидир. Бренд компаниянинг интернет сайтларидан фойдаланувчилари, асосан, ёшлар ҳисобланади. Шу муносабат билан, «Бренд компанияларнинг рекламалари ёшлар онгига қандай таъсир кўрсатади?» деган савол туғилади.

Биринчидан, ёшлар, интернет тармоғидан ўзлари учун муҳим деб ҳисоблаган ахборотларни олади, улкан савдо оламини ўрганади, маҳсулот ёки хизматларнинг вазифаси қандай эканини билиб олади.

Иккинчидан, ёшлар медиа орқали замонавий техника ва технологияларнинг тезкор ривожланиши, мода ва дизайн оламидаги ўзгаришларни кузатиб боради ҳамда уларни «умумий тўлқинда» мулоқот қилиш имкониятидан фойдаланиб, ўз тенгдошлари билан доимо фикр алмашиб туради.

Учинчидан, бренд-компаниянинг нуфузи қанчалик баланд бўлса, унинг рекламасида обрўси баланд бўлиб, таниқли кишилар иштирок этади. Ёшлар эса бундай инсонларга ҳар томонлама тақлид қилади. Рекламада иштирок этувчи қаҳрамон етук инсон бўлса, албатта, ёшлар у эришган ютуқларга сазовор бўлишга ва ўз қаҳрамонлари ҳаётида қўллайдиган стратегияларни ўрганишга ҳаракат

қилади. Бундай қаҳрамонлар, айниқса, ўсмир ёшларнинг онгида ишончли, «комил инсон» тимсоли сифатида намоён бўлади.

Юқорида келтирилган фикрлардан келиб чиқиб, бренд компанияларнинг рекламалари ёшлар онгига муайян таъсир кўрсатади, деб хулоса қилиш мумкин. Бундай имкониятдан ёшлар тарбиясида, тарбия технологиялари стратегиясини яратишда унумли фойдаланиш мақсадга мувофиқдир.

Лекин, баъзан бунинг аксини ҳам кўришимиз мумкин. Хусусан, ривожланган мамлакатлардаги глобал муаммолардан бири — нафақат катталарда, балки болаларда ҳам ортиқча вазннинг ортиши ва унинг натижасида қандли диабет касаллигининг кўпайишидир. Бу муаммони ҳал этиш мақсадида ривожланган давлатларда болаларга «fast food» («тез тайёрланувчи овқат»), яъни иштаҳани бўғувчи, калорияси баланд, витамини кам бўлган озиқ-овқат маҳсулотларининг истеъмол қилишдан воз кечишга йўналтирилган маълумотлар (антиреклама)нинг тарқалиши кузатилмоқда.

Бундан ташқари, айрим интернет сайтлари, истеъмолчилар онгини ўзига қаратиш мақсадида, бизнинг маънавиятимиз, ахлоқ-одобимизга тўғри келмайдиган маълумотларни бериши ёшларнинг онгига салбий таъсир кўрсатмоқда.

Демак, савдо маркалари е-брендингни қўлаганда, фақатгина даромад олишни эмас, балки истеъмолчилар орасида ёш болалар ва ўсмирлар ҳам бор эканини инобатга олиб, ахлоқ-одоб нормаларига риоя қилган ҳолда рекламаларни яратиш ва ўз стратегиясини танлаши зарур.

ЁШЛАРНИ ТАДБИРКОРЛИК ФАОЛИЯТИГА ЙЎНАЛТИРИШНИНГ МАЪНАВИЙ ОМИЛЛАРИ

Н. Салаҳиддинова
ТТА

Дунё ҳамжамиятининг эътиборида ХХI аср демократик тараққиёт ҳамда тобора авж олиб бораётган турли таҳдидлар даври бўлиб қолмоқда. Умумжаҳон тараққиётининг ҳозирги босқичида инсоният ўта зиддиятли ва мураккаб воқеаларни бошдан кечирмоқда. Маълумки, кейинги пайтларда ёш мустақил давлатларга нисбатан диний экстремизм, фундаментализм, халқаро терроризм, гиёҳвандлик савдоси, ҳар хил ахборот хуружлари, шунингдек, демократияни экспорт қилиш талвасаси авж олмоқда. Шу билан бирга, Президент Ислом Каримов таъкидлаганидек, бугун дунёда мислсиз илмий кашфиётлар, улкан техникавий имкониятлар, универсал технологиялар, ахборот тарқатишнинг глобаллашуви, яъни уларнинг бутун курраи заминни қамраб олиш жараёни шиддат

билан бормоқда¹. Ўзбекистон, шу жараёнлар иштирокчиси сифатида, мустақилликнинг дастлабки кунлариданоқ ўз тараққиёт моделига асосланган иқтисодий ярата бошлади ва ижтимоий-иқтисодий сиёсатни амалга оширишда кичик бизнес, хусусий тадбиркорлик тармоғини жадал ривожлантиришга киришди. Ушбу тармоқни қўллаб-қувватлашнинг сабаби — кичик бизнес ички бозорни зарур товар ва хизматлар билан тўлдиришнинг асосий манбаи, у нафақат иқтисодийдаги маълум бир бўшлиқларни тўлдиради, балки уни диверсификация қилиш ва барқарор суръатлар билан ривожлантиришни таъминлашда муҳим роль ўйнайди, аҳоли бандлиги ва даромади ўсишини таъминлайди², тадбиркорлик тузилишига кўра ихчам, қарорлар қабул қилишда тезкор ва ҳаракатчан, янги тартиб-қоидаларни қисқа муддатда ўзлаштирадиган кичик бизнес жаҳон ва минтақалар бозоридаги талаб ва конъюнктура ўзгаришларига тезда мослашади, кичик бизнесни ташкил қилиш ва юритиш катта харажат ҳамда капитал қўйилмаларни талаб этмайди, ушбу соҳанинг жаҳон молиявий-иқтисодий инқирозининг таҳдид ва салбий оқибатларига йирик корхоналарга нисбатан ушбу соҳанинг бардош бера олиш қобилияти анча юқоридир; кичик тадбиркорлик нафақат даромад манбаи, балки одамларнинг ижодий ва интеллектуал қобилиятини рўёбга чиқариш воситаси ҳамдир. Мазкур соҳа ҳар бир кишига ўз истеъдоди ва имкониятларини намоён этиш учун замин яратмоқда, шу тариқа ташаббускор, омилкор, мустақил фаолият юрита оладиган, ўз олдига қўйган мақсадларига эришишга қодир инсонлар тоифасини шакллантиришга хизмат қилади³.

Ўзбекистонда бозор муносабатларининг иқтисодийда чуқурлашиб бораётган жараёнида ёшларни тадбиркорликка жалб этиш орқали уларни иш билан таъминлаш масаласи давлатимизнинг муҳим вазифаларидан биридир. Касб танлаш жараёнида ёшларни тадбиркорлик фаолиятига йўналтиришда маънавий омиллар ниҳоятда катта аҳамиятга эга. Мазкур жараёнда қуйидаги маънавий

¹ **Ислом Каримов.** Миллий истиқлол ғояси: асосий тушунча ва тамойиллар. — Т., «Ўзбекистон», 2000, 23-б.

² 2005–2011 йилларда мамлакатимиз иқтисодийётида 5 миллиондан ортиқ янги иш ўрни ташкил этилган бўлса, уларнинг 60 фоиздан ортиғи кичик бизнес ва хусусий тадбиркорлик ҳиссасига тўғри келади. Бунинг натижасида ҳозирги вақтда мамлакатимизда иш билан банд бўлган жами аҳолининг 75 фоиздан кўпроғи ушбу соҳада меҳнат қилмоқда.

³ **Ислом Каримов.** Ўзбекистонда ижтимоий-иқтисодий сиёсатни амалга оширишда кичик бизнес ва хусусий тадбиркорликнинг роли ва аҳамияти (2012 йил 12–14 сентябрь кунлари Тошкентда бўлиб ўтган «Ўзбекистонда ижтимоий-иқтисодий сиёсатни амалга оширишда кичик бизнес ва хусусий тадбиркорликнинг роли ва аҳамияти» мавзусидаги Халқаро конференциядаги нутқ). «Халқ сўзи», 2012 йил 16 сентябрь.

омиллар долзарб аҳамият касб этади: ёшлар эгаллаётган билимлар ҳажми, меҳнатсеварлик, тежамкорлик, инсонпарварлик, ташкилотчилик.

Чуқур билимларга эга бўлиш — ёшлар томонидан фан-техника, технологик янгиликлар билан танишиш, бу янгиликларни ишлаб чиқариш жараёнига татбиқ этиш бозор муносабатлари ҳақида кенг тасаввурга эга бўлиш имконини беради.

Меҳнатсеварлик — ёшларда меҳнатга нисбатан ижобий муносабатда бўлиш, меҳнат натижаларидан баҳраманд бўлиш, сабртоқат, эзгу ният каби хусусиятлар тарбияланади. Меҳнат ёшларда иқтисодий тафаккурни рўёбга чиқарадиган, уни моддий борлиққа айлантирадиган воситадир. Меҳнат натижалари эса иқтисодий онгни моддийликка айлантириб, уни рўёбга чиқаришнинг турли шакллари, кўлами, миқёси, даражасини ифодалайди. Шунинг учун ёшларнинг ақлий ва жисмоний меҳнати қанчалик уйғунликда ривожланса, жамиятдаги мураккаб вазифаларни ҳал этиш шунчалик самарали кечади.

Ижодкорлик — ёш авлодда инновацион тафаккурни, янги технологиялар бунёдкорлигини ривожлантиради.

Тежамкорлик — тадбиркорлик фаолиятида энг муҳим омиллардан бири бўлиб, бу хусусиятнинг шаклланиши иқтисодиётда хом ашё, ёқилғи, вақтни тежаш орқали товар ва хизматлар таннархини пасайтириш ва даромадларнинг ўсиб боришига асос бўла олади.

Ташкилотчилик хусусияти — ёшларда кадрлар, ҳамкасабалар ва ҳамкорларни тўғри танлаш, улар билан ижобий мулоқотда бўлиш, тадбиркорлик фаолиятида моддий-техник таъминотини тўғри йўлга қўя билишга имкон беради.

Инсонпарварлик — бўлажак тадбиркорда адолат, мурувват, сажийлик, меҳр-оқибат ҳиссини тарбиялайди, уларни тиббий, ижтимоий муассасаларга, кам таъминланган аҳоли қатламларига ҳомий бўлишга даъват этади.

Ёшларни касб танлашида тадбиркорлик фаолиятига йўналтиришнинг юқорида келтирилган маънавий омилларнинг шакллантирилиши келажакда қуйидаги натижаларни бериши мумкин: ёшларда иқтисодий онг ва тафаккур ривожланади, жамиятдаги моддий неъматларга оқилона муносабатда бўлиш ҳисси тарбияланади; касбий, ишлаб чиқариш, хизмат кўрсатиш, ижодкорлик қобилияти шаклланади; улар жамиятнинг ишлаб чиқариш жараёнига сафарбар этилади; ёш авлодда тадбиркорлик билан шуғулланиш, тадбиркорликни ташкил этишга қизиқиш уйғонади; ёшлар мустақил равишда тадбиркорлик фаолияти билан шуғуллана бошлайди.

Касб танлашда ёшларни тадбиркорлик фаолиятига йўналтиришнинг маънавий омиллари ёшларнинг ҳар томонлама баркамол тараққий этиши учун восита бўла олади. Улар тадбиркор мақомига эга бўлиши билан бирга, *оила боқувчиси, оила бюджетини яратувчиси, унинг хазиначиси* сифатида шаклланади, *рўзгор хўжалиги юритувчиси*, оиланинг моддий қадриятларини ҳимоя қилувчига айланади, энг асосийси, ёшлар мамлакатда замонавий бизнес ва тадбиркорликни тўғри олиб боровчи шахс сифатида шаклланади.

ИСТЕЪДОДЛИ ЁШЛАР – ЮРТ КЕЛАЖАГИ

Х. Ҳамидов
ТДШИ

Бугунги кунда мамлакатимизда ёшларга эътибор кундан-кун ортиб бормоқда. Президентимиз Ислом Каримов таклифи билан 2008 йил «Ёшлар йили», 2010 йил «Баркамол авлод йили» деб номлангани ҳукуматимизнинг ёшларга катта эътибор бераётганидан далолат беради. Зеро, баркамол авлод – жамият тараққиётининг асоси. Шу боис мустақилликнинг илк йиллариданоқ ҳам жисмонан, ҳам маънан баркамол авлодни тарбиялаш давлат сиёсати даражасига кўтарилди. Юртбошимизнинг 1993 йил 4 мартдаги фармонида мувофиқ таъсис этилган, Ватанимизнинг илк мукофоти – «Соғлом авлод учун» ордени ҳам истиқлолнинг дастлабки йиллариданоқ ёшлар масаласига катта эътибор қаратилганини кўрсатади.

«Биз фарзандларимизнинг нафақат жисмоний ва маънавий соғлом ўсиши, балки уларнинг энг замонавий интеллектуал билимларга эга бўлган, уйғун ривожланган инсонлар бўлиб, XXI аср талабларига тўла жавоб берадиган баркамол авлод бўлиб вояга етиши учун зарур барча имконият ва шароитларни яратишни ўз олдимизга мақсад қилиб қўйганмиз», – деган эди Юртбошимиз «Асосий вазифамиз – Ватанимиз тараққиёти ва халқимиз фаровонлигини янада юксалтириш» номли маърузасида¹.

Буюк давлатни барпо этишга қодир баркамол авлод – мустақил инсонни тарбиялаш учун зарур бўлган барча иқтисодий, сиёсий ҳамда маънавий шарт-шароитлар мустақиллик йилларида яратилди, барча соҳаларда ёшлар ҳуқуқларини ҳимоя қилиш мақса-

¹ Ислом Каримов. Асосий вазифамиз – Ватанимиз тараққиёти ва халқимиз фаровонлигини янада юксалтириш (2009 йилнинг асосий якуналари ва 2010 йилда Ўзбекистонни ижтимоий-иқтисодий ривожлантиришнинг энг муҳим устувор йўналишларига бағишланган Вазирлар Маҳкамасининг мажлисидаги маъруза).

дида тегишли ташкилий-ҳуқуқий асослар тўла шакллантирилди, дея комил ишонч билан айта оламиз. Айни чоғда ушбу ҳуқуқий асосни янада такомиллаштириш ишлари давом этмоқда. Қабул қилинаётган қонунлар, меъёрий ҳуқуқий ҳужжатлар замирида ягона ғоя мужассам. У ҳам бўлса, Президентимиз таъбири билан айтганда, соғлом зурриёт, яъни жисмоний ва маънавий етук авлоднинг шаклланиши ва унинг ўз имконият ва салоҳиятини рўёбга чиқариши учун зарур тизимнинг яратилиши, ёшларнинг ҳуқуқ ва манфаатларини ҳимоялаш, замонавий билим ва касбга эга бўлиши, жамият ҳаётида ўз ўрнини эгаллашини таъминлашдан иборат.

Давлатимиз раҳбари таъкидлаганидек, соғлом авлод деганда, аввало, соғлом насл, жисмонан бақувват, иймон-этиқоди бутун, билимли, маънавияти юксак, мард ва жасур, ватанпарвар авлод тушунилади. Бугун бундай авлоднинг муносиб таълим ва тарбия олиши, ўзи севган касб-ҳунарни эгаллаши учун замонавий мебель, ўқув-лаборатория ускуналари билан жиҳозланган, компьютер синфлари ва лингафон хоналари ташкил этилган янги таълим масканлари барпо этиш ишлари ниҳоясига етказилди, деса бўлади. Ўзбекистон Республикасининг «Таълим тўғрисида»ги қонуни, Кадрлар тайёрлаш миллий дастури, Мактаб таълимини ривожлантириш Давлат умуммиллий дастури ёшларга таълим-тарбия бериш, касб-ҳунар ўргатиш, уларни иш билан таъминлаш, соғлигини сақлаш, маънавиятини юксалтириш, қобилият ва иқтидорини ривожлантиришнинг қонуний кафолатларидир.

Иқтидорли ёшларни қўллаб-қувватлаш, рағбатлантириш, уларнинг интилувчанлиги ва ташаббускорлигини ошириш йўлида «Ўзбекистон маданияти ва санъати форуми» жамғармаси, «Меҳр нури» жамғармаси, «Келажак овози» ёшлар ташаббуслари маркази томонидан олиб борилаётган кенг қамровли ишлар эътиборга лойиқ. «Янги авлод» болалар фестивали ва «Келажак овози» республика танлови доирасида бугунги кунга қадар минглаб истеъдодли ёшлар кашф этилди. Улар мазкур танловлар орқали тасвирий ва амалий санъат, мусиқа ва рақс, архитектура ва дизайн, ахборот технологиялари, инновацион ғоялар, менежмент соҳасида иқтидорларини намоён этишмоқда ва муносиб рағбатлантирилмоқда. «Ўзбекистон маданияти ва санъати форуми», «Меҳр нури» жамғармаларининг таълим грантлари, «Иқтидорли ёшлар учун стипендиялар» дастури мамлакатимиздаги барча олий таълим муассасаларида таҳсил олаётган ёшлар иқтидорларини муносиб тақдирлаш орқали уларнинг ташаббускорлигини ошириш, ўзига бўлган ишончини мустаҳкамлаш, уларни келажакда юртимизнинг муносиб эгалари бўлиб етишишига катта ҳисса қўшмоқда. Буни биргина Тошкент давлат Шарқшунослик институти ми-

солида ҳам кўриш мумкин. 2012 йилда Камола Илёсова, Сайёра Ҳамидова, Бобур Тўлаганов, Ёдгор Исмоилов, Элмурод Хўжамбердиев сингари талабалар «Ўзбекистон маданияти ва санъати форуми», «Меҳр нури» жамғармаларининг таълим грантлари ва «Иқтидорли ёшлар учун стипендиялар»га сазовор бўлишди. Хусусан, 1-босқич талабаси Муқаддас Тайланова БМТ томонидан халқаро Тинчлик куни муносабати билан ўтказилган инглиз тилида ёзилган публицистик мақолалар танловида, ЖИДУда Тошкент шаҳридаги олий ўқув юртлари талабалари орасида ўтказилган «Мустаҳкам тинчлик – мустаҳкам келажак сари» мавзусидаги сиёсий дебатда фаол иштирок этиб, махсус сертификатга эга бўлди. 2012 йил ноябрь ойида М.Тайланова «Ўзбекистон маданияти ва санъати форуми» жамғармаси, «Келажак овози» ёшлар ташаббуслари марказининг «Келажак-Лингво» йўналишига волонтерлар сафига ва марказ қошидаги таржимонлар гуруҳига қабул қилинди. У Зулфия номидаги давлат мукофотида 2012–2013 ўқув йили учун номзодлар саралаш бўйича ўтказилган кўрик-танловнинг Тошкент шаҳар босқичига адабиёт йўналиши бўйича иштирок этиб, Зулфия номидаги Давлат мукофоти бўйича шаҳар комиссиясининг хулосасига кўра ғолибликни қўлга киритди.

Мамлакатимизда ёшларга оид давлат сиёсатининг амалга оширилишида «Камолот» ёшлар ижтимоий ҳаракатининг муносиб ўрни бор. «Камолот» ўзининг ёшларга хос жўшқин ҳаракати, соғлом ғоя ва интилишлари билан ҳар бир йигит-қизнинг қалбидан чуқур жой олмоқда. Бугунги кунда барча ўқув муассасалари, кўплаб корхоналар, хўжаликлар, давлат, жамоат ва нодавлат ташкилотларида «Камолот»нинг 15 мингдан зиёд бошланғич ташкилоти ёшларни ўз сафига бирлаштирган. Ҳаракат турли лойиҳалар орқали ёшларнинг кенг қатламига кириб бормоқда. Ёшлар бандлигини ошириш, уларни касб-хунарга йўналтириш, оммавий таҳдидлар таъсиридан асраш, спортни оммалаштириш, иқтидорли ёшларни қўллаб-қувватлаш ва рағбатлантириш устувор йўналишга айланган. Иқтидорли ёшларни қўллаб-қувватлаш мақсадида мамлакатда турли фестиваллар, кўргазмалар ва ижодий танловлар ўтказилмоқда.

Дарҳақиқат, ёшларнинг камол топиши, жамиятда ўз ўрнига эга бўлиши, янгиликларга интилиши, ўз олдига қўйган мақсадларига эришиши ва бунинг эвазига ҳатто рағбатга эга бўлиш имкониятлари мавжуд. Мамлакатимизда олиб борилаётган ёшлар сиёсати айнан шу масалаларни ҳал этиш, бир замонлар имконсиздай туюлган мақсадларга эришиш учун йўналтирилган. Қувонарлиси шуки, иқтидорли, истеъдодли ёшлар турли соҳаларда юксак натижаларга эришмоқда. Юртбошимизнинг «Олдимизда турган энг эзу мақсадларимиз – мамлакатимизнинг буюк келажаги ҳам, Ўзбекис-

тоннинг XXI асрада жаҳон ҳамжамиятидан қандай ўрин эгаллаши ҳам — буларнинг барча-барчаси, авваламбор, янги авлод униб-ўсиб келаётган фарзандларимиз қандай инсонлар бўлиб вояга етишига боғлиқ», — деган гаплари фикримиз далилидир.

Таълим-тарбия соҳасининг вакиллари бўлган биз — педагоглар талабаларнинг эртанги куннинг етук мутахассислари бўлиб етишишлари учун қуйидагиларга алоҳида эътибор бермоғимиз даркор. Булар:

— талабаларга юксак маънавият, Ватанга садоқат руҳини сингдириш;

— танлаган касб сирларини мукамал эгаллашлари учун уларда ўз устида мустақил ишлаш кўникмасини шакллантириш, бунинг учун зарур шарт-шароитлар яратиш бериш;

— талабаларни компьютер технологияларини эгаллаш, хорижий тиллар, хусусан, инглиз тилини мукамал ўрганишга рағбатлантириш ва бошқалар.

Шуни унутмаслик керакки, ҳаёт бир жойда тўхтаб турмайди. Бугунги ёшлар улғайиб камолга етгач, уларнинг ўрнини кейинги авлод эгаллайди. Демак, жамиятнинг асосий кучи, келажаги бўлган ёш авлод тарбияси, таълими масаласи ҳеч қачон кун тартибидан тушмайди. Бу эса эришилган муваффақиятлар билан қаноатланиб, хотиржам ўтирмаслик, ёшлар билан иш олиб боришни бир лаҳза бўлса-да, сусайтирмаслик, босиб ўтилган йўлни холисона ва танқидий баҳолашни талаб этади. Чунки жадал тараққий этаётган бугунги дунёда фақат ва фақат тинимсиз ҳаракат натижасидагина истиқболдаги мақсад — мамлакатни тараққий этган давлатлар сафига киритиш, халқимиз учун муносиб фаровон ҳаёт шароитларини яратишга эришиш мумкин.

ЁШ МАЛАКАЛИ КАДРЛАР ТАЙЁРЛАШ ИСТИҚБОЛЛАРИ

Ҳ. Ахмедов

*ЎзР Президенти ҳузуридаги
ДБА*

Ўзбекистон Президенти Республика мустақиллигининг биринчи кунларидан бошлаб мамлакатнинг истиқболдаги тақдири кадрларга боғлиқ эканига алоҳида эътибор бериб келмоқда. Ислом Каримов ҳозирги даврда ҳукуматнинг кадрлар сиёсатидаги асосий йўналишларни белгилаб берар экан: «Биз ўтган йиллар давомида тўпланган тажриба ва билимлардан фойдаланиб, маълум маррага етиб келдик. Ислоҳотларни амалга ошириш борасидаги бундан буёғига олға силжишларимиз тобора қийин муаммога бориб тақалиши мумкин: у ҳам бўлса — юксак малакали ходимларнинг, энг аввал, давлат ҳокимияти ва бошқаруви, жамият идора-

лари, банк ва молия тизимини бошқарадиган даражадаги раҳбарларнинг етишмаслигидир. Шуни яхши англашимиз керакки, энди пайпаслаб юриб олға силжиш мумкин эмас. Янги билимларни эгаллашмасдан туриб, бундан буёғига ҳаракатлана олмаймиз»¹, деб уқтиради.

Ўзбекистон мустақилликка эришгандан сўнг мамлакатда бошқарув кадрларнинг ижтимоий базаси ҳар қачонгидан кўра кенгайди. Кадрлар захирасини шакллантириш жараёнида ёш, ғайратли, ташаббускор ходимларни ҳисобга олиш билан бирга, маълум даражада ҳаётий тажриба орттирган кишилардан ҳам оқилона фойдаланиш айтиш мумкин. Шундай қилиб, мамлакатда ривожланишнинг кейинги йилларида шаклланган кадрлар қувватига таянган ҳолда мустақиллик шароитида янги кадрлар сиёсати ишлаб чиқилди. Агар тараққиётнинг аввалги босқичларида кадрлар танловида асосий мезон сиёсий етуклик, ахлоқий фазилатлар, ташкилотчилик қобилияти бўлса, эндиликда бозор иқтисодига ўтиш жараёнида кадрлардаги бу фазилатлар билан биргаликда улардаги ишбилармонлик, тадбиркорлик, халқ билан узвий боғлиқлик, унинг ижтимоий манфаатларини таъминлашга қодирлик, миллий истиқлол ғоясига содиқлик асосий мезон сифатида эътироф этилди.

Республикамизда ёшларни касбга йўналтириш тизимини такомиллаштириш узлуксиз таълим тизимининг ресурслар, кадрлар, ташкилий, ахборот ҳамда ҳуқуқий жиҳатдан самарали фаолият кўрсатишининг зарур шартлари ҳисобланади.

Ёш малакали кадрлар тайёрлашда қуйидаги истиқбол вази-фаларни амалга ошириш муҳим аҳамиятга эга:

1) мутахассислиги бўйича етарли билим ва кўникмалар ҳамда ахборот-коммуникация технологияларини эгаллаган, касбий тайёр-гарликка эга замонавий фикрловчи кадрларни танлаш, замонавий талабларни ҳисобга олган ҳолда уларни қайта тайёрлаш ва мунтазам равишда малакасини ошириб боришни йўлга қўйиш;

2) тайёрланаётган кадрларнинг сифатини таъминлашга қаратилган илғор педагогик ва ахборот-коммуникация технологиялари, электрон таълим ресурслари ва мультимедиа тақдимотларидан кенг фойдаланиш, бу борадаги чет эл тажрибасини чуқур ва ҳар томонлама ўрганиб чиқиш;

3) чет эл тажрибасини инобатга олган ҳолда таълим тизимида миллий хусусиятларимизга таяниб янги ўқув режа ва дастурларини қайтадан ишлаб чиқиш, амалий машғулотлар ва ишлаб чиқариш амалиёти бўйича соатлар кўпайтирилишини назарда тутиш;

4) таълим сифатини меҳнат бозорига мослашувчанлик даражасини кўтариш ва бунинг учун олий маълумотли кадрларга бўлган эҳтиёждан келиб чиққан ҳолда мутахассисларни ихтисослик ҳамда уларда тайёрланаётган йўналишлар диапозонини кенгайтириб бориш;

¹ Ислоҳ Каримов. Бунёдкорлик йўлидан. 4-жилд. —Т.: «Ўзбекистон», 1996.

5) ёш кадрларни меҳнат бозори тўғрисидаги билимларини кенгайтириш, ўз карьерасини муваффақиятли ташкил этиш йўллари ҳақидаги тасаввурларини ошириш, уларни меҳнат бозорида рақобатга етарлича тайёр бўлишига эришиш;

6) замонавий фикрлайдиган малакали кадрларни тайёрлаш, уларнинг касб эгаси сифатида меҳнат бозоридаги вазиятни тўғри баҳолаш ва ўзи учун ҳар томонлама мақбул бўлган бандлик турини танлашга йўналтириш.

Мамлакатимиз таълим соҳасида амалга оширилаётган барча саъй-ҳаракатлар етук кадрлар тайёрлаш, ўз иқтидори ва истеъдодини тўла-тўқис намоён эта оладиган, ҳаётда ўз ўрнини топишга қодир баркамол шахсларни вояга етказишга йўналтирилган. Зеро, бугун ўз самараларини бераётган бундай эзгу ишлар келажакда мамлакатимизнинг юксак тараққиётини, ҳаётимиз фаровонлигини янада оширишни таъминлашга хизмат қилиши шубҳасиз.

ЁШ МУТАХАССИСЛАР БАНДЛИГИНИ ТАЪМИНЛАШ – ЁШЛАРГА ОИД ДАВЛАТ СИЁСАТИНИ АМАЛГА ОШИРИШНИНГ МУҲИМ ОМИЛИ

У. Эгамбердиев
ТДПУ

Юртимизда олий таълим тизимини тубдан ислоҳ қилиш ва модернизациялаш мақсадида давлат ва ҳукумат томонидан кенг қамровли чора-тадбирлар изчил амалга оширилмоқда. Бу жараёнда таълим-тарбия сифати ва самарадорлигини мунтазам ошириб бориш билан биргаликда талабаларнинг таълимдан кейин иқтисодиёт тармоқларида ихтисослик ва мутахассисликларига мос иш ўринларига эга бўлиб, ижтимоий-иқтисодий фаоллигини таъминлаш масалаларига ҳам доимий эътибор қаратилмоқда.

Тошкент шаҳрида 2012 йил 16–17 февраль куни «Юксак билимли ва интеллектуал ривожланган авлодни тарбиялаш – мамлакатни барқарор тараққий эттириш ва модернизация қилишнинг энг муҳим шarti» мавзуида ўтказилган халқаро конференцияда ҳам Ўзбекистонда Президент Ислон Каримов раҳбарлигида таълим тизимини ислоҳ қилишга оид принцип ва ёндашувлар қаторида «таълимни ёшларнинг келажакдаги амалий меҳнат фаолияти билан узвийлигини таъминлаш»га берилаётган катта аҳамият ҳам тўлиқ қўллаб-қувватланди¹.

¹«Юксак билимли ва интеллектуал ривожланган авлодни тарбиялаш – мамлакатни барқарор тараққий эттириш ва модернизация қилишнинг энг муҳим шarti» мавзуидаги халқаро конференциянинг якуний ҳужжати – резолюцияси. «Маърифат» газетаси. 2012 йил 22 февраль №15(8456).

Аҳоли, хусусан, ёшлар бандлигини таъминлаш мақсадида амалга оширилган кенг қамровли чора-тадбирлар натижасида эса мамлакатимизда 2012 йилнинг ўзида «107 мингдан ортиқ ёшлар ишга жойлаштирилгани, 19 минг нафардан зиёд ишсиз ёшлар зарур касбларга тайёрлангани, 52 минг нафар йигит-қиз эса ҳақ тўланадиган жамоат ишларига жалб этилгани»¹ йил сарҳисобида алоҳида эътиборга молик натижалардан бири бўлди.

Олий таълим тизимида 2005—2006 ўқув йилидан бошлаб олий таълим муассасаларини давлат гранти асосида битирган ёш мутахассисларни мақсадли тайёрлаш ва ишга тақсимлаш тизими амалиётга жорий этилган. Ўзбекистон Республикаси Президентининг 2005 йил 2 июндаги 92-сонли «2005/2006 ўқув йилида Ўзбекистон Республикасининг олий таълим муассасаларига қабул тўғрисида»ги Қарори, Ўзбекистон Республикаси Иқтисодиёт вазирлиги, Олий ва ўрта махсус таълим вазирлиги, Халқ таълими вазирлиги, Меҳнат ва аҳолини ижтимоий муҳофаза қилиш вазирлигининг 2005 йил 7 июлдаги қўшма қарорлари билан тасдиқланган «Кадрларни давлат грантлари асосида мақсадли тайёрлаш тартиби тўғрисида»ги Низом, шунингдек, Ўзбекистон Республикаси Олий ва ўрта махсус таълим вазирлигининг қатор буйруқлари бу жараённинг асосий меъёрий-ҳуқуқий ҳужжатларидир. Ўтган йиллар давомида бу тизим давлат гранти асосидаги битирувчилар бандлигининг давлат йўли билан кафолатланиши орқали катта аҳамият касб этмоқда.

Шу билан бирга, жамиятимизда кечаётган туб ва кенг қамровли ўзгаришлар ва янгиланишлар жараёнлари мазкур тизимни янада такомиллаштириш бўйича зарур ишларни амалга оширишни талаб этмоқда.

Маълумки, олий таълим муассасаларида давлат гранти асосидаги битирувчилар (магистратурада 2-курс ва бакалавриятда 4-курсда) тақсимот комиссияси томонидан ишга тақсимланади. Ҳозирда мазкур комиссияни нафақат «тақсимот комиссияси», балки «Битирувчиларни ишга тақсимлаш ва бандлигига кўмаклашиш доимий комиссияси» деб номлаш ва фаолиятини янада такомиллаштириш зарурати вужудга келган.

«Кадрларни давлат грантлари асосида мақсадли тайёрлаш тартиби тўғрисида»ги Низомда тақсимотнинг барча йўналишлар бўйича давлат грантлари асосида таҳсил олган таълим муассасалари бакалаврлари ва магистрларига татбиқ этилиши, шунингдек, олий

¹ Ислоҳ Каримов. Инсон манфаати, ҳуқуқ ва эркинликларини таъминлаш, ҳаётимизнинг янада эркин ва обод бўлишига эришиш — бизнинг бош мақсадимиздир. Ўзбекистон Республикаси Конституциясининг 20 йиллигига бағишланган тантанали маросимдаги маъруза. www.press-service.uz

таълим муассасаларида тўлов — контракт бўйича таълим олган битирувчилар ўз ихтиёри билан тақсимот комиссиясида иштирок этиши белгиланган.

Таклиф этилаётган «Битирувчиларни ишга тақсимлаш ва бандлигига кўмаклашиш доимий комиссияси» нафақат давлат гранти асосидаги, тўлов — контракт асосидаги битирувчилар билан ҳам иш олиб боради. Қолаверса, унинг битирувчилар билан ишлаши даврий (бир ўқув йили) характердан доимийга ўтади, яъни битирувчилар исталган пайтда ишга тақсимлаш ва жойлаштириш билан боғлиқ масалалар юзасидан комиссияга мурожаат қилишлари мумкин. Бу уларнинг бандлик билан боғлиқ ҳуқуқ ва манфаатларини тўлақонли амалга ошириш имконини беради.

Мазкур Низомда Олий ва ўрта махсус таълим вазирлиги, Халқ таълими вазирлиги, Иқтисодиёт вазирлиги ҳамда Меҳнат ва аҳолини ижтимоий муҳофаза қилиш вазирлиги билан бир қаторда маҳаллий ҳокимият органларининг битирувчиларни ишга тақсимлаш ва жойлашишига кўмаклашиш, уларнинг бандлик мониторингини олиб бориш ҳамда ёш мутахассисларни ижтимоий муҳофаза қилишдаги ваколат ва мажбуриятларини аниқ белгилаш ҳам муҳим аҳамиятга эга. Бугунги кунда ёшлар бандлиги масаласи билан нодавлат-нотижорат ташкилотлари ҳам фаол шуғулланаётган экан, Низомда ижтимоий ҳамкорликка кенг ўрин берилиши ҳам фойдадан холи бўлмайди.

Буюртмачилар билан алоқалар ўрнатиш ва ривожлантиришининг бугунги кунда дунёнинг қатор давлатларида самарали қўлланаётган «очиқ эшиклар куни», «карьер куни», «ёш мутахассислар куни» каби шакллари киритиш мумкин. Улардаги ижобий тажрибаларни ўрганган ҳолда, Республика миқёсида олий таълим муассасаларида ўқув жараёни яқунланишидан бир-икки ой аввал йилнинг маълум бир кунда манфаатдор вазирлик ва идоралар, воситачи ташкилотлар (маҳаллий ҳокимият органлари, бандликка кўмаклашувчи марказлар, нодавлат-нотижорат ташкилотлари), буюртмачилар, ота-оналар ва оммавий ахборот воситалари вакиллари иштирокида «Ёш мутахассислар куни» тадбирини ўтказиш ўзининг ижобий натижаларини беради, деб ҳисоблаймиз. Мазкур тадбирнинг йиллар давомида талабаларнинг янги қадриятига айланиши эса таълим бошқарувига замонавий таълим менежменти ва маркетингининг самарали усул ва воситаларини жорий этишда ҳам муҳим аҳамият касб этади.

Малакали мутахассис кадрлар тайёрлашда таълим хизматлари истеъмолчилари (абитуриентлар, талабалар, ота-оналар ва буюртмачилар) учун олий таълим муассасаларида «Таълим консалтинг хизмати»ни ташкил этиш ҳам истиқболли тадбирлардан биридир.

Юқорида баён этилган фикрларни назарда тутиб, мустақилликнинг дастлабки йилларидаёқ «Ўзбекистон Республикасида ёшларга оид давлат сиёсатининг асослари тўғрисида»ги Ўзбекистон Республикаси қонуни, «Жисмоний тарбия ва спорт тўғрисида»ги, «Таълим тўғрисида»ги, «Тадбиркорлик тўғрисида»ги қонунларнинг, Оила кодекси, Фуқаролик кодекси, Меҳнат кодекси ва бошқа қонун ҳужжатларининг қабул қилиниши бежиз эмас эди. Бу бевосита Ўзбекистонда ёшлар масаласи давлат сиёсати даражасига кўтарилганининг, ёшларга давлат алоҳида эътибор, катта ишонч ва умид билан қараётганининг яққол далили эди.

Бугунги кунда Ўзбекистон аҳолисининг 64 фоизини ёшлар ва болалар ташкил этади. Бу қувончли ҳол, албатта. Шу билан бирга, бу ҳолат узоқни кўзлаб, айрим муаммоларнинг ечимини топишни ҳам тақозо этмоқда. Жумладан:

Маиший-ижтимоий соҳада. Ёшлар ўртасида наркотик моддаларга, турли ичкиликбозлик ва кашандаликка мойилликнинг мавжудлиги, уларнинг маънавий-руҳий ҳолатидаги ёшликка хос бўлган беқарорлик кайфияти сингари салбий ҳолатлар натижасида ҳуқуқбузарлик, безорилик ва жиноятчиликнинг кучайиб, турли хавфли касалликларнинг кўпайиб кетиши мумкинлиги;

Маънавий-ахлоқий соҳада. Хориждан турли бузғунчи ғояларнинг шиддат билан кириб келаётгани, хусусан, оммавий маданият орқали турмуш тарзимиз ва миллий ақидаларимизга зид бўлган, маданиятлараро интеграция ниқобида «маданий террор» шаклидаги бузғунчи ғоявий таъсирлар кучайиб бораётгани; диний ақидапарастлик, терроризм, экстремизм таҳдид солаётган бир пайтда улар асосан ҳали дунёқараши ва ҳаётий тасаввурлари тўлиқ шаклланмаган ёшларни йўлдан оздиришга қаратилаётгани;

Иқтисодий соҳада. Ижтимоий йўналтирилган бозор муносабатларини шакллантириш, кичик ва ўрта бизнесни ривожлантириш асосида ёшларнинг ижтимоий фаоллигини ошириш, мулкни бошқариш, мулкка эгалик қилиш, ёшларни тадбиркорлик соҳасига янада кенг жалб этиш бўйича олиб борилаётган ишларни янги босқичга кўтариш;

Ғоявий-сиёсий соҳада. Ёшларни сиёсий-ғоявий жиҳатдан чиниқтириш, ақлий салоҳияти, дунёқараши эндигина шаклланаётган ёш авлод қалбида миллий ғурур туйғуларини кучайтиришни, Ватан, Миллат ва Истиқлол тушунчаларини қадрият даражасига кўтариш борасидаги ишларни янада кучайтиришни давр тақозо этмоқда.

Ёшлар ва ижтимоий тараққиёт хусусида ўйлар эканмиз, ҳар бир инсонни баркамол шахсга айлантириш чораларини кўрмоғимиз лозим. Инсоннинг мурғак ёшидан етарли даражада биологик,

физиологик ва интеллектуал ривожланишини таъминлаш жамият маънавий қиёфасининг баркамоллашишига, интеллектуал салоҳиятининг ривожланишига, ақлий қудратининг такомиллашишига олиб келади.

Албатта, ҳар бир инсон — алоҳида олам. У фақат ўзигагина хос бўлган жисмоний ва ақлий имкониятларга эга. Айни ана шу имкониятлари билан у жамиятда ўз мавқеига эга бўлади.

Бинобарин, биз истиқболни белгилайдиган ва ижтимоий мўлжалларни аниқ ҳисобга оладиган авлодга таянамиз. Бу эса бевосита билим ва тафаккурни тақозо этади. Чунки, ҳамма вақт ақли одамгина мўлжалларни белгилашда адашмайди, мавжуд ижтимоий жараёнларни тўғри баҳолайди ва унга муносабат билдира олади. Ана шундай одамгина жамият олдидаги жавобгарликни ва ўз хатти-ҳаракатлари учун масъулиятни чуқур англайди. Демак, интеллектуал жиҳатдан бақувват шахсда жамият иши учун дахлдорлик туйғуси, миллат тақдири учун жавобгарлик ҳисси, бурч ва масъулият тушунчалари ёрқин намоён бўлади.

Ҳар бир индивидуал тафаккур бевосита ижтимоий тафаккурнинг бир бўлаги, жамият маънавий-маърифий даражасининг ўзига хос кўринишидир. Бошқача қилиб айтганда, индивидуал ва ижтимоий тафаккур ўзаро чамбарчас боғлиқ. Демак, ҳар қандай истеъдод, қобилият жамият билан боғлиқ.

Ҳозирги вақтда таълимнинг бошқа босқичлари қатори олий таълим тизимида ҳам иқтидорли ёшларни тарбиялашда фанлараро интеграцияни амалга ошириш, турли турдош фанлар имкониятидан кенгроқ фойдаланиш муҳим аҳамият касб этади. Жумладан, эстетика, диншунослик, тарих, адабиёт, педагогика, психология, социология, сиёсатшунослик, фалсафа ва бошқа ижтимоий фанлардан ёшларнинг билим ва тушунчасини мустаҳкамлашга, талаба дунёқараши ва тафаккурида мустақил, қатъий фикр шаклланишига эришишимиз лозим. Бунинг учун ёшлар танлаган мутахассисликка доир фанлар билан бирга ижтимоий-гуманитар фанларни ўзлаштириш муҳим аҳамиятга эга. Чунончи:

Фалсафий билимлар бевосита фалсафий тафаккурнинг шаклланишига хизмат қилади, инсоннинг фикрлаш қувватини оширади, унинг ҳаёт моҳияти ва онгли тараққиёт омиллари, инсон ва табиат, одам ва олам ҳақидаги тушунчаларини бойитади.

Эстетика фани орқали ёшларда бадиий-эстетик тафаккур, таҳлил ва тадқиқ этиш қобилияти ўсади. Бу инсон қалбидаги гўзаллик, яхшилик туйғуларини кучайтиради. Натижада маълум соҳага мойил иқтидор ва қобилият кўпқиррали, кенг миқёсли моҳият касб этади.

Диншунослик асосан маънавий-ахлоқий мезонларни шакллантиришга хизмат қилади. Диннинг асосий вазифаси — маънавий

пок, солиқ инсонни тарбиялашди. У инсон қалбидаги ана шу туйғуларнинг кучайишига хизмат қилади.

Педагогика фанидаги баркамол шахсни шакллантириш концепциясини маънавий-мафкуравий машғулотларсиз тасаввур қилиш қийин. Масаланинг иккинчи томони — маънавий-маърифий тарбия илғор педагогик технологияларни талаб этмоқда. Бу бевосита инсон ҳар қандай шароитда ва ёшидан қатъи назар тарбияга муҳтож, деган қарашдан келиб чиқади.

Психология фани кишилар хатти-ҳаракати, феъл-атвори ва майл-истакларини ўрганиш, ўзини ўзи бошқариш, аниқ мақсад ва мўлжалларга эришиш кўникмасини шакллантиради.

Социология маънавият ва мафкурани алоҳида ўрганади, унга инсон фаолиятини бошқаришнинг асосий йўналишларидан бири сифатида қарайди. Социология шахснинг оммавий хатти-ҳаракатларини муайян тизим доирасида ўрганади. Турли мафкуравий тизимларнинг ўзаро глобал таъсирини тадқиқ этади.

Адабиёт. Ким бўлишидан ва қандай соҳа вакили бўлишидан қатъи назар, тўлақонли инсон сифатида шаклланиш учун ҳар бир кишига эстетик дид, бадиий савия керак. Адабиёт фани ўз фикри, гоё ва ташаббусларини аниқ тушунтира оладиган, тил имкониятларидан самарали фойдалана оладиган шахс бўлиб етишишига ёрдам беради.

Хуллас, XXI аср цивилизацияси кишидан ҳар томонлама баркамол, чуқур профессионал билим ва маҳоратни, кенг дунёқараш ва миллий кадриятларга содиқликни, гоёвий чиниққан ва юксак эътиқодли бўлишни тақозо этмоқда. Бунинг учун мамлакатимизда ҳамма шароит бор. Фақат улардан самарали фойдаланмоғимиз лозим.

ИНТЕЛЛЕКТУАЛ АВЛОД – ҚУДРАТЛИ РЕСУРС

И. Шамсиева
Солиқ академияси

Инновацион иқтисодиёт XXI асрда Ўзбекистон тараққиётининг стратегик йўналиши ҳисобланади. Мамлакатимизнинг илмий, ижодий салоҳияти жаҳон бозорида ақл-идрок ва билимларга асосланган рақобатдош иқтисодиётни барпо этиш учун афзалликлар беради. Бунда табиий ресурсларни ўзлаштириш суръатлари эмас, балки янги гоёлар, ихтиро ҳамда кашфиётлар ва уларни кундалик ҳаётга тезкор татбиқ қилиш, бошқача айтганда, инновациялар замонавий иқтисодиётни ҳаракатга келтирувчи омил бўлиб хизмат қилади. Инновацион жараёнлар бугунги кунда бутун жаҳон иқтисодиётини қамраб олган. Дунё тажрибаси шуни кўрсатадики, иқтисодий ўсиш кўп жиҳатдан тўғри танланган инвестиция сиёсатига боғлиқ.

Юртбошимиз Ислом Каримов таъкидлаганидек, «Биз яшаётган XXI аср интеллектуал бойлик ҳукмронлик қиладиган аср»¹. Бундай шароитда инсон капиталига йўналтирилаётган инвестициялар самарадорлигини таъминлаш, модернизация борасида белгиланган мақсадларга эришишда энг муҳим қадрият ва ҳал қилувчи куч бўлган билимли ва интеллектуал ривожланган авлодни тарбиялаш долзарб вазифадир. «Кимки бу ҳақиқатни ўз вақтида англаб олмаса, интеллектуал билим, интеллектуал бойликка интилиш ҳар қайси миллат ва давлат учун кундалик ҳаёт мазмунига айланмаса — бундай давлат жаҳон тараққиёти йўлидан четда қолиб кетиши муқаррар»².

Бугунги кунда дунёда юксак тараққий этган давлатлардан саналган Япония тажрибаси инновацияларга қилинган сармоялар эвазига иқтисодиётда юқори кўрсаткичларга эришиш мумкинлигини кўрсатади. Иккинчи жаҳон урушидан кейин Япониянинг «япон иқтисодий мўъжизаси» номини олган жадал иқтисодий ўсиши жаҳон ҳамжамиятининг доимий эътиборида бўлиб келди. Уруш вайронагарчилигидан қаддини қисқа фурсатда тиклаб олган бу мамлакат нафақат нуфузли ва юқори ривожланган давлатлар қаторидан ўрин олиб қолмасдан, дунё бозорида АҚШ ва Европа Иттифоқининг асосий рақибига ҳам айланди. Бунинг асосий сабаби эса, япон характерида миллий мақсадларни рўёбга чиқаришга бўлган интилишнинг кучлилиги ҳамда бу халқда жамоавийлик, меҳнатсеварлик, фидойилик ва ўзгалардан афзалроқ бўлишга бўлган иштиёқнинг устун эканидир. Япония жаҳонда илм-фанга сарфланадиган маблағлар бўйича АҚШдан кейин иккинчи ўринда туради³. Япониянинг илм-фан ва технологиялар соҳасидаги сиёсати асосан бизнес, ҳукумат ва университетлар билан ҳамкорликда фаолият юритадиган технологик марказлар — *технополисларни* яратиш, илмий тадқиқотлар соҳасида халқаро ҳамкорлик доирасини кенгайтириш, инновацион сиёсатнинг устувор йўналишларини белгилаш, ёш тадқиқотчиларни чекка жойлардаги техномарказларга жалб қилиш каби йўналишларда олиб борилди.

XXI асрда миллий бойлик бўлган илм-фан соҳасига инвестицияларни кенг жалб қилиш тараққиёт кафолати эканини юқоридаги фикрлар тасдиқлаб турибди. Сўнгги йилларда юртимизда таълим-тарбия, илм-фан, маданият, соғлиқни сақлаш соҳасини модернизация қилиш, келажак авлоднинг замонавий билим ва

¹ Ислом Каримов. «Ўзбекистон Конституцияси — биз учун демократик тараққиёт йўлида ва фуқаролик жамиятини барпо этишда мустаҳкам пойдевордир». // <http://www.press-service.uz>.

² Ўша манба.

³ О. Малахова. «Японское экономическое чудо» — прошлое или будущее? <http://www.moluch.ru/conf/econ/archive/12/1457>.

Маълумки, миллий хусусиятларга кўра, иқтисодий-демографик шарт-шароитлардан ташқари, таълим истеъмочилари (оила, маҳалла, жамият, буюртмачилар ва бошқ.)нинг абитуриент (асосий истеъмолчи)лар танловига таъсирини юзага келтиради. Истеъмолчилар билан олиб бориладиган ҳамкорликнинг дастлабки босқичи аввало уларнинг ўзида олий таълим муассасаси таклиф этадиган таълим хизматларига оид тасаввурларни тўғри шакллантиришдан иборат бўлади. Яъни, абитуриентлар ўз қизиқишлари, қобилият, иқтидор ва лаёқатига мос таълим хизматларига талабгор бўлади, таълим жараёнида бу хизматларни фаол ва онгли қабул қилади, пировардида уларнинг таълим олишга бўлган эҳтиёжларининг қаноатлантирилгани маълум соҳа учун зарур билим, малака ва кўникмаларни эгаллагани, яъни малакали мутахассис сифатида шакллангани билан белгиланади.

Юқоридаги ва шу каби инновацион ёндашувлар асосидаги чора-тадбирларни босқичма-босқич олий таълим муассасалари ва буюртмачилар муносабатларига жорий этиб бориш ўзининг қатор ижобий самараларини беради. Жумладан,

– ўқув-тарбия жараёнига буюртмачилар, воситачи ташкилотлар ва кенг жамоатчиликнинг ўзаро манфаатли таъсир имкониятлари кенгаяди;

– ёш мутахассисларни бутун таълим-тарбия жараёнида олий таълимдан кейинги даврдаги ижтимоий-иқтисодий фаолликка мотивациялаш ишлари кучаяди;

– битирувчиларни таълимдан кейинги бандлик мониторинги олиб бориш ва ижтимоий қўллаб-қувватлаш тизимли амалий фаолиятга айланиб, янада такомиллашади;

– олий таълим муассасаларидаги маркетинг хизматлари бўлимлари фаолияти олий таълим муассасаларидаги таълим-тарбия жараёнлари билан узвий боғланади ҳамда функционал вазифаларини тўлиқ ва натижавийликка йўналтирилган ҳолда амалга ошириш имкониятлари кенгаяди;

– истеъмолчилар (талабалар)да кенг доира олиб қараганда, таълимдан кейинги ижтимоий-иқтисодий фаоллик, тор доирада эса ихтисослик ва мутахассисликлари бўйича иш топиш ва ишга жойлашиш борасидаги тасаввурларидаги эклектиканинг олди олиниб, уларда иш қидириш ва жойлашиш, профессионал ва карьеравий ўсиш борасидаги билим, кўникма ва малакаларининг етарлича шакллантирилишига олиб келади.

II боб. ИҚТИДОРЛИ ЁШЛАРНИ ҚЎЛЛАБ- ҚУВВАТЛАШ, УЛАРНИНГ ИЖОДИЙ ВА ИНТЕЛЛЕКТУАЛ САЛОҲИЯТИНИ РЎЁБГА ЧИҚАРИШ

ИҚТИДОРЛИ ЁШЛАРНИ ТАРБИЯЛАШ — ЖАМИЯТ ТАРАҚҚИЁТИНИНГ МУҲИМ ОМИЛИ

Н. Жўраев
ЎзДЖТУ

Жамият тубдан ўзгараётган, турмуш тарзимиз янгича моҳият касб этаётган бир пайтда ўтмиш тажрибаси ва замонавий қарашлар уйғунлиги янада муҳим аҳамият касб этади. Бундай шароитда эскилик, кўпинча, ўз ўрнини осонлик билан бўшатгиси келмайди. Янгилик эса зўр бериб ўз кучини кўрсатишга, янгича яшаш тамойилларини жорий этишга интилади. Бу ислохотлар жараёнида ижтимоий онг ва жамоатчилик фикрини изчиллик билан ўзгартириб боришни, замонавий фикрлайдиган иқтидорли ёшлар қатламини кенгайтиришни тақозо этади. Жумладан:

Биринчидан, турғун тушунчалар асосида яшаётган, қарашлари шаклланган ва ҳатто қотиб қолган дунёқарашдаги аҳоли қатлами тафаккур тарзини тубдан ўзгартириш орқали янгича тафаккур ва ижодий ташаббускорликка кенг йўл очиш;

Иккинчидан, узлуксиз таълим тизимида замонавий қарашларни қўллаб-қувватлайдиган, унга хайрихоҳ бўлган тажрибали педагоглар ёрдамида ўтмиш сарқитлари таъсиридан чиқа олмайдиган аҳоли қатламининг тафаккур тарзини ўзгартириш ва юксалтириш йўли билан юксак салоҳиятли мутахассислар тайёрлаш тизимини такомиллаштириш;

Учинчидан, замонавий тафаккур тарзини эгаллаган, жаҳон цивилизациясидан хабардор бўлган, маънавий-руҳий жиҳатдан ҳаёт зарбаларига учрамаган ёшлар қатламининг ғоявий жиҳатдан чиниққан ва мустаҳкам эътиқодли бўлишини таъминлаш;

Тўртинчидан, авлодлар шажарасини изчил давом эттирадиган, тарихий тажриба ва замонавий муаммолар ечимини зиммасига оладиган янги иқтидорли авлод, миллат истиқболи учун жавобгар бўлган ёшлар тақдирини белгилаш олдимиздаги муҳим вазифа бўлиб қолмоқда.

профессионал кўникмаларни эгаллаши, инновацион фикрлайдиган ёшларни тарбиялаш бўйича самарали ишлар олиб борилмоқда.

Миллий таълим тизимида ҳозирги кунга қадар эришган ютуқларимиз ҳақида кўп гапириш мумкин. Буни жаҳон ҳамжамияти ҳам эътироф этмоқда. Хусусан, АҚШнинг CNN компаниясининг дунё мамлакатлари бўйича таълим ҳолати тўғрисидаги қиёсий ахборотида маълум қилинишича, Ўзбекистон таълим соҳасидаги инновациялар кўрсаткичи бўйича 75,38 балл билан дунёда иккинчи ўринни эгаллаган¹. Зикр этилган тадқиқотда Ўзбекистоннинг бу борада эришган ютуқларининг асосий мезон ва омиллари ҳақида атрофлича фикр юритилади. Айниқса, инсон капитали ва тадқиқотлар учун инвестициялар, таълим ривожига қаратилган давлат харажатларининг даражаси ва умуман, таълим тизимининг ҳолати Ўзбекистон ижтимоий-иқтисодий тараққиёти ва инновацион салоҳиятининг энг кучли томонларидан бири экани алоҳида таъкидланади. Мазкур ахборот Франциянинг нуфузли «Insead» халқаро бизнес мактаби ва Жаҳон интеллектуал мулк ташкилоти (The World intellectual property organization) томонидан тайёрланиб, ўтган йилнинг 3 июлида эълон қилинган «2012 йилдаги инновацияларнинг глобал индекси» (The global innovation index 2012) деб номлаган таҳлилий маърузага асосланади².

Дарҳақиқат, бугунги кунда Ўзбекистон инновацион тараққиёт йўлидан жадал ривожланиб бормоқда. Чунки миллатнинг олтин захираси – интеллектуал ривожланган ва ҳар томонлама етук, янги-ча фикрлайдиган ёш авлодни ўстириш стратегик вазифадир. Бунинг учун дунёнинг илғор тажрибасини ўрганиш ҳамда бу тажрибани миллий хусусиятларимиз билан бойитиш ниҳоятда муҳимдир.

Маълумки, замонавий ёшлар мустақил фикрлаши, юксак IT саводхонлиги, ижодкор ва ташаббускорлиги, янгиликларга интилувчанлиги, инновацион ва илғор ғоялари билан XX аср ёшларидан фарқ қилади. Ёшларимизнинг мана шундай қобилиятларини янада такомиллаштириш, юрт равнақи ва тараққиётига йўналтириш ҳар биримизнинг фуқаролик бурчимиздир. Фикримизча, ушбу мақсадларга эришиш учун қуйидагиларни амалга ошириш зарур:

- глобал тармоқда «*Интеллектуал ёшлар порталини*» яратиш;
- олий таълим муассасаларида технопарк ва технополислар барпо этиш;

- ёш олимлар, ихтирочилар, талаба ва ижодкор ёшларни инновацион жараёнга кенг жалб қилиш мақсадида «*Интеллектуал бойлик*» «*Интеллектуал миллат*» номли инновацион марафонларни ўтказиш;

¹ [http:// www. olam.uz](http://www.olam.uz).

² <http://www.globalinnovationindex.org/gii/main/fullreport/index.html>.

– интеллектуал семинар ва форумлар, тренинг ва танловлар ташкил қилиш;

– хорижлик мутахассислар иштирокида мастер класслар уюштириш;

– иқтисодиётга инвестицияларни жалб қилиш, ёш тадбиркорлар учун қулай ишбилармонлик муҳитини шакллантириш ҳамда ёшларнинг энг яхши бизнес лойиҳаларини танлаб олиш мақсадида танловлар эълон қилиш;

– «Бизнес ёшлик», «Ёш бизнесмен мактаби», «Креатив сайёра», «Ёш вундеркинд» каби ўқув курсларини ташкил қилиш ва ҳоказо.

Юксак технологиялар, интернет ва билимлар иқтисодиёти даврида интеллектуал салоҳиятга маблағ сарф қилиш – бу капитални кўпайтиришнинг энг ишончли воситасидир. Нега деганда, заковатга йўналтирилган харажатлар – энг қимматбаҳо сармоядир. Яқин келажакда Ўзбекистон дунёнинг энг билимли ва интеллектуал бой давлати бўлишига ишончимиз комил. Бунинг учун ақлий салоҳиятимиз ҳам, кучимиз ҳам етарлидир.

ЁШЛАРНИНГ ИЖОДИЙ ФИКРЛАШ ҚОБИЛИЯТИНИ РИВОЖЛАНТИРИШ МУАММОЛАРИ

А. Азизкулов
СамДУ

Ёш авлодни ижодкорлик руҳида тарбиялаш, уларнинг интеллектуал салоҳиятини ошириш тараққиётимизнинг муҳим омили экани «Таълим тўғрисида»ги қонунда ва Кадрлар тайёрлаш миллий дастурида ҳам алоҳида таъкидлаб ўтилган. Кадрлар тайёрлаш миллий дастурида, айниқса, ёш авлодни ижодкор қилиб тарбиялаш ҳамда уларни ижод қилишга бўлган мойилликларини ўстиришга катта эътибор берилди. Юртбошимиз таъкидлаб ўтганидек, «Бугунги кунда олдимизга қўйган буюк мақсадларимиз, эзгу ниятларимизга эришишимиз, жамиятимизнинг янгиланиши, ҳаётимизнинг тараққиёти ва истиқболи амалга ошираётган ислохотларимиз, режаларимизнинг самараси, тақдири – буларнинг барчаси, авваламбор, замон талабларига жавоб берадиган юқори малакали, онгли мутахассис кадрлар тайёрлаш муаммоси билан чамбарчас боғлиқлигини барчамиз англаб етмоқдамиз»¹. Бу фикрлар таълим, илмий-тадқиқот ва технологик фаолият соҳаларида

¹ **Ислом Каримов.** Баркамол авлод – Ўзбекистон тараққиётининг пойдевори. Президент Ислом Каримовнинг Ўзбекистон Республикаси Олий мажлисининг IX сессиясида сўзлаган нутқи. –Т.: «Ўзбекистон», 1997, 5-б.

амалга ошадиган илмий ижодиётни, унинг қонуниятлари ва механизмларини ўрганиш давр талаби эканини яққол тасдиқлаб турибди.

Биз ўз тадқиқотларимизда ўқувчиларда интеллектуал ижодий фаолликни ошириш учун уларнинг тафаккур қилиш жараёнида руҳий хислатларни, ундаги мантиқийлик ва интуитивлик жиҳатларининг содир бўлиш механизмларини тадқиқ этиш ва таълим-тарбия жараёнида улардаги циклик муносабатини эътиборга олиш, шу асосда илмий ва услубий тавсиялар ишлаб чиқишга ҳаракат қилдик.

Мантиқий фикр юритишда ўқувчилар фикрлаши шуурий, онгли тарзда содир бўлиб, у бир неча босқичдан иборат, бунда субъект ўзининг онгида содир бўлган жараённинг ҳар бир лаҳзасини изоҳлаб бериши мумкин. Интуитив фикрлаш эса ноақлий, мантиқий тафаккур доирасидан четда содир бўладиган, табиатан ақлий мулоҳаза юритишдан фарқ қиладиган унсурларнинг ҳаракатидан, уларнинг комбинатив бирлашишидан ташкил топган. Интуитив фикрлаш жараёнида мантиқий таҳлил, онглилик мутлақо иштирок этмайди ва у ғайришуурий тарзда содир бўлади. Аини вақтда ўқитувчи ҳам бунга нисбатан ҳозир- жавоб бўлиб, интуитив фикрлашни тўғри баҳолаши, рағбатлантириши лозим.

Айрим тадқиқотчилар ижодиётда, умуман билиш жараёнида интуитив фикрлашнинг функционал ва эвристик роли борлигини рад этади. Тадқиқотчилар орасида интуитив фикрлашни қалбан билиш деб эътироф этадиганлари ҳам бор¹.

Баъзи тадқиқотчилар кишиларни мантиқий ёки интуитив фикрлайдиганлар тоифасига ажратишга ҳаракат қилади. Буни А. Пуанкаре тадқиқотларида учратиш мумкин. У ҳатто математикларни қатъий интуитив ва мантиқий фикрловчиларга ажратади².

Интуитив фикрлаш, унинг намоён бўлиш хусусияти ва моҳияти хусусида турли тортишувлар, ҳар хил қараш ва ёндашувлар мавжуд эди. 1974 йилда Р. Сперри томонидан мия ярим шарлари функционал асимметриясининг кашф этилиши муаммога аниқлик киритди. Гап шундаки, инсон тафаккурида интуитив фикрлашнинг биофизиологик асоси бу — мия ярим шарларидир. Антропогонез жараёнларнинг ажойиб хислатларидан бири мия ярим шарларининг функционал асимметриясидир. Бош мия иккита ярим шаридан ташкил топган. Фанда, инсон организмнинг бошқа жуфт аъзолари каби, бир жуфт мия ярим

¹ Фалсафа. Маъруза матни. Тошкент, 2001.

² А.Пуанкаре. О науке. —М.: «Наука», 1983.

шари ҳам бир хил вазифани бажарса керак, деган хулоса мавжуд эди.

Мия ярим шарлари функционал асимметриясининг Р. Спери томонидан очилиши физиология ва психологияда катта бурилиш бўлиб, фанга кўпгина янгиликлар киритди. Ҳар бир мия ярим шари маълум функцияларини бажаришга ихтисослашиши, мия томонидан бажариладиган ахборотни қабул қилиш, уни тизимга солиш, ҳиссий образлардан тасаввурлар ҳосил қилиш, шу орқали ижод этиш жараёнини амалга ошириш имконини беради.

Миянинг ўнг ярим шари нутқда, мулоқотда ўз қобилиятини намоён этади. Унинг фаолияти натижасида инсон ўзига айтилган сўзларни оғзаки ёки ёзма тарзда қабул қилади, ўқиб тушунади ва грамматик қоидага мувофиқ жумла тузиб жавоб беради. Талабаларнинг фикрлаш жараёнида матнлар билан танишиш, ўқиш, савол-жавоблар, диалог ва дискуссияларни амалга ошириш каби жараёнларни ҳам миянинг чап ярим шари бошқариб туради. Миянинг чап ярим шари фаолияти натижасида киши олдинги билим ва кўникмаларга асосланиб, рақам ва математик формулалардан фойдаланади, бироқ миянинг чап ярим шари товушнинг тусланиш оҳанглари, нутқ интонациясини аниқ интервалларда фарқлай олмайди, мусиқа оҳанглари аниқ ажрата олмайди. Мураккаб образ ва тимсолларни идрок этишга қийналади. Шунингдек, миянинг чап ярим шари санъат асарларни эстетик идрок этиш ва жараёнларни айнан ўзидай моделлаштириш қобилиятига эга эмас.

Миянинг чап ярим шари аниқ бажара олмайдиган вазифаларни ўнг ярим шари амалга оширади, хусусан, у санъат асарларини, илмий ва бадиий матнларни идрок этиш, мураккаб образ ва тимсолларини англаш, атроф-муҳитни тафаккурда айниятга мос тасвирлаш қобилиятига эга. Миянинг чап ярим шари асосан сўзлашиш, ҳисоблаш, қисқаси, мантиқий рационал фикрлашга оид функцияларни бажаради. Миянинг ўнг ярим шари мусиқий оҳанглари фаҳмлаш, мураккаб образлар бирлашмасини тузиш, қисқаси интуитив фикрлаш жараёнларини юзага келтириш фаолиятини бажаришга ихтисослашган.

Мия ярим шари функционал асимметрияси ўзаро алоқадорлигини, айниқса, ўқувчиларнинг ижодий фикрлаш жараёнида яққол кўриш мумкин. Мия ўнг ярим шарининг фикрлаш фаолиятида бир вақтнинг ўзида кўп предметлар, ҳодиса ва жараёнларни бир бутун, тўлалигича англаб олиш имконияти мавжуд бўлса, миянинг чап ярим шарида олинган маълумотларни кетма-кет қисмларга ажратиш, таҳлил этиш мумкин. Талаба ёшларда ижодий, инновацион тафаккур, нораціонал интуитив фикрлаш-

нинг содир бўлиши миянинг ўнг ярим шари фаолиятига боғлиқ бўлса, муаммонинг ечимини топиш учун мантиқий кетма-кетликда ёндашиш, ҳар бир детални таҳлил этиш, хуллас, илмий ижодиётнинг рационал фаолияти миянинг чап ярим шари фаолиятига тегишлидир. Демак, талабаларда интуитив фикрлашнинг содир бўлиши бу табиий жараён бўлиб, унинг объектив асослари мавжуддир.

Мантиқий фикрлаш миянинг чап ярим шари фаолиятига тегишли экан, педагог-мураббийлар диққат-эътиборини ўқувчиларда миянинг чап ярим шари фаоллигини оширишга қаратиш лозим бўлади. Мактабда ўқувчилар турли мавзудаги савол ва муаммоларни ўзаро мантиқан боғлашга, кетма-кет мантиқий фикр ва хулосалар чиқаришга қийналади. Айниқса, математика фанида ўқувчиларнинг тенгламалар ёрдамида масалаларни ечишида бу нарса яққол намоён бўлади. Шунинг учун бошланғич синфларда ўқувчиларда миянинг чап ярим шари фаолиятини ривожлантиришга етарли эътибор бериш, масалаларни эвристик ечиш усулларини қўллаш лозим. Дастлабки пайтларда болаларда миянинг чап ярим шаридаги интеллектуал фикрлаш қобилиятини кучайтириш зарур бўлса, таълим жараёнининг юқори босқичларида ўқувчиларнинг кўпроқ интуитив фикрлаши учун имкон яратиш керак. Ўқувчиларнинг табиат сирларига бўлган қизиқиши, кўпроқ нарсаларни билиб олиш истаги, ҳодисаларни қисман эмас, балки тўлалигича идрок этишга бўлган майллари ёшлари улғайган сари ошиб боради. Бу фаолият эса миянинг ўнг ярим шари фаолияти билан боғлиқ. Бизнингча, ўқитувчи ва мураббийлар юқори синф ўқувчиларида интуитив фикрлаш қобилиятини рағбатлантиришлари ҳамда уни ривожлантиришга эътибор беришлари зарур. Аниқ фанларда хусусан, алгебра ва бошланғич таҳлил асослари, тригонометрия ва геометрия фанларида ўқитувчи қизқарли ва муаммоли экспериментларни қўйиши ва ўқувчиларни ўзлари мустақил равишда тенглама ва формулаларни келтириб чиқарса, бу миянинг ўнг ярим шари фаолиятини ўстиришга, оқибатда интуитив фикрлашга имконият яратади.

Бугунги кунда олий таълим тизимида ҳам талаба ёшларнинг интуитив фикрлаш механизмини такомиллаштиришга жиддий эътибор қаратиш лозим. Инсон билимининг рационал ва нораціонал жиҳатларини ўрганиш масаласи мамлакатимизда қабул қилинган Давлат таълим стандартлари талаблари таркибига киритилган. Мазкур ДТСга мувофиқ, талабалар билим олишнинг кўп қирралиги, билим ва илмий ижоднинг ўзаро муносабати, инсон фаолиятининг рационал ва нораціонал жиҳатлари ҳақида илмий ва фалсафий тасаввурга эга бўлишади.

Глобаллашув жараёнида илм-фан ютуқлари ижтимоий ҳаётнинг барча жабҳаларига сингиб кетаётган ҳозирги вақтда ўқувчиларни кўпроқ ижодий фикрлашга ўргатиш, яъни уларни ижодкор, баркамол қилиб тарбиялаш вазифасини қўяди. Бу эса миянинг ўнг ярим шари фаолиятидаги функционал қобилятларни ривожлантириш, ўстиришни англатади. Юқорида таъкидлаганимиздек, тафаккур жараёнида мия ўнг ярим шарининг устунлиги ўқувчиларда интуитив фикрлаш, ҳодиса ва жараёнларни тўла идрок этиш имкониятини туғдиради.

Демак, мия ярим шарларининг функционал асимметриясининг ривожланиши ва ихтисослашуви бу фақат биологик жараён эмас, балки ижтимоий-маънавий жараён ҳамдир. Аввало, оилада, сўнг узлуксиз таълим тизимининг барча босқичларидаги таълим-тарбия жараёнларида мия ярим шарлари фаолиятининг ихтисослашуви мукаммалашади. Шу сабабли таълим-тарбия жараёнида талабаларни мантиқий фикрлаши билан бирга интуитив фикрлашини ҳам инobatга олиш ҳамда бу қобилятни ривожлантириш усулларини ишлаб чиқиш давлат таълим стандартини тузишда ҳисобга олинган.

Талаба ёшларнинг мантиқий ҳамда интуитив фикрлаш қобилятини ўстириш, уларни ижодкорлик руҳида тарбиялаш, мия ярим шарларининг суст ривожланган қисмларини ривожлантириш ва шунга доир усул ва тавсияларни ишлаб чиқиш педагог ва профессор-ўқитувчиларнинг муҳим вазифаларидан биридир.

ВОСПИТАНИЕ ДУХОВНО-НРАВСТВЕННОГО ЧЕЛОВЕКА – ПОТРЕБНОСТЬ СОВРЕМЕННОГО ОБЩЕСТВА

Б. Шермухаммадов
ТИТЛП

Для обеспечения результативности воспитательной задачи нужно, в первую очередь, сформировать у молодежи прочные духовно-нравственные качества. Духовно развитый гармоничный человек является основным субъектом, обеспечивающим духовное и просветительское развитие общества. Несомненно, педагогическая деятельность, направленная на воспитание молодежи, осуществляется с помощью эффективно организованной духовно-просветительской работы. Формирование духовно-нравственного человека является насущной потребностью современного общества. Несомненно, обращение к достижениям мировой педагогики на современном этапе будет способствовать как подготовке ее

к активной социальной жизни, так и являться обновляющим фактором в деле воспитания.

Сегодня большинство стран мира основывает свою систему воспитания на передовых педагогических технологиях. Такой подход к процессам образования и воспитания вырабатывает у молодежи способность аналитического мышления, формирует у нее способность предвидения событий и явлений. Кроме того, такой процесс является толчком для роста самосознания человека, для глубокого понимания своей социальной роли и формирования линии поведения.

Для воспитания молодежи огромное значение имеет правильная организация исследовательской работы и разъяснения ее этапов. Для этого необходимо изучение мирового опыта, а также передового опыта, накопленного в нашей стране. При этом чрезвычайно важно помимо глубокого овладения знаниями и передового опыта, обеспечить своего рода синтез учебного процесса и научно-педагогической деятельности с применением передовых педтехнологий, а также интеграцию теоретических разработок в практику.

Большое внимание также необходимо уделять поиску, выявлению и воспитанию одаренной молодежи, активному привлечению ее к научно-исследовательской деятельности. При этом важное значение приобретает обучение молодежи самостоятельной работе с научными источниками, ознакомление с социально-политическими событиями в условиях быстрой смены информации, обучение молодежи самостоятельному мышлению с помощью создания проблемных ситуаций.

Воспитание характеризуется разносторонностью содержания и разнообразием методов. Можно говорить о методах нравственного, трудового, эстетического, физического воспитания, о методах воспитания в системе учебной, внеклассной и общественной работы, о методах воспитания в деятельности молодежной организации и т. д. Однако среди всего разнообразия методов имеются такие, которые применяются при различном содержании воспитания. Это методы убеждения и методы организации жизнедеятельности молодежи.

Воспитание включает в себя целенаправленное формирование нравственного сознания и поведения в их единстве. Источником формирования этих сторон личности является обобщенный опыт человечества и практический опыт самой молодежи. Чтобы овладеть обобщенным опытом человечества, необходимо усвоить философские, политические, нравственные, эстетические и другие взгляды и идеи, составляющие основу сознания, а чтобы выработать умения и навыки нравственного поведения, необходима разнообразная практическая деятельность молодежи в коллективе, ее активное участие в жизнедеятельности общества.

Разделяя методы воспитания на методы убеждения и методы организации жизнедеятельности, необходимо, во-первых, отличать методы убеждения как высшую форму сознания, а во-вторых, рассматривать названные методы в их органическом единстве.

Назначение этих методов — убедить человека в объективности, истинности жизненной необходимости овладения нравственными идеями, взглядами и нормами поведения в личной и общественной жизни и практике.

Воспитание нравственного сознания проходит сложный и длительный путь, начиная с усвоения молодежью простейших понятий и кончая выработкой целостной системы взглядов. Соответственно и методы убеждения носят различный характер, как по своему содержанию, так и по структуре. Первоначально в применении методов учитель ограничивается разъяснением простейших жизненных явлений и разного рода указаниями о том, как в том или ином случае дети должны поступать. Позднее методы убеждения усложняются, включая глубокое раскрытие и объяснение политических, нравственных и других идей и взглядов, критическую оценку чуждых и ошибочных идей и взглядов, норм правил общественного поведения.

Воспитание нравственного сознания с помощью методов убеждения осуществляется, прежде всего, в процессе обучения. Овладевая разнообразными знаниями на уроках, учащиеся формируют нравственное мировоззрение, усваивают патриотические, интернациональные и гуманистические идеи и взгляды, осмысливают нормы нравственности, осознают необходимость активного участия в общественном строительстве. Этим же целям служит и внеклассная работа с учащимися — проведение лекций, докладов, диспутов, коллективных и индивидуальных бесед, собраний, вечеров, встреч со знатными людьми, новаторами и передовиками производства и т. п. Сюда же нужно отнести и проведение разнообразной идейно-нравственной, эстетической информации, организуемой различными государственными и общественными учреждениями.

Воспитание нравственного сознания и поведения не может осуществляться успешно, если оно будет только раскрывать молодежи теоретическую сущность идей, взглядов и норм поведения. Исключительно важное значение имеет и внедрение этих взглядов и идей в конкретную практику, поскольку в процессе разнообразной деятельности у молодежи расширяется жизненный опыт, обогащается сознание.

Однако, как бы ни была велика активность молодежи в различных делах, общественно-полезной деятельности, необходима

специальная организация этой деятельности, педагогическое руководство ею, поиски разнообразных путей ее осуществления.

Руководство жизнедеятельностью молодежи, а следовательно, и воспитание поведения начинается с приучения. Детей с раннего возраста приучают к определенному режиму и прививают простейшие навыки поведения в быту и в общении с другими детьми и взрослыми. Приучение опирается на растущие потребности детей в расширении и обогащении своего жизненного опыта. Родители, воспитатели и учителя не только создают условия для роста этих потребностей, но и организуют жизнь и деятельность детей так, чтобы они приобретали социальный опыт. Первоначально этот опыт формируется на образцах и примерах, а позднее воспитатели дают детям разного рода поручения и организуют их выполнение. Что чему предшествует и что за чем следует, в каждом отдельном случае решается по-разному. Одно дело, когда молодежь обучают простейшим навыкам самообслуживания, и другое — когда воспитываются навыки товарищества. Однако при всех обстоятельствах важно, чтобы молодежь с пониманием относилась к собственному поведению и все настойчивее овладевала необходимыми знаниями, умениями и навыками. Крайне важно, чтобы она испытывала удовлетворение от достигнутых результатов.

Особое место в системе методов воспитания занимают воспитывающие ситуации. Необходимость их создания в практике воспитания очевидна, поскольку учитель не может ждать, пока ученик обнаружит то или иное качество характера, отношение к делам, товарищам. Выявлять индивидуальные особенности личности и своеобразие ее поведения и помогут специально организованные ситуации, умело вплетаемые в повседневную жизнь.

Применение на практике различного вида традиционных и нетрадиционных форм занятий — лекций, семинаров, собеседований, встреч, дебатов, тренингов, конкурсов, уроков-экскурсий по историческим местам, предметных олимпиад, а также средств массовой информации, образцов национальных и общечеловеческих ценностей в этой сфере, организованные вне аудитории дебаты и дискуссии, научные конференции, творческие мероприятия, спортивные соревнования способствуют росту социальной активности молодежи.

Образовательные и воспитательные мероприятия имеют большое значение и осуществляются среди молодежи исходя из масштаба определенной структуры. В этом процессе нужно действовать согласно разработанному годовому и месячному планам. В осуществлении образовательно-воспитательных работ нужно обратить особое внимание на непрерывность, систематичность и последовательность проводимой деятельности. В этом процессе

использование наглядных средств воспитания увеличивает эффективность работы с молодежью.

Нетрадиционный подход в педагогической деятельности, использование интерактивных методов воспитания молодежи являются актуальными для современной дидактики. Использование таких методов как «Кластер», «Синквейн», «Мозговой штурм», «Дебаты», «Ажурная пила», «Найди свое место», «Меню», «Работа в малых группах с печатными материалами», «Дискуссия с использованием опорных слов» являются позитивным фактором в достижении важных результатов.

Кроме того, осуществление воспитательной работы среди молодежи требует использования ряда образовательных, воспитательных и современных технических средств. Этими техническими средствами являются компьютер, проектор, DVD, видео, аудио, телевизор, радио, ксерокс и т.д.; материальные источники – бумага, макет, картон, клей, ножницы, ручка, фломастер и т. д.; письменные источники – научно-практические, научно-теоретические, публицистические пособия, исторические материалы и художественная литература, официальные документы, образцы народного творчества, энциклопедии и словари; вспомогательные материалы – карточки, таблицы, схемы, чертежи, изображения, макеты и другие.

Все вышеизложенное является важным подспорьем для формирования у молодежи таких качеств, как способность к творческому мышлению, пониманию своей социальной роли, овладению опытом и знаниями предшествующих поколений, а также саморазвитию и самосовершенствованию.

ЁШЛАРНИНГ ИЛМ-ФАНГА ҚИЗИҚИШНИ ШАКЛЛАНТИРИШДА АБУ РАЙҲОН БЕРУНИЙ ИЛМИЙ МЕРОСИНИНГ АҲАМИЯТИ

Б. Мелиев
СамДУ

Абу Райҳон Беруний илм-фаннинг деярли барча соҳалари, шу жумладан, тарих илми билан ҳам махсус шуғулланиб жуда бой мерос қолдирган. Унинг илм-фан, маданият, дин, фалсафа, табиий фанлар, риёзиёт, илми ҳайъат, илми нужум, геодезия, харита-шунослик, тиббиёт, доришунослик, маъданшунослик ва бошқа соҳаларда қолдирган илмий ва тарихий асарлари олим яшаган X–XI асрларда ҳам, кейинги даврларда ҳам Ўрта ва Яқин Шарқда, айниқса, Э. Захау тадқиқотларидан сўнг Фарб илм-фани, тарих фани ривожига беҳад салмоқли ва самарали таъсир кўрсатди. Берунийнинг «Ҳиндистон» асарининг илмий ва манбавий аҳамияти

хусусида машхур рус шарқшуноси В.Е. Розен «Бу ҳиндистоншуносликда шундай бир улугвор «ҳайкал»ки, у ўз сирасига кўра яқкаю ягона ва унга тенг келиши мумкин бўлган бошқа бир асарни Фарб ва Шарқнинг бутун қадимги ва Ўрта аср илмий адабиётларида ҳам учратиш мўмкин эмас»¹, деб ёзган эди.

Миллий маънавиятимизнинг теран томирларидан бири асрлар қаъридан ўзига хос ўринга эга бўлгани буюк бобокалонимиз Абу Райҳон Берунийнинг маънавий қарашларидир. Унинг асарларида илгари сурилган маънавият масалалари ҳозирги ёш авлодни, қолаверса, мустақил юрт фарзандларини тарбиялашда жуда муҳим аҳамиятга эга. Олимнинг маънавий қарашларидан, яъни муҳим томонидан бири «юрт тинчлиги», «миллатлараро тотувлик», «ижтимоий ҳамкорлик», «комил инсон» ғояларини илгари суради. Унинг «Ҳиндистон» асарини таҳлил қиладиган бўлсак, бу ғоялар ўз исботини топади. Бу асарда Ҳинд халқининг қадимги бой маданиятини ёритар экан, бу халқнинг айрим урф-одатлари, ҳаттоки, айрим афсоналарининг Марказий Осиё афсоналари билан «нозик» бир боғлиқлиги борлигини сезамиз. Бу билан Беруний икки ўртадаги нафрат ва худбинликни поёнига етказишни, бу халқ (ҳинд) билан ўзаро аҳил тотув бўлиб яшаш ғоясини илгари сурган. Айрим маълумотларга қараганда Маҳмуд Ғазнавий томонидан ҳинд халқининг миллий меросига қилинган тажовузларини қоралайди. Олим икки буюк халқ (Ҳинд ва Марказий Осиё) орасида халқаро ҳамкорлик қилиш кераклигини ва уларнинг миллий мероси билан чуқур танишиш орқали миллатлараро тотувликни таъминлашни тарғиб қилади.

Беруний комил инсон масаласи ҳақида ислом дини талабларидан келиб чиқиб таъриф беради. Ахлоқий хислатлар яхшилик билан ёмонлик ўртасидаги кураш натижасида намоён бўлади ва ривожланади. Беруний фикрича, яхшилик ва ёмонлик инсоннинг хулқ-атворини белгилайдиган мезон сифатида олинади. У инсон камолотида уч омил муҳимлигини таъкидлайди: биринчиси, ирсият, иккинчиси, ижтимоий муҳит, учинчиси, маънавий тарбиядир. Абу Райҳон Беруний гарчи инсон камолоти, ахлоқ ва комил инсон ҳақида махсус асар яратмаган бўлса-да, унинг бой илмий мероси қаторидан жой олган ахлоққа доир фикрлари фалсафий мушоҳадаларимизни, комил инсон ҳақидаги тасаввуримизни кенгайтиришга катта хизмат қилади. Берунийнинг таъкидлашича, «инсон ақлга мувофиқ бўлиш орқали оламнинг моҳияти ҳақидаги билимларни ўзлаштиради. Лекин билимнинг чеки йўқ ва ҳамма билимларни тез эгаллаш мумкин эмас. Шунинг учун инсон ўзи билган нарсалар билан кифояланиб қолмайди, балки доимий равишда янги билимларни ўрганишга интилиши керак.

¹ Е. Розен. Рецензия на издании арабского текста «Инди», ЗВО РАО, т. III, СПб. 1881, стр. 147.

Унинг фикрича, инсон билиш, тушуниш, фикрлаш, муҳокама қилиш, ўйлаб топиш каби қобилиятлар соҳибидир»¹.

Берунийнинг орзусидаги ижтимоий идеал ўтмиш аждодлар ҳаётини ўрганиш ва таққослаш асосида яратиладиган адолатли ҳамда мукамал жамиятдир. Унингча, фақат ана шундай жамиятдагина комил инсон вояга етиши мумкин. Берунийнинг фикрича, ҳалол меҳнат қилиб яшайдиган, бировга ёмонликни раво кўрмайдиган, ҳалол ва пок ризқ билан умр ўтказадиган, бошқалар дардига ҳамдард, жамоа манфаатини ҳисобга оладиган инсон комиллик шоҳ-супасига кўтарилган инсондир. Бундай одамлар ўз қадр-қиммати ва ор-номусини мустаҳкам сақлайди, эзгулик ва олижанобликни ўз хатти-ҳаракатининг мезони, деб билади. Беруний таъбирича, комил инсон биринчи навбатда, олижаноб бўлиши керак. «Олижаноб одам, — деб ёзади Беруний, — ўзининг жони ва ўзининг мулкидан бошқа ҳеч нарсага эгалик қилмайди, қонунан ўзига тегишли мулкни бошқаради. Жавонмард ўзининг олижаноблиги ва хайр-саховати билан машҳур бўлган одам. Айни вақтда жавонмард ўзининг хушмуомалалиги, меҳр-шафқати, сабот-матонати, сабр-тоқати, обрў-иззати билан ҳам ном чиқарган одамдир»². Беруний томонидан илгари сурилган ғояларни таҳлил қилар эканмиз, фуқаролик жамиятидаги долзарб муаммоларни ечимини топгандай бўламиз.

Биламизки, Абу Райҳон Берунийнинг ижтимоий фанлар тараққиётига буюк ҳисса қўшгани олимлар томонидан талқин қилинган. Лекин айнан олим маънавият хусусида талқин қилишда аниқ бир тўхтамга келмаган. Чунки Абу Райҳон Беруний 150 тадан ортиқ асар ёзган бўлса, бизгача 30 таси етиб келган холос. Олимнинг маънавий ва эстетик қарашларининг тарихий илдизларига назар ташлайдиган бўлсак, унда учта омил таҳлил этилганининг гувоҳи бўламиз. Булар: ислом маънавияти (Куръони карим, ҳадис илми); исломгача бўлган миллий маънавият (зардуштийлик таълимоти, туркий тошбитиклар ва бошқ.); ўзга халқлар миллий мероси (юнонлар, араблар, румликлар, яҳудийлар, ҳиндлар ва бошқалар).

Беруний асарларини мутолаа қилар эканмиз, улар ислом маънавияти асоси эканлигини яққол кўрсак бўлади. Ислом маънавияти асосида исломгача бўлган (эр. ав. I минг — VIII аср бошлари) даврида миллий маънавиятимиз негизини исботлаб беради ва ўзга халқлар (юнонлар, яҳудийлар, румликлар, араблар, ҳиндлар) миллий маънавиятини ўрганиб, уларнинг умумийлик жиҳатларини очиб беради. Олимнинг яна бир жиҳати шундан иборатки, маънавий жасорат соҳибиди эканини унинг ҳаётини тажрибасидан ёзган асар-

¹ Э. Тўрақулов, С. Раҳимов. Абу Райҳон Беруний руҳият ва таълим-тарбия ҳақида. —Т.: «Ўқитувчи», 1992, 21-б.

² Й. Жумабоев. Ўзбекистонда фалсафа ва ахлоқий фикрлар тараққиёти тарихи. — Т.: «Ўқитувчи-Зиё», 1997, 34-б.

ларида кўрсак бўлади. Бизга сир эмаски, олим яшаган даврда қиргин-барот урушлар, амалдорларнинг адолатсизлиги илм-фаннинг ривожланишига, унинг такомиллашишига салбий таъсир кўрсатиб турувчи кучлар ҳам топилган. Шунга қарамасдан, ўша давр илм-фан фидойилари томонидан бу соҳа ривожлантириб борилган.

Юқорида келтирилган фикрлардан хулоса қилиб айтадиган бўлсак, Беруний илм фаннинг ривожланишига ўз ҳиссасини қўшган буюк маърифатпарвар шахс бўлганини кўрамиз. Беруний инсон илми эгаллаш ҳақида фикр юритар экан, бунга меҳнат орқали эришишни таъкидлайди. Энг муҳими, мутафаккир инсон камолотида, меҳнат тарбияси ҳақида муҳим фикрларни баён этади. У ҳар бир ҳунар эгасини меҳнатига қараб турларга бўлади.

Берунийнинг илмий ва ахлоқий қарашлари бўйича хулоса қиладиган бўлсак, жамиятимиз миллий-маънавий ҳаётини шакллантиришда, ҳозирги баркамол авлодни илм-фанга эътиқодли қилиб тарбиялашда, миллий ғоянинг асосий тамойилларига садоқат руҳида тарбиялашда олимнинг илмий меросидан фойдаланиш, ёшлар илмий-назарий дунёқарашини кенгайтириш учун унинг кашфиётларининг асл моҳиятини тушунтириш мақсадга мувофиқдир. Олим ўз шогирдларини илм олишга даъват этар экан, «Илм даргоҳига кирар экансан, қалбинг кишини оздирувчи иллатлардан, одамни кўр қилиб қўядиган ҳолатлардан, қотиб қолган урф-одатлардан, ҳирсдан, рақобатдан, очқўзликнинг қули бўлишдан озод бўлмоғи даркор», деб таъкидлар экан. Олимнинг бундай долзарб ва айни пайтда ибратли фикрлари «оммавий маданият» таъсирида шаклланган ва илм-сизликка чорловчи бузғунчи ғоялардан ёшларимизни асрашда муҳим хитоб бўлиб хизмат қилади.

ШАРҚШУНОСЛИК СОҲАСИДА ИҚТИДОРЛИ ЁШЛАРНИНГ ИЖОДИЙ ВА ИНТЕЛЛЕКТУАЛ САЛОҲИЯТИНИ ҚўЛЛАБ-ҚУВВАТЛАШ

Г. Рихсиева, Ҳ. Сулаймонова
ТДШИ

Истеъдодли ёшларни қўллаб-қувватлаш мақсадида чора-тадбирларни ишлаб чиқиш ва амалга ошириш салоҳиятли ёшларнинг келажақда юртимиз равнақи йўлида собитқадамлик билан фаолият юритишларини таъминлашнинг муҳим шарти ҳисобланади.

Шу мақсадда юртимизда юксак малакали кадрлар тайёрлашга алоҳида эътибор қаратилмоқда. Хусусан, шарқшунослик бўйича Марказий Осиёда ягона бўлмиш Тошкент давлат шарқшунослик институтида иқтидорли талабаларни саралаш, уларни илмий фаолиятга йўналтириш бўйича кўпгина ишлар қилинмоқда.

Институтда ташкил этилган Иқтидорли талабалар маркази то-

монидан истеъдодли талабаларни мақсадли тайёрлаш дастури ишлаб чиқилган. Бу дастурнинг асосий мақсади биринчи курсданок талабанинг иқтидорини аниқлаш ва илмий, ижодий ишга йўналтиришдан иборат. Ихтисослик кафедраларида иккинчи курсдан иқтидорли талабаларга танлаган йўналишлари бўйича илмий мавзуларни белгилаб бериш ҳамда уларга кафедраларнинг салоҳиятли профессор-ўқитувчиларини бириктириш асосида тизимли фаолият йўлга қўйилган. Талабаларнинг илмий мавзулари келажакда улар ёзадиган бакалаврлик битирув-малакавий иши, магистрлик диссертациясининг бошланғич илмий-амалий жиҳатларига доир бўлиши кераклигига алоҳида аҳамият берилади. Бунинг муҳим жиҳати шундаки, илмий фаолиятга жалб этилган ёшлар ўз изланишлари самарасини илмий даража олишгача бўлган фаолиятга кирита олишлари, соҳа бўйича юқори натижага эришиш учун тизимли тайёргарлик кўриб боришларига шароит яратилишидандир. Илмий-ижодий фаолият жараёнида талабаларнинг олган илмий хулосалари, изланишлари натижаларини муҳокама қилиш, нашрга тавсия этиш ҳамда журнал ва тўпламларда чоп қилиш, моддий ва маънавий рағбатлантириб бориш, уларга келажакнинг яратувчилари сифатида қаралаётганини англайтиш кутилган самарани бериши мумкин. Бу йўналишда институтда иқтидорли ёшларнинг илмий ишларини жорийлаштириш, ўзаро фикр алмашинувини, ўз-ўзини баҳолашни йўлга қўйишда қатор ишлар амалга оширилди. Хусусан, кафедралардаги талабалар семинарларида муҳокамалар, факультетларда ўтказилган кўплаб илмий анжуманлар ва уларнинг натижаларини илмий тўпламлар шаклида жорий қилиниши фикримиз исботидир. Талабаларда ўз илмий салоҳиятини устозлари ва кенг жамоатчилик олдида намоён қилиш истаги кучайганлиги улар томонидан илмий тўпламлар чиқариш бўйича билдирилаётган таклифларда кўринди. Талабаларнинг таклиф ва мулоҳазалари инобатга олинган ҳолда ва Илмий бўлим, Иқтидорли талабалар маркази саъй-ҳаракати билан институт миқёсида «Камолот сари» номли талаба ва магистрлар илмий тўпамини нашр этиб бориш йўлга қўйилди. Бугунги кунга келиб, бу тўпламнинг 6 та сони чоп этилди. Тўплам нафақат институтимиз, балки Республикаимизнинг бошқа институтлари жамоатчилиги назарига тушди ва улар ҳам бу тўпламда ўз ишлари билан иштирок этиш истагини билдирдилар. Ҳозирги кунда шарқ тиллари ва шарқ мамлакатлари билан боғлиқ иқтисод, тарих, сиёсатшунослик соҳалари ўргатиладиган ЖИДУ, ЎЗМУ, ТИУ, ЎЗДЖТУ, СамДЧТИ каби таълим муассасалари билан илмий ҳамкорлик йўлга қўйилган.

Дастурда белгиланган вазифалардан яна бири иқтидорли талабалар орасида Ўзбекистон Республикаси Президенти ва Давлат стипендияларига номзодларни тайёрлашдир. Айни пайтга қадар институт иқтидорли талабаларидан 11 нафар Президент стипен-

диантлари ва 20 га яқин номдор стипендиялар совриндорлари етишиб чиқди. Талабаларимизнинг фан олимпиадаларидаги иштироки, республика ва халқаро миқёсдаги танловларда юқори ўринларни эгаллаётганликлари ҳам жамоамизда ёшларнинг иқтидорини тарбиялашга катта эътибор берилаётганидир. Масалан, 2012 йилда институтимиз талабаси Эрдонова Хулкарнинг корейс тилини чуқур ўрганиб, халқаро миқёсдаги «Корея билимдони» танловида Ўзбекистонда мутлақ голиб бўлган ягона вакил сифатида иштирок этгани ва Кореяда ўтказилган якуний ва дунёнинг кўплаб давлатларидан иштирок этган талаба ёшлар ўртасида энг олий мукофотни олгани; хитойшунос талабаларимизнинг қатор йиллардан буён «Хитой кўприги» халқаро танловида юқори ўринларни эгаллаб келаётганликлари, Япониянинг турли грантларини қўлга киритаётганлари ҳам ўз танлаган соҳалари бўйича юқори савияда билим олиш, иқтидорларини намойиш этиш учун тегишли шароитларнинг яратилгани самараси дейиш мумкин.

Тошкент давлат шарқшунослик институтида ўндан ортиқ шарқ тиллари ўргатилади. Бинобарин, бизнинг зиммамизда малакали таржимонлар тайёрлаш вазифаси ҳам мавжуд. Юртбошимиз томонидан ўзбек адабиёти дурдоналарини хорижий тилларга таржима қилиш, адабиётимиз ва маданиятимизни жаҳонга танитиш ҳамда тарғиб қилиш вазифасини бажаришда ҳам шарқшунослар жамоаси ишга дадил киришганлар. Институтда ташкил этилган «Шарқшунос таржимонлар» тўғарагида шарқ тилларидан ўзбек тилига ва ўз ўрнида она тилимиздан турли шарқ тилларига бадиий таржималар амалга оширилмоқда. Шарқ тиллари билимдонлари, таржимон талабаларнинг ишлари самараси бир қатор нашрларда кўринмоқда. Таржима асарларининг китоб ҳолида чоп этилиши, альманахларнинг нашр қилиниши талабаларда рағбат ҳиссини уйғотади ва уларнинг фаолиятларини жонлантиради.

Шарқ тиллари ва адабиётини ўрганаётган иқтидорли ёшларни бирлаштирган «Камолот сари» илмий жамияти тилшунослик ва адабиётшунослик тадқиқотларини яратиш устида устозлар раҳбарлигида фаолият олиб бормоқдалар. «Ёш сиёсатшунослар», «Ёш шарқшунос иқтисодчилар» клублари бугунги кунда жаҳонда кечётган ижтимоий-сиёсий жараёнлар, иқтисодий вазиятлар ҳақида ўрганиб, турли дебатлар, тадбирлар ташкил этаётган бўлсалар, «Келажак шарқшунос тарихчилари» талабалар илмий жамияти аждодларимиз томонидан яратилган буюк меросни, қўлёзмаларни чуқур ўрганиб, манбашунослик бўйича тадқиқотлар яратишга замин яратмоқда деб айта оламиз.

Иқтидорли ёшларни қўллаб-қувватлаш, илмий фаолиятга кенг жалб этиш учун олий таълим муассасалари олдида турган энг муҳим вазифалар, уларни амалга оширишда баъзи тавсияларимиз билан ўртоқлашмоқчимиз:

– аввало, бугунги куннинг энг долзарб масаласи бўлиб турган чет тили(хусусан, инглиз тили)ни интенсив ва чуқур ўргатиш, талабаларнинг танлаган соҳалари бўйича жаҳонда эришилган ютуқларни ўргана олиши ва ўз фаолиятларида қўллаш олиш даражасига етказиш учун инглиз тилида эркин мушоҳада қилишларига эришиш;

– иқтидорли талабаларни замонавий компьютер технологиялари (нетбуқлар ва бошқ.) билан таъминлаш;

– интернет тармоғидан тўғри ва самарали фойдаланишга ўргатиш;

– электрон кутубхоналар фаолиятини такомиллаштириш;

– аждодларимиз томонидан яратилган буюк меросни сақлаш, бунинг учун уни ўрганиш ва тўғри англай олишларига эришиш;

– соҳанинг етук олимлари томонидан яратилган илмий меросни ўрганиш, қўлга киритилган илмий ютуқларни амалиётга татбиқ этиш;

– иқтидорли талабаларнинг ОТМда яратилган имкониятлардан эркин фойдаланишлари учун махсус ҳужжат (масалан ID card) тизимини жорий қилиш;

– олий таълим муассасалариаро иқтидорли ёшларнинг корпоратив ҳамкорлигини йўлга қўйиш ва ҳамкорлик натижаларини рағбатлантириб бориш керак.

Иқтидорли ёшларга яратилган шароитлар, уларнинг қўллаб-қувватланиши, рағбатлантириб борилиши, умуман, истеъдодли талабаларга берилаётган эътибор таълим муассасаларида барча талабаларнинг қизиқишини уйғотади, ижодий ва илмий фаолиятга жалб этилган ёшларнинг сафи янада кенгайишига катта кўмак беради, деб ҳисоблаймиз. Бу эса республикамызда ёшлар сиёсати бўйича олиб борилаётган фаолиятнинг энг яхши самараларидан бири бўла олади.

КОНКУРЕНТОСПОСОБНОСТЬ МОЛОДЕЖИ – ВАЖНЕЙШИЙ ФАКТОР ИННОВАЦИОННОГО РАЗВИТИЯ ОБЩЕСТВА

**Ю. Шадиметов, С. Калауов,
Ф. Сидиков
ТАДИ**

Критерии оценки конкурентоспособности страны, прежде всего, определяются уровнем образования. Суть в том, что нации конкурируют не только товарами и услугами – они конкурируют с системами общественных ценностей и образования.

Особую роль также играет развитие человеческого капитала и знание языков, о чем подчеркивается в Постановлении Прези-

дента Республики Узбекистан «О мерах по дальнейшему совершенствованию системы изучения иностранных языков».

В современной экономике акцент делается не столько на материалы, товары и услуги, сколько на интеллектуальный потенциал. Способность нации поддерживать современную и эффективную систему образования, повышать интеллектуальный компонент рабочей силы путем обучения становится критически важным для конкурентоспособности.

Инновационное развитие становится важнейшим критерием конкурентоспособности, так называемый «индекс технологий», который является частью индекса конкурентоспособности, рассчитывается из оценки уровня инновационного развития, трансфера технологий, развития информационных и коммуникационных технологий, объемов инвестирования на научные исследования и разработок сотрудничества бизнес-структур и университетов в этой области.

Как отметил Президент Республики Узбекистан Ислам Каримов, выступая на открытии международной конференции «Подготовка образованного и интеллектуально развитого поколения — как важнейшее условие устойчивого развития и модернизации страны», в условиях глобализации о себе может заявить то государство, у которого в числе основных приоритетов всегда остается рост инвестиций и вложений в человеческий капитал, подготовка образованного и интеллектуально развитого поколения, являющегося в современном мире важнейшей ценностью и решающей силой в достижении целей демократического развития, модернизации и обновления.

Сфера образования существенно пересекается в информационном обществе с экономической сферой, а образовательная деятельность становится важнейшим компонентом его экономического развития, фактором преодоления отсталости.

Наука и образование — ключевые факторы конкурентоспособности. Само понятие образования трансформируется и расширяется. Все в большей степени образование перестает отождествляться с формальным школьным и даже вузовским образованием. Происходит переход от концепции функциональной подготовки к концепции развития личности. Последнее предусматривает индивидуализированный характер образования, который позволяет учитывать возможности каждого конкретного человека и способствовать его самореализации и развитию.

Исходя из этих положений Центр инновационных технологий и экологических новаций Ташкентского автомобильно-дорожного института (ЦИТАДИ) проводит ряд мероприятий по усилению инновационной деятельности ученых, специалистов и студенчес-

кой молодежи с целью координации инновационной деятельности в сфере дорожно-транспортного комплекса.

В настоящее время в составе инновационного центра ТАДИ действуют более 20 инновационных групп, где активно работают около 100 докторов и кандидатов наук.

При ЦИТАДИ действует сектор «Молодежь и инновационные технологии», разработана комплексная программа по участию одаренной молодежи в инновационной деятельности. Регулярно проводятся конкурсы, фестивали, организуется участие одаренной молодежи в региональных и международных конференциях по проблемам экологии, транспорта и инженерных коммуникаций. За последние годы более десятка одаренных студентов стали обладателями именных Государственных стипендий, один магистрант был удостоен Президентской стипендии.

Вышеприведенные мероприятия становятся важным условием роста конкурентоспособности молодежи в условиях глобализации и экологических вызовов. Мы считаем необходимым в этих условиях определить основные критерии конкурентоспособности молодежи:

- патриотизм, понимание необходимости ставить национальные интересы страны выше своих интересов и стремление реализовывать государственные приоритеты;
- высокий уровень образования, умение мыслить глобально и творчески категориями будущего;
- развитый интеллект, созидательность мышления, стремление к преобразующей деятельности, социально-активной жизни;
- владение новейшими технологиями, в том числе информационно-коммуникационными навыками, необходимыми для реализации профессиональных знаний в новой экономической и социокультурной, политико-правовой и политической ситуации;
- открытость, толерантность, доброжелательность, умение привлекать к себе внимание и вызывать доверие;
- владение управленческими навыками (менеджментом) и политическим маркетингом;
- умение ориентироваться в рыночной экономике, понимание основных направлений социально-ориентированных экономических реформ и инвестиционной политики;
- знание иностранных языков, макроэкономики и права других стран;
- высокий профессионализм и отличное знание своей специальности;
- готовность к капитализации знаний;
- высокий моральный и культурный уровень.

В современной экономике значительно выросла роль инновации. Без применения инноваций практически невозможно создать конкурентоспособную продукцию, имеющую высокую степень наукоемкости и новизны. Таким образом, в рыночной экономике инновации представляют собой эффективное средство конкурентной борьбы, так как ведут к созданию новых потребностей, снижению себестоимости продукции, притоку инвестиций, повышению имиджа (рейтинга) производителя новых продуктов, открытию и захвату новых рынков, в том числе внешних.

Для этого, как отметил Президент Республики Узбекистан Ислам Каримов, необходимо:

- ускорить мобилизацию научно-технического потенциала страны;
- сосредоточить ресурсы на выбранных приоритетных направлениях развития науки;
- создать условия для активного внедрения ее достижений в производство.

Конкурентоспособные технологии, как стержень инновационной экономики, сами по себе не появляются. Это долгий процесс, трудно вынашиваемый плод научных исследований, сложных и затратных экспериментов и, наконец, идейного озарения ученых.

Например, с 1995 года в Финляндии резко увеличилось финансирование науки, инноваций и образования. В последние годы расходы на НИОКР достигли 3,5 % от ВВП и составили 5 млрд. евро, а расходы на образование еще больше – 4,9 % от ВВП или 7,4 млрд. евро. В результате Финляндия занимает первое место по индексу конкурентоспособности.

Три классических слагаемых финского успеха:

- высокий уровень образования;
- конкурсный принцип распределения средств на науку;
- развитая инновационная инфраструктура.

В целом ежегодные затраты на развитие и реформирование образования в Узбекистане составляют 10–12 процентов от ВВП, а их доля в расходах государственного бюджета превышает 35 %, что само по себе является конкретным подтверждением огромного внимания, которое уделяется этой сфере.

ИНКЛЮЗИВ ТАЪЛИМНИНГ ПСИХОЛОГИК АСОСЛАРИ

Д. Қаҳқорова
БухДУ

Мамлакатимизнинг ижтимоий-сиёсий, иқтисодий маданий ҳаётида амалга оширилаётган туб ислохотлар жамиятимиз олдида давлат сиёсатининг устувор йўналишларидан бўлган таълим тизимини янгилаш ва ёш авлодни замон талабларига жавоб бера оладиган баркамол инсон этиб тарбиялаш, улар онгига мустақиллик ғояларини сингдиришдек муҳим вазифаларни қўймоқда. «Таълим тўғрисида»ги қонуннинг 23-моддасида «Жисмоний ёки руҳий ривожланишида нуқсонли бўлган, шунингдек, узоқ вақт даволанишга муҳтож болалар ва ўсмирларни ўқитиш, уларни тарбиялаш учун ихтисослаштирилган таълим муассасалари ташкил этилади» дейилишининг ўзи ҳам жамиятимизнинг ғоятда инсонпарварлигидан далолатдир¹.

Президентимиз Ислам Каримов алоҳида таъкидлаганидек, «Ҳар қандай одам ҳам ўсмирлик чоғида, эндигина вояга етиб келаётган даврида, жамиятда муносиб ўрнини топиши керак. Акс ҳолда бу нарса нохуш оқибатларга, баъзан эса оғир фожиаларга, ҳатто ижтимоий ларзага ҳам сабаб бўлади. Ёш йигит-қизларимизнинг ишда, турмушда, оила ва жамоа орасида ўз ўрнини тополмаслик ҳолатлари уларнинг жамиятда ўз қадрини йўқотишига олиб келади. Ўз қадрига, ўз шаънига эга бўлмаган инсон ҳаётда кўп тўсиқларга дучор бўлади, беқарор ва салбий таъсирларга берилади, унинг шахс сифатидаги емирилиши ҳам тез кечеди»².

Мамлакатимизда инклюзив таълим ҳозирча шаклланиш ва ривожланиш палласида бўлса-да, унинг аҳамияти тобора ортиб бормоқда. Инклюзив таълим бу махсус ёрдамга муҳтож болалар ва ёшлар учун индивидуаллашган ва шароитга қараб ўзгарувчан, гам-хўрлик билан ёндаша оладиган таълим тизимидир. Ушбу ишлар оддий, меъёрида ривожланган болалар ўқув муассасаларида амалга оширилади. Инклюзив – жалб этиш деган маънони англатади, яъни жисмоний ёки руҳий ривожланишида нуқсонли бор болаларни соғлом тенгдошлари билан ўзаро боғланиб, биргаликда таълим олишидир.

Ҳозирги кунда мамлакатимизда 88 та ихтисослаштирилган мактаб-интернат мавжуд бўлиб, улар 8 турга бўлинади: қар (эшитмайдиган) болалар; заиф эшитувчи болалар; таянч аппаратида нуқсонли (сколиоз) бўлган болалар; психик ривожланиши суст; ақли

¹ Ўзбекистон Республикасининг «Таълим тўғрисида»ги қонуни // Баркамол авлод – Ўзбекистон тараққиётининг пойдевори. Т., 1997, 26-б.

² Ислам Каримов. «Жамиятимиз мафқураси халқни – халқ, миллатни – миллат қилишга хизмат этсин». «Таффақкур» журнали. 1998 йил 2-сон.

заиф болалар. Бу турдаги ихтисослаштирилган таълим муассасалари нафақат таълим-тарбия бериш, балки коррекциялаш, даволаш-соғломлаштириш ишларини амалга оширади.

Бундай интеграцион таълим-тарбия, асосан, биринчи, иккинчи ногиронлик белгилари бор болалар орасида яхши натижа беришини унутмаслик керак. Шундан келиб чиқиб, махсус мактаб-интернатларда инклюзив таълим самарадорлигини оширишда қуйидаги жиҳатларни ўз ичига олади:

1. Махсус мактаб-интернатда ўқийдиган ёрдамга муҳтож ўқувчиларга:

- дарс беришда фаннинг назарий ва илмий асосларини ўргатиш;
- дарс бериш тизимини ва амалиётдаги мавжуд аҳволни ўрганиш ва таҳлил қилиш.

2. Махсус мактаб-интернат ўқитувчиларнинг касбий-методик тайёргарлиги даражасини аниқлаш:

- дарс беришда таълимнинг узвийлиги ва узлуксизлигини таъминлаш;

- оила ва интернатда педагогик-психологик ҳамкорликни таъминлаш.

3. Махсус мактаб-интернатларда ўқувчиларга дарс бериш учун фан ўқитувчилари махсус ёрдамга муҳтож ўқувчилар учун методик комплекс ишлаб чиқиш ва психологик тавсиялар тайёрлаш.

4. Махсус мактаб-интернат ўқувчиларига дарс беришнинг психологик-педагогик хусусиятларни ҳисобга олган ҳолда дарс беришнинг методик таъминоти; махсус мактаб-интернатлар учун ДТС, ўқув режа ва ўқув дастурлари такомиллаштириш, методик тавсияномалар, дарс ишланмалари, ўқув қўлланмалари яратиш.

5. Махсус таълим муассасаларида дарс беришда таълимнинг узвийлиги ва узлуксизлигини таъминлаш мақсадида психологик тавсиялар ишлаб чиқиш ва самарали тизим яратиш.

Ногирон ёшларнинг атрофидаги тарбиявий муҳит ҳамма вақт ҳам яхши, мўътадил бўлиши билан бир вақтда алоҳида эътиборда бўлиб катталарнинг назаридан четда қолмаслиги керак. Махсус мактаб-интернат ўқувчиларига дарс беришда алоҳида эътибор бериладиган яна бир томон шундаки, бу она табиатнинг сахийлиги билан боғлиқ бўлган ҳол, яъни бундай болаларда бирон камчилик иккинчи бир фазилатнинг, хусусиятнинг кучлироқ намоён бўлишидир. Кўзи заифларда эшитишнинг кучли бўлиши, сколиоз касаллиги, камчилиги бор шахсларда тиришқоқликнинг кучли бўлиши ва бошқалар. Демак, айти шу ҳолат ногирон болаларни тарбия қилишда кўздан қочирилмаса, улардаги жисмоний ва руҳий камчилик ўз ўрнида бошқа томон билан тўлдирилади. Айти шу ҳол уларнинг тарбиясида кенгроқ қўлланилса, дарс беришда яхши натижаларга эришилади.

Республикамизда нуқсонли болаларга таълим-тарбия бериш, уларнинг нуқсонларини йўқотиш, оилада ногирон фарзанд тарбиялашнинг психологик ва педагогик хусусиятларини илмий назарий ва амалий жиҳатларини Ш.Р. Баротов, Ф.Б. Шоумаров, В.С. Рахмонова, М.Ф. Ҳакимова, С.Г. Ким, Л.Ш. Нурмуҳаммедова каби олимлар изланишлар олиб борган ва муҳим хулосаларни берганлар. Эндиликда махсус таълим муассасаларидаги шароит тубдан ўзгариб бормоқда. Бироқ муайян натижаларга олиб келувчи жараёнларни илмий асосда махсус ташкил қилиш зарур. Ҳозирда ўқувчиларнинг қизиқишлари билан боғлаб ноанъанавий усулда дарс олиб бориш зарурати юзага келди. Бу муаммони ҳал этишда ўқув предмети мазмуни ва унинг махсус ёрдамга муҳтож ўқувчиларга мос педагогик, психологик ва методик жиҳатларини ҳисобга олиб илмий асослаш лозим.

Инклюзив таълимни татбиқ этиш жараёнида қуйидаги ишларни амалга ошириш режалаштирилган:

1. Сколиоз касаллигига учраган ўқувчиларнинг руҳий ривожланишидаги хусусиятларни аниқлаш, таълим беришда уларнинг қизиқишларини инобатга олиш ва мустаҳкамлашга оид тадқиқотларни киритиш мумкин. Шунингдек, махсус мактаб-интернатларда меҳнат таълимини ташкил этиш ва махсус ёрдамга муҳтож ўқувчиларнинг таълим-тарбиясига раҳбарлик қилиш масалаларига доир бирмунча тадқиқотлар олиб борилган, аммо бу ишлар МДХнинг бошқа мамлакатларида яратилгани учун уларда биздаги шарт-шароитлар ҳисобга олинмаган.

2. Ноанъанавий дарсларнинг асосий мақсади, ўқувчиларнинг мустақил билим олиш механизмига асослангандир.

3. Ота-онанинг ўз фарзандини бутун ҳаёти давомида маънавий озиқлантириб, унинг ўксик қалбида соғлом дунёқараш шаклланишини таъминлашлари керак.

4. Махсус мактаб-интернатнинг илғор ўқитувчи ва тарбиячиларнинг иш тажрибаларини оммалаштириш мақсадида илмий-назарий, амалий ва методик анжуманлар ташкил этиб, натижаларни таҳлил қилиб бориш тавсия этилади.

Мамлакатимизнинг ижтимоий-сиёсий, иқтисодий-маданий ҳаётида амалга оширилаётган туб ислохотлар жамиятимиз олдига давлат сиёсатининг устувор йўналишларидан бўлган таълим тизимини янгилаш ва ёш авлодни замон талабларига жавоб бера оладиган баркамол инсон этиб тарбиялаш, уларнинг онгига мустақиллик ғояларини сингдиришдек муҳим масалаларга бағишланган мулоҳазалари, Шарқ мутафаккирларининг қолдирган боқий фикрлари ва нодир манбаларидан махсус ёрдамга муҳтож ўқувчиларга таълим беришнинг психологик-педагогик назарий илмий асарларидан методологик манба сифатида олинди.

ЁШЛАРНИНГ ИЖОДКОРЛИК ФАЗИЛАТЛАРИНИ ШАКЛЛАНТИРИШ

А. Мухитдинов, К. Зияев
ТАЙИ

Президентимиз Ислом Каримов айтганидек, «Ўз ҳақ-ҳуқуқини танийдиган, ўз кучи ва имкониятларига таянадиган, ён атрофида содир бўлаётган воқеа-ҳодисаларга мустақил ёндаша оладиган, айна замонда шахсий манфаатларини мамлакат ва халқ манфаатлари билан уйғун ҳолда кўрадиган, ҳар жиҳатдан баркамол инсонларни тарбиялаш вазифаси истиқлол йилларида биз учун ҳал қилувчи масалага айланди». Истиқлол йилларининг илк даврлариданоқ ижодкор ёшларимизда давр билан ҳамнафас юриш мақсадида чет тилларини ва ривожланиб бораётган замонавий компьютер дастурларини ўзлаштиришга катта эътибор қаратилди. Натижада кўп ёшларимиз инглиз, немис, корейс тили, шунингдек, компьютер дастурларидан Microsoft Office, Internet explorer, AutoCAD, PhotoShop каби дастурларни ўзлаштиришга муваффақ бўлдилар.

Чет тиллари ва замонавий технологиялар бўйича билим билан қуролланган ёшлар, уларнинг имкониятларидан қандай ва нима мақсадда фойдаланишлари мумкинлигини аниқлаш ва ўзларининг йўлларини белгилашда баъзи бир қийинчиликларга дуч келди. Бу масала эса педагоглар олдига, ёшларни мустақил эгаллаган билимларини юқори малакали мутахассис билимларини олишга ва мустаҳкамлашга йўналтиришдек масъулиятли вазифани қўйди.

Тошкент автомобиль ва йўллар институти республикамиздаги барча автомобилсозлик соҳаси учун инженерлар тайёрловчи етакчи муассаса ҳисобланади. Институтда ёшларни баркамол, юқори малакали мутахассис сифатида тайёрлаш мақсадида «Автомобиллар ва ихтисослаштирилган транспорт воситалари» кафедраси қошида ёш автомобиль мутахассисларининг «Толе» клуби ташкил қилинган. Ушбу клуб ўзида институтнинг барча йўналишларида таҳсил олаётган талабалар билан бир қаторда ўқитувчи-профессорлар, соҳа мутахассислари, турдош олий ўқув юртлари талабаларини бирлаштиради.

«Толе» клубининг асосий мақсади ижодкор ёшларни аниқлаш, билим ва имкониятларини мақсадли йўналтириш, ижодкор ёшлар орасида ижобий рақобат муҳитини яратган ҳолда, уларда тадқиқотчиликка, янгиликка, илмга, жалб қилиш орқали ташкилотчилик, раҳбарлик ва етакчилик фазилатларини шакллантиришдан иборат. Ушбу мақсадга эришиш учун «Интилганга толе ёр» шиори остида клуб 7 бўлимдан иборат бошқарув тизими асосида фаолият олиб бормоқда.

Маънавий муҳит яратиш бўлими — клуб аъзоларини маънавий етук, баркамол инсон этиб шакллантириш, соғлом турмуш тарзини жорий этиш, ватанимизда яшаб ўтган буюк алломалар изидан бориб уларга муносиб авлод бўлиш йўлидаги ёшларни жамлайди. Ушбу бўлим етакчилари томонидан институт ривожига ўзининг улкан ҳиссасини қўшган соҳа олимларини хотирлаш ва қадрлаш кечаларини ўтказиш йўлга қўйилган. Бу каби тадбирлар клуб аъзолари, институт талабалари ва ўқитувчилари онгида буюк устозлари, қолаверса, авлод-аждодлари олдидаги масъулиятни теран англаб етиш, улар хотирасига юксак эҳтиром туйғуларини шакллантиришда муҳим омил бўлиб хизмат қилмоқда.

Илмий ва конструкторлик тадқиқот ишлари бўлими — клуб аъзоларининг илмий ва конструкторлик тадқиқот ишларини амалга оширишига кўмаклашиш, оммалаштириш ва маъруза қилиш қобилиятларини шакллантиришга хизмат қилади. Ушбу бўлим орқали талабалар институтда олган назарий билимларини амалий татбиқини кўриб, билим ва кўникмаларининг асл мазмунини ҳис этишига эришмоқдалар. Жумладан, ҳозирда «Ёнилғи, мой ва ҳаво филтрини хавфсизлик ва техник талабларига мувофиқлигини аниқлаш, сертификатлаштириш синов стенди лойиҳалаш», «Тошкент шаҳридаги 10-автомобиль таъмирлаш заводи билан ҳамкорликда юк автомобиллари учун ярим тиркама лойиҳалаш», «MAN автомобилни йиғиш технологик картасини ишлаб чиқиш», «Мерседес-Бенс S55 русумли автомобилни 1,14 метрга узайтириш ишчи чизмаларини ишлаб чиқиш», «Логистика марказларида юк ташиш самарадорлигини ошириш (Ангрен логистика маркази мисолида)» мавзуларидаги тадқиқот ишларини кўрсатиш мумкин. Мунтазам равишда илмий семинарлар, дебатлар ҳамда мастер-классларни ташкил этиш йўлга қўйилган бўлиб, клуб аъзолари ўзларининг илмий фаолиятлари давомида маърузалар ташкил этиб келмоқда. Ушбу семинарларда институтимизнинг барча йўналишларидаги аъзоларнинг иштироки, уларнинг автотранспорт комплекси бўйича билим кўникмаларини, соҳамиз янги техника, технологиялари ва сўнги ютуқларидан бохабар бўлиб замон билан ҳамнафас бўлишларига эришилмоқда. Ҳозирда клуб аъзоларининг илмий ижодий фаолиятларининг янада кенг қамровли бўлишини таъминлаш мақсадида чет эл давлатлари грантлари билан ишлаш бўйича тадбирлар амалга оширилмоқда.

Ёшларни ижодкорлик фаолиятларини фаоллаштириш ҳамда оммалаштириш мақсадида клубда ахборот оммалаштириш, ташкилий ва ташқи алоқалар бўлими ташкил қилинган.

Мукамал кадрлар агентлиги — давр талабига мос келувчи билим ва кўникмага эга кадрлардан иқтисодиёт соҳаларининг долзарб ва нуфузли иш жойлари билан таъминлашга хизмат қилувчи агентликдир.

«Толе» клуби аъзоларининг маркетинг тадқиқотлари натижа-сида республикамиздаги нуфузли автомобиль ва автомобиль жи-ҳозлари ишлаб чиқарувчи корхоналарда, хусусан, «GM Powertrain», «GMUZ», «MAN», «SamAvto» қўшма корхоналарида соҳа илмини ва хорижий тилларни мукамал ўзлаштирган, айниқса, инглиз тилида эркин мулоқот қила оладиган, четдан келтирилган техно-логияларда ишлаш ва улардан максимал фойдалана олиш учун мах-сус дастурларни ўзлаштирган маҳаллий етук кадрларга эҳтиёж се-зилаётгани аниқланди. Кадрларга бўлган талабни қондириш мақ-садида клуб қошида Мукамал кадрлар агентлигига асос солинди. МКАнинг бош мақсади талабаларни эртароқ келажак меҳнат фао-лияти билан таништириш, мақсадли таълим ва кўникмани шакл-лантиришга кўмак беришдир. МКА талабаларни хоҳиш-интилиш-ларига кўра махсус дастурлар асосида танлаган корхона ёки ишлаб чиқариш заводи талабларини қондирадиган даражадаги етук мута-хассис қилиб тайёрлашда кўмак беради. Шунингдек, агентлик ўз фаолияти доирасида корхоналар билан шартнома тузиб талабаларни бевосита келажак иш жойларида малака оширишларига имконият яратади. Бу эса, ўз навбатида, ёш кадрларда корхона структурасида ишлашлари учун етарли кўникмани шакллантиради.

Юқори малакали кадрлар тайёрлаш вазифасини бажаришда техника таълими йўналишидаги ўқув юртлари ва таълим олувчи талабаларнинг ҳамкорлигини янада мустақкамлаш, ижодкор та-лабаларнинг қўйган мақсадларига интилиш йўлидаги меҳнатлари самарадорлигини ошириш мақсадида олий ва ўрта махсус таълим ўқув юртлари ўртасида «Турдош техник ўқув муассасалари ижод-кор ёшларининг биринчи слёти» анжумани институтда ўтказилди. Слётда соҳанинг етакчи мутахассислари ҳамда клуб аъзоларининг автомобиль соҳаси янги техника ва технологиялари, эришилган ютуқлари ҳамда истиқболли режалари бўйича қизиқарли маъру-залари тингланди. Учрашувда техник таълим йўналишидаги илг-ор талабаларнинг ижодий ишлари бўйича даврий илмий мақола-лар тўпламларини нашр қилиш ҳамда илмий муаммоларни муҳо-кама қилиш тизимини яратиш таклифи маъқулланди.

Хулоса қилиб айтганда, Президентимиз Ислом Каримов айт-ганидек, «Эндиликда олдимизда турган энг муҳим вазифа — ана шу юксак тушунчалар билан бирга миллий ғоямизнинг узвий тар-кибий қисмларини ташкил қиладиган комил инсон, ижтимоий ҳамкорлик, миллатлараро тотувлик, динлараро бағрикенглик каби тамойилларнинг маъно-моҳиятини бугунги кунда мамлакатимиз-да олиб борилаётган маънавий-маърифий, таълим-тарбия ишла-рининг марказига қўйиш, уларни янги босқичга кўтариш, ёш ав-лодимизни ҳар томонлама мустақил фикрлайдиган етук дунёқа-раш эгалари қилиб тарбиялаш» бизнинг асосий вазифамиздир.

ЁШЛАРНИНГ БИЛИМ ДАРАЖАСИНИ ОШИРИШДА ИННОВАЦИЯ ВА АХБОРОТ-КОММУНИКАЦИЯ ТЕХНОЛОГИЯЛАРИДАН ФОЙДАЛАНИШ

Б. Вафоев
ТДИУ

Таъкидлаш жоизки, бугунги кунда инновация ва ахборот-коммуникация технологиялари (ИАКТ) жадал суръатлар билан ривожланиб бораётгани сабабли уларни ижтимоий-иқтисодий ҳаётнинг барча соҳаларига, айниқса, таълим-тарбия соҳасига кенг татбиқ этиш даврнинг энг долзарб вазифаларидан бири бўлиб бормоқда. 1997 йилда қабул қилинган Кадрлар тайёрлаш миллий дастурининг ҳозирги сифат босқичида мамлакатимизда ИАКТни жорий этиш, бозор иқтисодиёти талабларига жавоб берадиган кадрларни тайёрловчи таълим муассасаларида ўқув жараёнини замонавий ИАКТ, компьютерлаштириш ва компьютер тармоқлари негизида ташкил этиш, таълим тизимига янги педагогик технологияларни жорий этиш ва унинг ижобий тажрибаларини оммалаштириш таълим соҳасидаги муҳим вазифалардан этиб белгиланган. Шу муносабат билан Республикамизнинг аксарият олий таълим муассасаларида етук мутахассис кадрлар тайёрлаш, таълим самарадорлигини ошириш, мустақил таълим олиш ва ўз-ўзини мустақил назорат қилиш имконини юзага келтириш, билим олувчиларнинг ижодий қобилиятларини ривожлантириш, ахборотни мустақил ўрганишнинг турли услубларини қўллаш, ўқув материалларини ўрганиш вақтини тежаш ва бошқа бир қатор масъулиятли вазифаларни амалга оширишда ИАКТдан кенг қўламда фойдаланилмоқда.

Президентимизнинг 2002 йил 30 майдаги «Компьютерлаштиришни янада ривожлантириш ва ахборот-коммуникация технологияларини жорий этиш тўғрисида» 3080-сонли Фармони, Ўзбекистон Республикасининг «Ахборотлаштириш тўғрисида»ги қонуни («Ўзбекистон Республикаси қонун ҳужжатлари тўплами», 2004 йил, 6-сон) ҳамда Олий ва ўрта махсус таълим вазирлигининг 2012 йил 25 апрелдаги «Ўзбекистон Республикаси Вазирлар Маҳкамасининг 2012 йил 12 апрелдаги инновацион технологиялар ва ихтиролар, илмий-техник ва саноат ишланмалари, бадий-конструкторлик ва бошқа турдаги ижодий ишларни ишлаб чиқаришга кенг жорий этишга кўмаклашиш бўйича комплекс чора-тадбирлар ижроси тўғрисида»ги 175-сонли буйруғига мувофиқ бугунги кунда мавжуд вазирлик ва идоралар, жамоат бирлашмалари томонидан таълим соҳасида ИАКТ ҳамда хизматларини ривожлантириш борасида аниқ мақсадга йўналтирилган муҳим вазифалар амалга оширилмоқда.

Президентимиз Ислом Каримовнинг 2008 йил 15 июлда қабул қилинган «Инновацион лойиҳалар ва технологияларни ишлаб чиқаришга татбиқ этишни рағбатлантириш борасидаги қўшимча чора-тадбирлар тўғрисида»ги қарори ижросини таъминлаш доирасида мамлакатимизда вазирликлар, идоралар, банклар, миллий иқтисодиётимизнинг барча тармоқ корхоналари, жумладан, хусусий ва қўшма корхоналар, фермер хўжаликлари, Ўзбекистон Республикаси Фанлар академияси тизимидаги илмий муассасалар, олий ўқув юртлири, илмий марказлар, тажриба-конструкторлик ташкилотлари, шунингдек, халқаро ташкилотлар вакиллари иштирокида анжуманлар, семинарлар ва ярмаркалар ўтказилмоқда. Бунинг натижаси ўлароқ, мутахассис олимларнинг инновацион фаолият самарадорлиги ошмоқда, илм-фан ва ишлаб чиқариш ўртасида ўзаро фойдали алоқалар мустаҳкамланмоқда.

Юқори билимли, юксак маънавий-ахлоқий фазилатларга эга комил мутахассисларни тайёрлаш ҳамда таълим жараёнига инновацион таълим технологиялари ва ахборот-коммуникация ресурсларини тизимли равишда жорий этишни ва ривожлантиришни амалга ошириш мақсадида «Инновацион таълим технологиялари» ва «Ахборот-ресурс марказ»лари ташкил этилмоқда. Бу эса бозор, айниқса, ҳали салбий оқибатлари кетиб улгурмаган инқироз шароитида энг барқарор — инновацион иқтисодиётни ташкил этиш асосларидан биридир. Иқтисодиётни, жумладан, таълим тизимини инновацион ривожлантирилиши глобал инқирознинг мамлакатимиз иқтисодиётига таъсири билан боғлиқ муаммоларни тез ва кам сарф-харажатлар билан енгиб ўтиш, уни янада раванқ топтириш, жаҳон хўжалик муносабатларида унинг рақобатбардошлиги ва нуфузини ошириш имконини берди.

Маълумки, педагогик фаолият асосида мустақил изланиш, ижодий меҳнат ва интилиш ётади. Таълим-тарбия жараёнидаги инновациялар, илғор педагогик технологиялар, янгиликлар, дарс ўтишнинг анъанавий ва ноанъанавий усуллари ўз-ўзидан таълимга кириб келмайди. Умуман олганда, аҳолининг ўқимишлилик, билим даражаси ва сифати, шу билан бирга, таълим тизимининг бозор талабларига мослиги иқтисодий ривожланган давлатнинг асосий омилларидан саналади. Ҳозирда мамлакат иқтисодиётининг тараққий этишида аҳоли саводхонлиги, шу жумладан, олий маълумотли кадрлар салмоғининг юқори бўлиши ва аҳоли ўртасида ИАКТдан оммавий равишда фойдаланиш муҳим ўрин тутди. Олий таълим тизимини ислоҳ қилиш ва унинг олдида турган глобал вазифалар ҳал қилинишида ишлаб чиқиладиган чора-тадбирлар, ечимини кутаётган муаммолар таҳлилини ўрганиш долзарб вазифа ҳисобланади. Таълим соҳаси билан шуғулланувчи барча муассасаларнинг асосий муаммолари таълимга замонавий бошқарувни жорий этиш, молиялаштиришда илғор усуллардан фойдалана-

ниш, таълим сифатини юқори даражага кўтариш, таълим муассасаларининг моддий-техник базасини замонавий юқори технологик жиҳозлар ҳисобига такомиллаштириш каби масалаларни ҳал этишдан иборат. Мамлакатимизда олий таълим тизими, асосан, ёш кадрга жамиятдаги мавжуд яшаш меъёрларини ўргатиб, юқори савияли маънавий баркамол авлодни тарбиялаш, юқори малакали замонавий мутахассис кадрларни шакллантириш, уларнинг қизиқиш ва интилишларидан келиб чиққан ҳолда тенг ҳуқуқли билим олишларига имконият яратиш вазифаларини бажаради.

Бугунги кунда олий таълим олишга интилаётган ёшлар салмогининг кундан-кунга ўсиб бораётгани қувонарли ҳол, албатта. Агар мамлакатимизда 2005 йилда олий таълим муассасаларида таҳсил олаётган талабалар сони 263600 нафарни ташкил этган бўлса, 2011 йилга келиб мамлакатимизнинг 70 дан ортиқ олий таълим муассасаларида таҳсил олаётган талабалар сони 328400 дан ҳам ошганини эътироф этиш мумкин.

Бу рақамлардан шуни айтиш мумкинки, мамлакатимизда таълимга, хусусан, олий таълимга бўлган талаб йиллар давомида ортиб борган. Демак, улар келажакда жамият учун керакли шахс бўлиб етишишлари учун замон талабига жавоб берадиган кадрлар орасида ўз ўринларини топишлари кераклигини англаб етганлар. Келажак авлод кун сайин янгиланиб бораётган технологиялар билан ишлаш, маркетинг ва менежмент фаолиятини яхши билган ҳолда ишлаб чиқаришда фаолият юритиш, янгиликлар яратиш қобилиятига эга бўлиши керак.

ИАКТни таълим жараёнига жорий этиш бўйича жамиятимизнинг тез суръатлар билан ўсиб боровчи эҳтиёжлари олий таълим муассасаларидаги таълим жараёнида электрон дарслик ва қўлланмалар, виртуал стендлар, ИАКТ воситалари ва интернет имкониятларидан фойдаланган ҳолда масофавий ўқитиш, шунингдек, масофавий таълимни жорий этиш билан боғлиқ назарий ва амалий тадбирлар бажарилишини тақозо этади. Шу билан бирга, Ўзбекистонда ИАКТнинг юқори даражада ривожлангани ҳам масофавий таълимни амалга ошириш учун етарли шарт-шароитлар мавжудлигини билдиради. Интернет хизматининг тобора юксалиб бораётгани, ўқитиш жараёнида ундан тўғри ва унумли фойдаланишга бўлган эҳтиёж юртимиз таълим тизимида ИАКТнинг миллий стратегиясини изчил жорий этишни тақозо этмоқда. Ушбу стратегия ўзида олий таълим масканларини ИАКТ билан таъминлаш орқали иқтисодий-ижтимоий таълим сифатини ошириш, электрон ўқув дастурларини яратиш, ўқитувчи ва ўқувчиларнинг ИАКТдан фойдаланиш, билим ва кўникмаларини ошириш каби жараёнларни ўз ичига олади. Ўқув жараёнида ИАКТдан кенг фойдаланиш ўқув материалларини талабалар томонидан қабул қилиш ва ўзлаштириш самарадорлигини юксалтиради.

Таълим тизимида ИАКТнинг ривожланиши шартли равишда бир неча босқичларни ўз ичига қамраб олади:

— биринчи босқичда моддий-техник таъминот, дастурий, ташкилий ва бoshқа зарур ресурсларни тўплаш содир бўлади. Ушбу босқич якунини интернетдан фойдаланиш арзон бўлганида ва ундан таълим жараёнида қўшимча ахборот манбаи сифатида фойдаланилганда, шахсий ахборот ресурслари (электрон дарслик ва кутубхоналар) яратилганда, инновацион марказлар ташкил этилганда, масофали ўқитишни таълим муассасаларининг барча бўлимларига кенг татбиқ этиш тажрибалари мавжуд бўлганида кўриш мумкин;

— иккинчи босқичда, асосан, яратилган ахборот ресурслари ва технологияларидан масофали ўқитиш жараёнида фойдаланишни режалаштириш амалга оширилади. Ушбу босқич олий таълим муассасасининг масофавий таълим ва ИАКТ мавзусига бағишланган илмий-амалий анжуманлар ва семинарлар ўтказиши ҳамда масофали ўқитишни олиб бориш учун тизимлар ва тўпламлар яратиш соҳасида етакчи бўлганида ниҳоясига етади;

— учинчи босқич — инновация ва ахборот таълими босқичининг якунида анъанавий ва масофавий таълим усуллари олий таълим муассасаларида барча мутахассисликлар бўйича замонавий ИАКТни қўллаш орқали амалга оширилади, таълим муассасаларини бошқариш электрон ахборот тизими яратилади, мамлакат ва хорижий таълим муассасалари билан ўзаро алоқалар ҳамда инновацион ҳамкорлик ташкил этилади, ахборот манбаларининг очиқлиги ва электрон кутубхоналарнинг етарли даражада ишлаши таъминланади.

Айтиш лозимки, таълим соҳаси жамият ҳаётининг иқтисодий соҳасида ўзига хос муҳим аҳамият касб этса, таълим фаолияти эса жамият иқтисодий ривожланишининг муҳим бир бўлаги ҳисобланади. Шу сабабли таълим жараёнида ИАКТдан фойдаланиш орқали шахснинг интеллектуал салоҳияти ва ижодий қобилиятини ривожлантириш, фуқароларнинг билим ва малакасини ошириш, тезкор таълим учун шарт-шароит яратиш зарур.

Хулоса қилиб айтганда, ИАКТ миллий стратегиясини юртимиз таълим тизимида жорий этишнинг бугунги аҳволи ва келгуси истиқболлари, электрон таълим ва телекоммуникация имкониятларини ўрганиш ва амалиётга татбиқ этишга оид масалаларни таҳлил қилиш бизнинг асосий вазифамиздир. Чунки, Ўзбекистон илм-фани бутун дунёда ўз обрў-эътиборига эга ва унинг инновацион хусусиятга эга бўлган амалий ютуқларига халқаро технологиялар бозорида талаб катта. ИАКТ жамият ҳаётининг барча жабҳаларига кириб борар экан, у давлатнинг ижтимоий-иқтисодий ва маданий жиҳатдан ривожланишини таъминлаши ва қолаверса, асримиз тараққиётини олға етакловчи энг асосий куч бўлиб қолиши, шубҳасиздир.

ЎЗБЕКИСТОН ЁШЛАРИНИНГ ИЛМИЙ САЛОҲИАТИНИ ШАКЛЛАНТИРИШ ХУСУСИДА

Ф. Атаев

*Халқаро Вестминстер
университети*

Мустақиллик йилларида Ўзбекистон дунёнинг барча халқлари билан эркин, ўзаро тенг ва манфаатли алоқалар ўрнатди. Улар билан иқтисодий, сиёсий, маданий, илмий ва кўпгина бошқа жабҳаларда ҳамкорликни йўлга қўйди. Бунда Ўзбекистоннинг порлоқ келажagini таъминлайдиган, юртда демократик жамият қурадиган асосий куч ёшлар эканини давлат ҳам, жамият ҳам яхши англади. Шунинг учун таълим соҳасида кенг қамровли ислоҳотлар ўтказилиб, ёшларнинг ўзимизда ҳамда чет элларда замонавий билим эгаллашига кенг имкониятлар яратилди. Бунга «Таълим тўғрисида», «Кадрлар тайёрлаш миллий дастури» қонунлари, «Истеъдод», «Ус-тоз» жамғармаларининг ташкил этилиши ва фаолиятини мисол сифатида келтирсак бўлади.

Ҳар қандай иқтисодий, сиёсий, маданий ва бошқа соҳадаги рақобат илмий рақобатга таянади. Ҳар қандай илмий рақобат эса ишлаб чиқариш корхоналари, сиёсий институтлар, маданий ташкилотлардан ҳам аввал мактаб, коллеж, лицей, университет каби ўқиш масканларида амалга ошади. Дарҳақиқат, ҳозирги кунда турли тадбиркорлик соҳаларининг университетлар билан яқиндан ҳамкорлик қилиши ҳам бежиз эмас. Қатор тараққий этган ва ривожланаётган давлатларда, жумладан, Россияда университетларни ислоҳ қилишга, университет педагог жамоасининг салоҳиятини оширишга катта аҳамият берилмоқда. Шу орқали дунёнинг етакчи университетлари орасидан ўрин эгаллашга интилмоқда. Дунё шаҳарлари орасида шаҳар аҳолисининг фан докторлари энг кўп фоизини ташкил қиладиган шаҳар Жанубий Кореянинг Сеул шаҳри экани ёки дунёнинг энг обрўли университетлари рейтингда АҚШ университетлари етакчилик қиляётгани бу давлатлар тараққиётининг негизи эканини яхши англаш мумкин. Россия университетларидан бирортаси ҳам дунёнинг етакчи университетлари рўйхатининг биринчи юзталигига кира олмагани бу ҳукуматнинг жиддий ислоҳотлар ўтказишга ундади. Ўзбекистонда ҳам шундай юксак мақсад йўлида ислоҳотлар амалга оширилмоқда. Бу борада бир нечта таклифларим бор.

Биринчи. Ўқиш масканларида ўқитиладиган фанларда фундаментал билимлар билан бирга татбиқий билимлар беришга катта эътибор қаратиш керак. Бунда ҳар бир фаннинг дастурини тузишда табиат ва жамиятнинг турли соҳаларидаги татбиқи нуқтаи

назаридан ёндашиш керак. Масалан, математика ва статистика бўлимининг бошланғич тушунчалари коллеж-лицейда эмас, балки имкон қадар мактабнинг қуйи синфларида, дейлик, 5–6-синфларда ўргатилса, бу ҳол ёшларимизнинг турли манбалардаги статистик маълумотлардан фойдаланишига имкон яратади.

Иккинчи. Университет ўқитувчилари билан бирга талабаларнинг ҳам турли илмий доиралар ва адабиётлар билан яқиндан ишлашни рағбатлантириш керак. Табиийки, университет талабалари илм борасида асосий йўл-йўриқни ўз устозларидан олади. Демак, устозлар талабалар ўз мутахассисликлари бўйича пухта ва замонавий билим олишлари учун бор кучларини аямасликлари керак. Бунинг учун устозлар ўз соҳаларига доир билимларни пухта эгаллаган бўлиши ва уларнинг яратилишида фаол иштирок этишлари керак. Шу мақсадда университетлар турли илмий журналларга обуна бўлишлари, ҳам ўқитувчилар, ҳам талабалар бу журналларни нафақат ўқиб-ўрганиши, балки ўзлари ҳам илмий натижаларни чоп этишлари керак. Масалан, АҚШнинг бир қатор математик журналларида «Масалалар» рукни мавжуд бўлиб, унга бутун дунёдан истаган киши замонавий ва долзарб математик масала тузиб топшириши ёки чоп қилинган масалаларнинг ечимини топшириши мумкин. Мисол учун, мен 2012 йилнинг декабрида «Фибоначчи сонларининг детерминанти» деб номланган масала тузиб, «Америка математика ойлиги» журналида исмиمنى ўзим ишлаётган университет номи билан чоп қилдирдим. Бу бир томондан, ўқитувчи ва талабаларнинг малакасини оширса, бошқа томондан, топширилган масала ёки ечим муаллифининг исми-шарифи, ўқиётган ёки ишлаётган университет номининг журналда чоп этилиши озми-кўпми мавқе қозонишга замин яратади.

Учинчи. Турли фанлар бўйича уюшмалар ташкил қилиш керак. Ўзбекистонда бир қатор уюшмалар, жумладан, «Ёзувчилар», «Бастакорлар», «Таржимонлар» ва бошқа уюшмалар фаолият юритади. Бироқ «Математика», «Физика» уюшмаси борми? Йўқ. Масалан, АҚШда «Америка Математика Ассоциация»си мавжуд бўлиб, унинг «Америка математика ойлиги», «Коллеж математика журнали», «Математика журнали» ва бошқа илмий журналлари мунтазам чоп этилади. Бизда ҳам махсус журналлар йўқ эмас, бор. Аммо талаб таклифга тўғри келмайди. Масалан, Ўзбекистонда чоп этиладиган «Физика, математика ва информатика» журнали учта алоҳида яхлит журнал ҳолида чоп қилинса, ўқувчилари ҳам, муаллифлари ҳам ортиши аниқ. Бундан ташқари, ҳар бир университетда илмий марказ ташкил қилинса-да, у университетда турли илмий тадбир ва тажрибалар ўтказишга бош-қош бўларди. Масалан, мен АҚШда бакалавр босқичининг 4-курсида ўқиш билан

бирга университетнинг «Табиий фанлар маркази»да физика ва математика фанлари бўйича ўқитувчи-репетитор бўлиб ишлаб, ҳам ўз малакамни оширдим, ҳам пул топдим. Ҳафтада 7 соат шу марказга келган талабаларга физика ва математика фанларидан қўшимча машғулот ўтиб, уларга уй вазифасини бажаришда, синовларга тайёрланишда ёрдам бердим. Шу билан бирга марказ уюштирган турли тадбир ва танловларда ташкилотчи сифатида қатнашдим. Ўзбекистондаги университетларда ҳам шундай тажриба татбиқ қилинса, мақсадга мувофиқ бўлади.

Тўртинчи. Ўрта Осиёлик олимларнинг бизга мерос қолдирган бебаҳо асарларини чуқур тадқиқ қилиш керак. Кўпинча, Муҳаммад Хоразмий, Беруний, Аҳмад Фарғоний ва бошқа ўнлаб-юзлаб юртимизда яшаб ижод этган олимлар яратган асарларнинг номларини эшитамиз-биламиз-у, бироқ уларнинг мазмуни билан яқиндан таниш эмасмиз. Тўғри, бу соҳада жуда катта ишлар амалга ошириляпти. Масалан, Ибн Сино, Абу Райҳон Беруний, Абу Наср Форобий, Алишер Навоий каби кўплаб мутафаккирларнинг илмий асарлари нисбатан яхши тадқиқ қилиняпти. Масалан, ўзим Ибн Синонинг «Тиб қонунлари», Абу Наср Форобийнинг «Фозил одамлар шаҳри», Абу Райҳон Берунийнинг «Қадимги халқлардан қолган ёдгорликлар», Алишер Навоийнинг бир қатор асарларини ўқиб-ўрганганман. Бироқ, аксар ҳолларда бу каби олимларнинг ижтимоий соҳадаги асарлари чуқур ўрганилгани ҳолда, аниқ фанлар, масалан, Муҳаммад Хоразмийнинг машҳур «Ал-жабр вал-муқобала» асарининг ёки Аҳмад Фарғонийнинг машҳур устурлоб қурилмаси яратилишини шарҳлаб ёзган асарининг мазмуни билан мутахассислар яқиндан таниш эмас, деб ўйлайман. Ваҳоланки, чет эл адабиётларини, хусусан, илмий журналларда чиқаётган мақолаларни кўздан кечирсангиз, мақола муаллифларининг Хоразмийнинг тенгламалар тузиш ва ечиш қоидалари бўйича асарларини чуқур билишларига ишонч ҳосил қилишингиз мумкин. Бу бизда фахр-ифтихор туйғусини уйғотиши шубҳасиздир. Шу билан бирга, мутафаккир боболаримизнинг бой мероси билан етарли даражада таниш эмаслигимиз ачинарлидир. Демак, худди Алишер Навоийнинг кўп жылдди асарлари қайта нашр қилингани каби аниқ фанлар бўйича буюк аждодларимизнинг асарлари ҳам китоб ҳолида чоп қилинса, ёшларнинг илмий салоҳиятини оширишга катта хизмат қилган бўларди.

Бешинчи. Ҳар бир университет ўз веб-сайтига эга бўлиши ва у ерда университет факультетларининг саҳифаларида факультет илмий ишлари билан бирга талабалар ва домлалар учун форум ташкил қилиш керак. Андоза тариқасида Москва давлат университети Математика факультетининг саҳифасини айтиш мумкин. Ҳозирда ахборот технологиялари жадал ривожланаётган экан, демак, ёшлар-

нинг, айниқса, талаба ёшларнинг интернетнинг турли ижтимоий тармоқларида яратилган тарқоқ илмий форумларидан кўра режали-марказлашган университет веб-саҳифаларида ўтказиладиган илмий форумлар самаралироқ бўлади, деб ўйлайман.

Хулоса қилиб айтганда, ёшларнинг илмий салоҳиятини ошириш, уни тўғри шакллантириш ўта муҳим масала ҳисобланади. Шунинг учун ёшларнинг замонавий билим эгаллашига, келажакда етук мутахассис бўлиб етишишида барча зарур тадбирларни, ислохотларни амалга оширишда қатъий бўлишимиз керак. Ана шунда, аминманки, яқин келажакда Ўзбекистондан яна хоразмийлар, берунийлар, ибн синолар етишиб чиқади.

ОСНОВНЫЕ НАПРАВЛЕНИЯ ПОДДЕРЖКИ ОДАРЕННОЙ МОЛОДЕЖИ В ПРОЦЕССЕ ПРОФЕССИОНАЛЬНОГО СТАНОВЛЕНИЯ В ВУЗЕ

И. Жуковская
ТГЭУ

Одно из основных направлений современной высшей школы – формирование и развитие будущего профессионала как высокообразованной целостной личности, обладающей высокой профессиональной компетентностью, способной творчески, соответственно усложняющимся задачам, самосовершенствуясь, осуществлять свое человеческое и социальное предназначение. В соответствии с запросами общества, государства, рынка труда система высшего профессионального образования призвана обеспечить воспитание молодежи, способной к творческому профессиональному росту в условиях информации и развития современных наукоемких технологий.

Творческое развитие студентов в процессе профессионального становления позволит эффективно решить задачу воспроизводства и развития кадрового потенциала страны.

Опыт свидетельствует, что в современных условиях необходимо обратить внимание на возрастающую потребность общества в творческих личностях, готовых к самостоятельному, нестандартному решению проблем, творческому применению на практике профессиональных навыков, совершенствование существующей системы высшего профессионального образования, которая в дальнейшем могла бы способствовать более качественному развитию творческой одаренности студентов. Необходимо уменьшить противоречие между востребованностью творческой инициативной молодежи, важностью уже в студенческие годы самостоятельно развивать и проявлять творческую одаренность и ограничением творческой самостоятельности студентов в условиях высшей школы рамками

учебных планов и графиков, общепринятыми технологиями изучения дисциплин Государственного образовательного стандарта.

Развитие творческой одаренности молодежи в высшей школе, ведущее к успеху в творческой деятельности, отображает: потребность личности в творческой деятельности, характерологические особенности личности, творческие умения, индивидуальные особенности психических процессов.

Творческая одаренность как созидательная деятельность человека самым теснейшим образом связана с наличием у него определенных качеств: соответствующего уровня интеллектуальных способностей, умения аналитически оценивать сложившиеся ситуации, быстроты реакции, нестандартности мышления, творческого воображения, развитой интуиции, самостоятельности и потребности в самоактуализации, в раскрытии и расширении своих созидательных возможностей. Постоянное стремление творческой личности к активной деятельности создает основу для развития генетически заложенных природой в человеке качеств, их совершенствования, формирования и развития новых, приобретенных в процессе социальных преобразований.

Исследования показывают, что люди с творческой направленностью нередко обладают рядом поведенческих характеристик, которые их выделяют и которые вызывают отнюдь не положительные эмоции окружающих: отсутствие внимания к условностям и авторитетам, независимость в суждениях, тонкое чувство юмора, отсутствие внимания к порядку и «должной» организации работы, яркий темперамент.

Целесообразность выделения творческой одаренности определяется тем, что стандартные учебные программы и учебный процесс дают мало возможностей для ее проявления и развития. Это только один из факторов, сдерживающих эффективное взаимодействие преподавателей и студентов в процессе развития творческой одаренности.

Ключевая проблема творческой одаренности имеет широкий спектр и характеризуется многоаспектностью. Ее систематизация отличается в одних случаях типичностью, в других — ярко выраженной специфичностью. Адекватное понимание творческой одаренности предусматривает: интерпретацию творческой одаренности на основе понимания творчества как активности, во время которой создаются новые, социально значимые, материальные и духовные ценности; выделение потенциальной и актуальной творческой одаренности; понимание творческой одаренности как интегративного качества личности.

Творческая одаренность понимается в науке не как единичная способность, а комплекс способностей, интеллекта, эмоционального становления и общей жизненной позиции человека. Она не сводится ни к какому единичному качеству, ни к специальным творческим способностям.

Эффективный уровень управления учебно-творческой деятельностью в процессе развития творческой одаренности студентов представлен системой дидактического обеспечения учебного процесса в разных формах индивидуальной и самостоятельной работы студентов. При этом неперенным условием развития творческой одаренности молодежи в вузе является педагогическое творчество преподавателя, который также должен быть всесторонне развитой, одаренной, творческой личностью.

К условиям эффективности развития творческой одаренности молодежи в высшей школе можно отнести: психологические — создание соответствующей творческой атмосферы, доброжелательность педагога, отсутствие жесткой критики в адрес студента, создание условий для конструктивного взаимодействия студентов независимо от уровня их творческой одаренности, обеспечение студентов возможностью активно задавать вопросы, выдвигать оригинальные идеи, гипотезы, использование личного примера педагога к творческому решению проблем, педагогические — создание «инкубатора» развития творческой одаренности молодежи в условиях вуза, обеспечение студентов необходимым дидактическим материалом, который способствует развитию творческого интереса, любознательности, использование педагогом современных технологий поиска и обработки информации, активное привлечение обучающихся к работе с разными информационными базами данных, педагог должен придерживаться позиции консультанта, позволяя студентам выстраивать творческий процесс самостоятельно; культурологические — привлечение студентов к использованию культурного наследия в процессе творческой деятельности; использование основ народной культуры в формировании творческой одаренности, социологические — формирование личности, профессионала-патриота и гражданина, который четко ориентируется в современных условиях и перспективах социокультурной динамики XXI века, воспитание навыков самообразования и самореализации, лидерской позиции личности.

Для эффективного развития творческой одаренности молодежи в высшей школе необходимо научно-методологическое, учебно-методическое и организационно-педагогическое обеспечение реализации разработанной педагогической технологии как целостного педагогического влияния, ориентированного не на

отдельные качества личности, а на мультифакторную модель творчески одаренной личности. Эффективность педагогической технологии развития творческой одаренности студенчества определяется интеграцией педагогических, психологических, культурологических и социальных условий с внутренней структурой личности студента, его индивидуальными возможностями и общей направленностью. Для успешного развития творческой одаренности молодежи в высшей школе необходим переход от нормативного к открытому обучению с усилением доли самостоятельной работы студентов и внедрения активных технологий обучения. Педагогическая технология развития творческой одаренности студенчества предусматривает изменение роли и места педагога в образовательном процессе высшей школы: от трансляции знаний он переходит к проектированию содержания образования и развития творческой одаренности. Социально востребованные продукты творческой деятельности студентов создаются не только в предметной деятельности, но и в процессе самой жизни, самореализации как способа самоутверждения, самовыражения и саморазвития.

РОЛЬ ОБРАЗОВАТЕЛЬНЫХ ПОРТАЛОВ В ПОВЫШЕНИИ ИНТЕЛЛЕКТУАЛЬНОГО ПОТЕНЦИАЛА МОЛОДЕЖИ

Ё. Саттарова
ТИИЖТ

Образование, как одна из важнейших сфер человеческой деятельности, обеспечивает формирование интеллектуального потенциала общества. По этой причине в системе образования все чаще используются современные информационные и коммуникационные технологии, развитие которых ставит перед преподавателем задачу совершенствования образовательных методик с целью эффективного использования возможностей новых технических средств.

Сегодня образовательные учреждения должны готовить специалистов, свободно ориентирующихся в современном информационном пространстве и способных применять полученную информацию в своей профессиональной деятельности. Информационные технологии, использующие компьютерные, мультимедийные формы обучения, современный уровень развития телекоммуникаций, дистанционные технологии составляют основу новых форм обучения в наступившем столетии.

Появление систем мультимедиа вызвало инновационные изменения во всех областях образования, науки и техники. Наличие

обратной связи и живая среда общения систем обучения на базе мультимедиа в Интернет-порталах позволяют значительно повысить эффективность и мотивацию обучения. За последние годы наметилась устойчивая тенденция к созданию профессиональных средств систематизации и каталогизации мультимедиа-ресурсов, опубликованных в сети Интернет. Появились так называемые образовательные порталы, содержащие в себе ссылки на большинство наиболее качественных и эффективных мультимедиа-ресурсов.

Интернет-портал – это информационная система, обеспечивающая пользователям единый авторизованный персонализированный доступ к внутренним и внешним информационным ресурсам и приложениям организации. С точки зрения основной деятельности – это интегрированная система управления распределенными информационными ресурсами. С точки зрения организации управления – это новая концепция организации рабочих мест сотрудников с единой точкой доступа ко всей информации, необходимой для выполнения соответствующих функций. С технической точки зрения – это информационная система, интегрирующая различные источники данных и отдельные функциональные системы с единой точкой входа и унифицированными правилами представления и обработки информации.

В свою очередь, мультимедиа-ресурсы сети Интернет, каталогизируемые на образовательных порталах, обладают рядом специфических свойств. Использование современных телекоммуникационных технологий позволяет не только предоставить распределенный в пространстве и во времени доступ к образовательным информационным ресурсам всем участникам образовательного процесса, но и привлечь к формированию содержания мультимедиа-ресурсов и системы образовательных порталов как большого количества специалистов, так и большого количества самих ресурсов.

В связи с этим при разработке, компоновке и каталогизации мультимедиа-ресурсов необходим учет системы организационно-технологических положений, имеющих существенное значение с точки зрения включения ссылок на мультимедиа-ресурсы в состав образовательных порталов. В подобную систему должно входить несколько основных технологических ограничений, связанных с разработкой и функционированием мультимедиа-ресурсов:

1. Входящее в состав мультимедиа-ресурса программное обеспечение должно быть модульным, что позволило бы дистанцион-

но динамически наращивать мультимедиа-ресурс или использовать его по частям.

2. Мультимедиа-ресурс должен обладать свойством масштабируемости, что позволит максимально упростить процесс его адаптации к спецификациям образовательного портала и технологическим особенностям аппаратных и программных средств пользователей, работающих с ресурсом и порталом.

3. Мультимедиа-ресурсы должны быть адаптированы к работе на телекоммуникационных серверах, используемых разработчиками портала, специалистами, формирующими мультимедиа-ресурсы, разработчиками других ресурсов, входящих в портал.

В нашем исследовании проводится анализ возможностей электронных образовательных ресурсов для применения их в учебном процессе в дисциплине «Передача дискретной информации на железнодорожном транспорте». Подчеркнем, что методическая эффективность использования компьютеров как средства обучения данной дисциплине требует тщательного анализа и оценки. Прежде чем разрабатывать и внедрять в учебный процесс электронные образовательные ресурсы, мы определили потребность в них системы образования, обозначили целесообразность их использования.

Разработка и эксплуатация информационных образовательных ресурсов неразрывно связана с оценкой эффективности их применения в образовательном процессе. Образовательная среда как педагогическая система, в которой реализуется учебно-воспитательный процесс, в общем случае состоит из таких элементов, как цели образования, содержание образования, преподаватель, студенты, технологическая подсистема. Сетевые информационные образовательные ресурсы (далее – сетевой ресурс) – это дидактический, программный и технический комплекс, предназначенный для обучения с преимущественным использованием среды Интернета независимо от расположения обучающихся и обучающихся в пространстве и во времени. Обучение с помощью сетевых ресурсов может рассматриваться как целенаправленный, организованный процесс взаимодействия обучающихся (студентов) с обучающими (преподавателями) между собой и со средствами обучения, причем он не критичен к их расположению в пространстве и во времени.

При таком подходе все учебные мультимедиа-материалы размещаются на серверах и доступны для самостоятельного изучения. У обучаемого появляется возможность связаться с преподавателем, пройти промежуточные тесты.

Разработка таких образовательных порталов, обучающих комплексов является инновацией в образовании, позволяющей осуществить серьезные изменения в технологии обучения:

- совершенствует методологию образования путем разработки и внедрения образовательных порталов, включающих в себя компьютерные формы обучения, контроль знаний, получение индивидуальных заданий, моделирование изучаемых процессов (в том числе в режиме удаленного доступа).

- навигацию по электронным информационным ресурсам;

- доступ к мировым ресурсам научно-технической информации;

- предоставление информации конечному пользователю в наиболее удобной, максимально систематизированной, актуальной и полной форме.

III боб. МАМЛАКАТНИ ДЕМОКРАТИК ЯНГИЛАШ ЖАРАЁНИДА ЁШЛАРНИНГ ҲУҚУҚИЙ МАДАНИЯТИНИ ШАКЛЛАНТИРИШ ВА ИЖТИМОЙ ФАОЛЛИГИНИ ОШИРИШ

ЁШЛАРГА ОИД ДАВЛАТ СИЁСАТИНИНГ КОНСТИТУЦИЯВИЙ АСОСЛАРИ

**Э. Ҳамроев
ТДЮИ**

Мамлакатимизда истиқлолнинг илк кунлариданоқ ёшларга оид бугунги давлат сиёсатининг тамал тошлари қўйилган. 1991 йил 20 ноябрда «Ўзбекистон Республикасида ёшларга оид давлат сиёсатининг асослари тўғрисида»ги қонун қабул қилингани бунинг яққол исботидир. Эътиборли жиҳати шундаки, мазкур мазмундаги қонунларни, ҳатто қонуности ҳужжатларини ҳам бошқа мамлакатлар амалиётида учратиш қийин. Давлат мустақиллиги эълон қилинганига эндигина саксон кун тўлган мамалакатда бундай қонуннинг қабул қилиниши ўша пайтдаёқ Ўзбекистонда ёшларга оид сиёсат давлат ҳаётининг муҳим йўналишларидан бирига айланишидан далолат берар эди.

Шу сабабли ҳам ёшларнинг ижтимоий ҳамда маънавий камол топиши учун шарт-шароит яратиб беришга қаратилган мазкур сиёсатнинг асосий моҳияти Ўзбекистон Республикаси Президенти Ислон Каримов раҳнамолигида ишлаб чиқилиб, 1992 йил 8 декабрь куни қабул қилинган ва халқимизнинг том маънодаги хоҳиш-иродасини ўзида мужассам этган Ўзбекистон Республикаси Конституциясида ўз ифодасини топди.

2012 йил 8 декабрда мазкур тарихий ҳужжат қабул қилинганига 20 йил тўлди. Бу даврда Конституция жамият ҳаётининг узвий таркибий қисмига айланди, ўзининг реал ва амалий ҳужжат эканини кўрсатди. Шу сабабли, эндиликда биз Конституциянинг ҳар бир нормасини, шу жумладан, ёшларга оид давлат сиёсатини ифода этувчи қоидаларини ҳам назарий, ҳам амалий жиҳатдан таҳлил қила оламиз.

Бу борада, биринчи навбатда, эътибор қаратиш лозим бўлган жиҳат шундаки, Конституциянинг Муқаддимасида мазкур ҳуж-

жатни ишлаб чиқиш ва қабул қилишда ҳозирги ва келажак авлодлар олдидаги юксак масъулият ҳисобга олингани таъкидланади. Зеро, 90-йилларнинг бошларида 20 млн.дан ортиқ Ўзбекистон аҳолисининг қарийб 42,9 фоизини меҳнат ёшига етмаганлар, яъни болалар ташкил қилган. Ўтган йигирма йил давомида мамлакатимиз аҳолиси 1,4 баробар кўпайган бўлишига қарамасдан, мазкур кўрсаткич бугунги кунда ҳам юқори – 32,1 фоиздан ортиқни ташкил этади. Умуман, 30 ёшгача бўлганлар, яъни ёшлар бугунги кунга келиб Ўзбекистон аҳолисининг 64 фоиздан ортигини, аҳолининг ўртача ёши эса, 26,9 ёшни ташкил этмоқда¹. Шунинг учун ҳам Ўзбекистон Республикаси Президенти томонидан 1990 йил 20 июнда ташкил этилган конституциявий комиссия олдида Конституцияда нафақат ҳозирги, балки келажак авлод манфаатларини ҳам ифода эттириш энг муҳим вазифалардан бири сифатида қўйилгани бежиз эмас.

Албатта, Конституция – кенг қамровли, ижтимоий ҳаётнинг барча соҳалари учун бош ҳуқуқий меъзон, олий юридик кучга эга ҳужжат. Шу билан бир қаторда, унда белгиланган ҳуқуқ ва эркинликлар унинг 18-моддасига мувофиқ, жинси, ирқи, миллати, тили, дини, ижтимоий келиб чиқиши, эътиқоди, шахси ва ижтимоий мавқеидан қатъи назар, барчага бирдек тааллуқлидир. Шу билан бирга, Конституциянинг қатор нормаларида бевосита ёки билвосита ёшларга оид давлат сиёсатининг асосий принциплари белгиланганини кўриш мумкин. Масалан, 37-моддада «Ҳар бир шахс меҳнат қилиш, эркин касб танлаш, адолатли меҳнат шароитларида ишлаш ва қонунда кўрсатилган тартибда ишсизликдан ҳимояланиш ҳуқуқига эгадир», деб белгиланган. Ўз-ўзидан маълумки, меҳнат бозорида ҳамма бир хил имкониятга эга эмас, хусусан, ёшлар. Қолаверса, барча бир хил меҳнат шароитида ишлаш имкониятига ҳам эга эмас. Лекин ушбу норма шундай ифодаланганки, у меҳнат қилиш ҳуқуқи ва адолатли меҳнат шароити тушунчалари ҳамма учун бир хил тушунча эмаслигини кўрсатиб туради.

Шунинг учун ҳам 1995 йилда қабул қилинган Ўзбекистон Республикасининг Меҳнат кодексида ёшлар учун қўшимча кафолатлар (2-§, 239–247-моддалар) белгилаб қўйилган. 18 ёшга тўлмаган шахслар учун ишга қабул қилишдаги кафолатлар, ёшларнинг меҳнатга оид ҳуқуқий муносабатларда катта ёшдаги ходимлар билан тенг ҳуқуқда бўлишлари ҳамда қўшимча имтиёزلардан фойдаланишлари, уларнинг меҳнатида фойдаланиш тақиқланадиган

¹ Ўзбекистон Республикаси ижтимоий-иқтисодий тараққиётининг мустақиллик йилларидаги (1990–2010 йиллар) асосий тенденция ва кўрсаткичлари ҳамда 2011–2015 йилларга мўлжалланган прогнозлари: Статистик тўплам. –Т.: «Ўзбекистон», 2011 йил, 93–95-бетлар.

ишлар рўйхати мавжудлиги, улар учун қисқартирилган иш вақти белгиланиши (ҳафтасига 36, 16 ёшгача 24 соатдан ошмаган), кундалик иш вақти қисқартирилган ҳоллардаги меҳнатга ҳақ тўлаш, йиллик меҳнат таътили беришда имтиёзлар мавжудлиги, тунги ишларга, иш вақтидан ташқари ишларга ва дам олиш кунларидаги ишларга жалб этишнинг тақиқланиши ҳамда меҳнат шартномасини бекор қилишдаги қўшимча кафолатлар шулар жумласидандир.

Ёшларга оид давлат сиёсатининг яна бир муҳим йўналиши ҳар томонлама етук баркамол авлодни тарбиялашдан иборат. Бу болада халқаро ҳамжамият томонидан ҳар қандай давлатда амалга оширилаётган ишларнинг натижасига баҳо берувчи икки мезон тан олинган. Бу ўша мамлакатдаги соғлиқни сақлаш ва таълим тизимларидир.

Асосий Қонуниimizнинг 40-моддасида ҳар бир инсон малакали тиббий хизматдан фойдаланиш ҳуқуқига эга экани белгиланган. Мазкур конституциявий норманинг ҳаётийлигини таъминлаш мақсадида соғлиқни сақлаш тизимига ҳар йили Давлат бюджети харажатларининг 12–15 фоиздан ортиқ қисми йўналтирилмоқда. Қисқа давр ичида тиббиёт муассасалари фаолияти тўла такомиллаштирилди, 3200 дан ортиқ қишлоқ врачлик пунктлари барпо этилди, ихтисослаштирилган илмий-амалий тиббий марказлар ташкил этилди, 14 ёшгача бўлган болаларнинг деярли 100 фоизи йилига икки марта, туғиш ёшидаги аёллар эса ҳар йили тўлиқ тиббий кўрикдан ўтказилиши йўлга қўйилди. Ислохотларнинг натижаси сифатида, ўтган 20 йил давомида оналар ва гўдаклар ўлими уч баробарга камайди. Ўзбекистон 2011 йилда «Болаларни асрайлик» халқаро ташкилоти томонидан тузилган 161 мамлакатдан иборат жаҳон рейтингида ўсиб келаётган ёш авлод саломатлиги ҳақида энг кўп ғамхўрлик кўрсатилаётган давлатлар орасида 9-ўринни эгаллади¹.

«Ҳар ким билим олиш ҳуқуқига эга. Бепул умумий таълим олиш давлат томонидан кафолатланади. Мактаб ишлари давлат назоратидадир». Конституциянинг ушбу 41-моддаси ижроси юзасидан ҳам фахрланса арзийдиган ислохотлар амалга оширилди. Биргина Кадрлар тайёрлаш Миллий дастури (1997 йил) ва Мактаб таълимини ривожлантириш Давлат умуммиллий дастури (2004 йил) доирасида 1539 та академик лицей ва касб-ҳунар коллежлари, 7800 тадан зиёд умумтаълим мактаблари янгитдан қурилиб, тўлиқ замонавий воситалар билан жиҳозланди. Олий таълим муассасала-

¹ **Ислом Каримов.** Ўзбекистонда она ва бола саломатлигини муҳофаза қилишнинг миллий модели: «Соғлом она – соғлом бола» мавзусидаги халқаро симпозиум очилишидаги нутқ. 20-жилд. –Т.: «Ўзбекистон», 2012, 26–36-бетлар.

рининг сони 1,8 баробар (37 тадан 66 тага, шундан 59 таси миллий, 7 таси хорижий) кўпайди. 5980 та болалар спорт масканлари, 6151 та ёпиқ спорт заллари барпо этилди¹.

Соғлиқни сақлаш ва таълим соҳасидаги ислохотлар шулар билан чекланиб қолмай, ҳозир ҳам изчил давом эттирилмоқда. Хусусан, 2011–2015 йилларда 700 дан ортиқ тиббиёт муассасаси, 400 та болалар спорти, 221 та болалар мусиқа ва санъат мактаби қуриб, фойдаланишга топшириш, спорт билан мунтазам шуғулланидиган болалар сонини 2 баробар кўпайтириш, замонавий «электрон таълим» лойиҳасини жорий этиш каби кўплаб ишлар режалаштирилган бўлиб, бу вазифалар босқичма-босқич амалга оширилмоқда². Бу борада эришилаётган натижалар 2011–2012 йилларда пойтахтимизда ўтказилаган нуфузли халқаро анжуманларда халқаро ташкилотлар, хорижлик экспертлар томонидан эътироф этилди.

Конституциянинг яна бошқа қатор моддаларида ёшларга оид давлат сиёсатининг моҳиятини кўрсатувчи нормалар мужассам. Масалан, 45-моддада вояга етмаганларнинг ҳуқуқлари давлат ҳимоясида экани қайд этилган бўлса, унинг 64-моддасида ота-оналар ўз фарзандларини вояга етгунларига қадар боқиш ва тарбиялашга мажбур эканликлари, давлат ва жамият етим болаларни ва ота-оналарининг васийлигидан маҳрум бўлган болаларни боқиш, тарбиялаш ва ўқитишни таъминлаши, болаларга бағишланган хайрия фаолиятларини амалга ошириши белгиланган. 65-моддада эса фарзандлар ота-оналарнинг насл-насабидан ва фуқаролик ҳолатидан қатъи назар, қонун олдида тенглиги, оналик ва болалик давлат томонидан муҳофаза қилиниши мустақкамлаб қўйилган.

Ўзбекистон Республикаси Конституциясининг шу ва шу каби нормалари Конституция нормалари асосида қабул қилинган қатор қонун ҳужжатларида, уларнинг муайян таркибий қисмларида ўзининг тўла ифодасини топган. Мазкур қонун ҳужжатларини шартли равишда икки гуруҳга ажратиш мумкин.

Биринчи гуруҳда 1991–2000 йилларда қабул қилинган қонун ҳужжатлари. Мазкур даврда «Ўзбекистон Республикасида ёшларга оид давлат сиёсатининг асослари тўғрисида»ги (1991), «Жисмоний тарбия ва спорт тўғрисида»ги (1992), «Таълим тўғрисида»ги (1992 йил, 1997 йил янги таҳрирда) қонунлар, қатор кодекслар, Кадрлар тайёрлаш Миллий дастури (1997), Жамиятда ҳуқуқий маданиятни юксалтириш Миллий дастури (1997) қабул қилинди.

¹ Ўзбекистон Республикаси ижтимоий-иқтисодий тараққиётининг мустақиллик йилларидаги (1990–2010 йиллар) асосий тенденция ва кўрсаткичлари ҳамда 2011–2015 йилларга мўлжалланган прогнозлари: статистик тўплам. –Т.: «Ўзбекистон», 2011, 101–108-бетлар.

² Ўша жойда, 134–135-бетлар.

Ўзбекистон Республикаси 1991 йилда Инсон ҳуқуқлари умумжаҳон декларациясига, 1992 йилда эса, Бола ҳуқуқлари тўғрисидаги халқаро Конвенцияга қўшилди.

Шунингдек, ушбу йиллар давомида Ўзбекистон Республикаси Президентининг «Республика ёш ижодкорларини давлат томонидан қўллаб-қувватлаш чора-тадбирлари тўғрисида» (1992), «Ўзбекистонда таълим олаётган ёшларни рағбатлантириш чора-тадбирлари тўғрисида» (1993), «Ўзбекистон Республикасининг ёш муаллифларига энг яхши асарлари ва илмий ишлари учун Давлат мукофотини топшириш тўғрисида» (1993), «Ўзбекистон Республикаси ёшларининг «Камолот» жамғармаси тўғрисида» (1996), «Ҳуқуқий тарбияни яхшилаш, аҳолининг ҳуқуқий маданияти даражасини юксалтириш, ҳуқуқшунос кадрларни тайёрлаш тизимини такомиллаштириш, жамоатчилик фикрини ўрганиш ишини яхшилаш ҳақида» (1997), «Республика Маънавият ва маърифат кенгашини қўллаб-қувватлаш тўғрисида»ги (1999) фармонлари эълон қилинди.

Иккинчи гуруҳга 2001 йилдан ҳозирга қадар қабул қилинган қонун ҳужжатларини киритиш мумкин. Мазкур босқичда «Бола ҳуқуқларининг кафолатлари тўғрисида»ги (2008), «Вояга етмаган шахсларнинг ҳуқуқларини ҳимоя қилиш тўғрисида»ги қонун ҳужжатлари такомиллаштирилиши муносабати билан Ўзбекистон Республикасининг «Маъмурий жавобгарлик тўғрисида»ги кодексига қўшимчалар киритиш ҳақида» (2009) ҳамда «Вояга етмаганлар ўртасида назоратсизлик ва ҳуқуқбузарликларнинг профилактикаси тўғрисида»ги (2010) қонунлар қабул қилинди. Шунингдек, 2008 йилда Ишга қабул қилиш учун энг кичик ёш тўғрисидаги ҳамда Болалар меҳнатининг оғир шакллари тақиқлаш ва йўқ қилишга доир шошилинч чоралар тўғрисидаги конвенциялар ратификация қилинди.

Бундан ташқари мазкур даврда вояга етмаганлар ва ёшлар ҳуқуқларини ҳимоя қилиш, уларни янада кенгроқ қўллаб-қувватлаш мақсадида ёш истеъдодлар учун «Ниҳол» мукофоти (2006), «Келажак овози» республика танлови (2006) таъсис этилди, «Вояга етмаган болаларни фарзандликка ва болаларни оилага тарбияга олиш (патронат) тўғрисида»ги Низомга ўзгартириш ва қўшимчалар киритилди (2007), «Ёш оилаларни моддий ва маънавий қўллаб-қувватлашга доир қўшимча чора-тадбирлар тўғрисида»ги фармон (2007) имзоланди, шунингдек, Ўзбекистонда болалар фаровонлигини таъминлаш бўйича Ҳаракат дастури (2007), Болалар мусиқа ва санъат мактабларининг моддий-техник базасини мустаҳкамлаш ва уларнинг фаолиятини янада яхшилаш бўйича 2009–2014 йилларга мўлжалланган Давлат дастури қабул қилинди.

Умуман, ёшларга оид давлат сиёсатининг ҳуқуқий асосларини ташкил этувчи қонун ҳужжатларининг доираси жуда ҳам кенг. Бу

борада «Ёшлар йили» Давлат дастури доирасида амалдаги қонун ҳужжатларини такомиллаштириш юзасидан ташкил этилган ишчи гуруҳ томонидан мустақиллик йилларида қабул қилинган амалдаги қонун ҳужжатлари атрофлича таҳлил қилиниб, ёшлар ҳуқуқлари, манфаатлари ва эркинликлари белгиланган қонун ҳужжатлари тизими шакллантирилгани муҳим аҳамиятга эга бўлди. Ишчи гуруҳ томонидан амалдаги норматив-ҳуқуқий базани, унинг ёшлар манфаатлари ва ҳуқуқларини ҳимоя қилишга оид қисмини такомиллаштириш мақсадида инвентаризациядан ўтказиш жараёни Конституция ва кодекслардан ташқари, бу соҳада 22 қонун, Ўзбекистон Республикаси Президентининг 15 та фармони ва 11 та қарори, Вазирлар Маҳкамасининг 41 та қарори, 32 та идоравий-меъёрий ҳужжат мавжуд эканини кўрсатди¹. Шундан кейин ҳам яна ўнлаб янги қонун ҳужжатлари қабул қилингани ҳисобга олинса, Ўзбекистон Республикаси Конституцияси нормаларига асосланган, ёшларга оид давлат сиёсатининг ҳуқуқий асосларини белгилаб берувчи норматив-ҳуқуқий ҳужжатлар тизими 150 дан ортиқ қонун ҳужжатларидан ташкил топгани маълум бўлади.

Хулоса ўрнида шуни айтиш лозимки, Ўзбекистон Республикаси Конституцияси, том маънода, ёшларга оид давлат сиёсатининг ҳуқуқий пойдевори ҳисобланади. Бу борада Конституция-мизнинг ўзига хослиги, ундаги нормаларнинг чиндан ҳам амалий, реал ҳуқуқий асосга эгаллиги Конституцияда белгиланган ҳуқуқ ва эркинликлар амалда ҳам кафолатланганида, олдимизга қўйилган мақсадларга босқичма-босқич эришаётганимизда, деб ҳисоблаш учун барча асослар мавжуд.

ПРАВА МОЛОДЕЖИ В УЗБЕКИСТАНЕ: НАЦИОНАЛЬНЫЕ И МЕЖДУНАРОДНЫЕ СТАНДАРТЫ

О. Мухамеджанов
ТГЮИ

Международное сообщество уделяет большое внимание процессу человеческого развития, составной частью которого являются вопросы человеческого развития в Узбекистане. Будучи возведена в ранг государственной политики, данная проблема обретает приоритетное значение. Неслучайно Президент нашей страны Ислам Каримов выступил с инициативой назвать 2008 год Годом молодежи.

Объявление этого года Годом молодежи объясняется тем, что в Узбекистане молодежь в возрасте до 18 лет насчитывает 10 миллионов 360 тысяч человек или около 40% всего населения, а до 30

¹ Ш. Файзиев. Ёш авлод ҳуқуқ ва манфаатларининг муҳим кафолати. «Ҳуқуқ ва бурч», 2008 йил 8–9-сон.

лет — 17 миллионов 80 тысяч человек, или 64%. В докладе «Наша главная цель — неуклонно следовать курсом построения свободного общества и благополучной жизни» особо отмечается, что на сегодняшний день в Узбекистане насчитывается 950 тысяч молодых, что составляет 16% всех семей. Ввиду историко-национальных, демографических особенностей общее развитие этой категории населения привлекает к себе особое внимание.

Главным международным документом, закрепляющим права детей и защищающим их интересы, является Конвенция о правах ребенка, принятая Генеральной Ассамблеей ООН 20 ноября 1989 г. Установленные Конвенцией нормы раскрывают конкретно именно права ребенка, а не просто человека.

Республика Узбекистан ратифицировала Конвенцию о правах ребенка в 1992 г. и в 2010 г. уже представила Третий-Четвертый периодический отчет о выполнении положений Конвенции в Комитет ООН по правам ребенка. Присоединение нашей страны к Конвенции способствовало формированию правовой политики государства в области защиты прав детей и молодежи, которая, по существу, является научно обоснованной, нормативно закрепленной и последовательно осуществляемой деятельностью государственных и местных органов власти по созданию эффективного механизма правового регулирования отношений, возникающих в связи с осуществлением и защитой прав детей. На сегодняшний день приоритетом правовой политики Узбекистана является создание необходимых правовых и организационных условий для соблюдения и защиты прав детей.

Основными целями государственной политики в интересах детей и молодежи являются:

1) осуществление прав детей, предусмотренных Конституцией Республики Узбекистан, недопущение их дискриминации, укрепление основных гарантий прав и законных интересов детей, а также восстановление их прав в случаях нарушений;

2) формирование правовых основ гарантий прав ребенка;

3) содействие физическому, интеллектуальному, духовному и нравственному развитию детей.

За годы независимости сформированы следующие принципы государственной политики в интересах детей:

1) законодательное обеспечение прав ребенка на основе принципа верховенства Конституции и законов Республики Узбекистан;

2) государственная поддержка семьи в целях обеспечения полноценного воспитания детей, защиты их прав, подготовка их к жизни в обществе;

3) ответственность должностных лиц, граждан за нарушение прав и законных интересов ребенка, причинение ему вреда;

4) государственная поддержка местных органов власти, общественных объединений и иных организаций, осуществляющих деятельность по защите прав и законных интересов ребенка.

Изучение опыта зарубежных стран показывает, что в цивилизованном правовом государстве проблемы заботы о детях рассматриваются и решаются государством и обществом, по крайней мере, на пяти уровнях: законодательном, программном, управленческом, исполнительном и просветительском, которые предполагают определенные конкретные правовые механизмы.

Права ребенка в Узбекистане на сегодняшний день отождествляются с правами человека и гражданина во втором разделе Конституции Республики Узбекистан. В данном разделе провозглашены личные права и свободы человека, его политические, экономические и социальные права, а также гарантии, которые обеспечивают реализацию прав и свобод человека, в т.ч. ребенка. Статья 45 Конституции определяет в качестве приоритетной защиту государством прав несовершеннолетних, нетрудоспособных, одиноких и престарелых граждан.

Кроме названных конституционных норм, требования Конвенции ООН о правах ребенка нашли законодательное закрепление в законах «О гарантиях прав ребенка», «О профилактике правонарушений среди несовершеннолетних», «Об основах государственной молодежной политики в Республике Узбекистан», «Об образовании», «О гражданстве», «О физической культуре и спорте», «Об охране здоровья граждан», «Об органах государственной власти на местах», «Об органах самоуправления граждан», «О прокуратуре», «О социальной защите инвалидов», а также в Гражданском, Семейном, Трудовом, Уголовном, Уголовно-процессуальном кодексах Республики Узбекистан.

В стране поэтапно формируется правовая концепция развития ювенальной юстиции, как системы специализированного правосудия в отношении несовершеннолетних. Данная концепция, разработанная учеными-юристами Узбекистана совместно со специалистами ЮНИСЕФ, предусматривает:

- разработку и принятие закона «О ювенальной юстиции»;
- внесение изменений и дополнений в Уголовный, Уголовно-процессуальный, Уголовно-исполнительный, Семейный кодексы, а также Кодекс Республики Узбекистан об административной ответственности, для приведения их в соответствие с законом «О ювенальной юстиции»;
- внесение соответствующих дополнений в законодательство об органах самоуправления граждан и ННО для повышения их роли в воспитании детей и предупреждении детской преступности;

– принятие закона «О Детском Омбудсмане» – органе координирующем и объединяющем усилия в сфере защиты прав ребенка в т.ч. в сфере правосудия;

– подготовку социальных работников, занимающихся проблемами детей;

– поэтапное формирование специальных судов по делам несовершеннолетних;

– всестороннее обучение ювенальным процедурам и технологиям работников органов прокуратуры, органов внутренних дел, юстиции, местных органов власти;

– расширение системы оказания юридической помощи несовершеннолетним путем создания ювенальных адвокатских формирований;

– создание реабилитационных центров, работающих по программе восстановительного правосудия и т.д.

Шестой раздел Уголовного кодекса и глава 60 Уголовно-процессуального кодекса Республики Узбекистана полностью посвящены особенностям рассмотрения уголовных дел и назначения наказания в отношении несовершеннолетних.

Во всех судах определены отдельные судьи, рассматривающие дела в отношении несовершеннолетних. Все судебные заседания, затрагивающие права несовершеннолетних, проводятся в закрытых судебных заседаниях, при участии их законных представителей, педагогов, психологов и адвокатов.

Судами при рассмотрении дел, касающихся несовершеннолетних, выносятся частные определения об устранении причин преступления и условий, способствовавших его совершению.

Важную роль в защите прав ребенка в сфере правосудия играют законы «О гарантиях прав ребенка», «О содержании под стражей при производстве по уголовному делу» и «О профилактике безнадзорности и правонарушений среди несовершеннолетних».

Закон «О гарантиях прав ребенка» от 07.01.2008 г. закрепил гарантии прав ребенка на свободу и личную неприкосновенность. Ребенок не может быть подвергнут задержанию, аресту, заключению под стражу иначе как на основании закона. Государство обеспечивает защиту ребенка от пыток и других форм жестокого, грубого или унижающего человеческого достоинство обращения (ст. 10).

Закон «О содержании под стражей при производстве по уголовному делу» от 29.09.2011 г. определяет правовое положение задержанных и заключенных под стражей, в т.ч. несовершеннолетних. Ст. 32 закона посвящена регулированию особенностей содержания под стражей несовершеннолетних, которым создаются улучшенные материально-бытовые условия, повышенные нормы питания, предоставляются возможности для повышения об-

разовательного уровня, занятий физкультурой и спортом, а также участия в культурных мероприятиях.

Гуманное отношение к несовершеннолетним осужденным осуществляется в рамках принятия ежегодных постановлений Сената Олий Мажлиса об амнистии, в которых предусматривается обязательный пункт об освобождении от наказания лиц, которым на момент совершения преступления не исполнилось 18 лет.

Большое внимание уделяется проведению комплексных мер, направленных на выявление и устранение причин и условий, способствующих безнадзорности, беспризорности, правонарушениям среди несовершеннолетних. В законе «О профилактике безнадзорности и правонарушений среди несовершеннолетних» от 29.09.2010 г. определена система государственных органов, институтов гражданского общества, родителей принимающих участие в предупреждении противоправных действий, совершенных несовершеннолетними.

Воплощение законодательных норм о правах детей осуществляется в Узбекистане, прежде всего, на программном уровне. Подкрепляющей и конкретизирующей основой реализации государственной правовой политики в области защиты прав детей и детства является разработка специальных долговременных социальных программ.

В 2010–2012 г.г. в Узбекистане реализован ряд программных документов, направленных на создание необходимых организационно-правовых механизмов и социально-экономических условий для реализации всего комплекса прав ребенка и молодежи. В принятых программах большое внимание уделено социальной защите ребенка, реализации его прав в сфере образования, охраны здоровья, правовой защиты со стороны компетентных государственных органов, институтов гражданского общества и родителей, а также лиц, их заменяющих.

На основе Государственной программы «*Год гармонично развитого поколения*», утвержденной Постановлением Президента Республики Узбекистан 27.01.2010 г., исходя из анализа 600 нормативно-правовых актов принят ряд законов, направленных на защиту прав ребенка, а именно: Закон «О профилактике безнадзорности и правонарушений несовершеннолетних», Закон «О физической культуре и спорте» (в новой редакции) и другие нормативно-правовые акты. В рамках данной Программы оздоровлено 400 тысяч беременных женщин для предупреждения рождения детей с врожденными пороками. На профилактику детской заболеваемости выделено 1 триллион 700 миллиардов сумов, в Фонд материально-технического обеспечения образовательных учреждений перечислено 315 миллиардов сумов (2010 г.), 370 миллиардов – в 2011 году.

В 2011 году была реализована Государственная программа «Год семьи», в которой социальная поддержка государством в воспитании детей, оказание им материальной помощи и создание достойных социально-бытовых условий в семьях для обеспечения гармоничного физического и интеллектуального развития ребенка занимают приоритетное место. В рамках данной программы приняты дополнительные меры по совершенствованию системы охраны здоровья семьи, материнства и детства, практическому взаимодействию института семьи с образовательными и воспитательными учреждениями, развитию социального партнерства в сфере обеспечения основных прав и свобод ребенка. На реализацию программы было выделено 1478,7 млрд. сумов и 114,0 млн. долларов.

14 октября 2011 г. Кабинетом Министров Республики Узбекистан был принят *План дополнительных мер по совершенствованию воспитания детей, формированию здорового и гармонично развитого поколения*, в котором определены конкретные мероприятия по обеспечению прав ребенка на образование, охрану здоровья, социальную защиту, реализацию культурных прав. Данным Планом предусмотрено совершенствование законодательства по вопросам прав ребенка, в т.ч. принятие закона «Об органах опеки и попечительства».

26 марта 2012 г. Кабинетом Министров утвержден *План дополнительных мероприятий по реализации в 2012–2013 г.г. ратифицированных Республикой Узбекистан Конвенции о принудительном или обязательном труде и Конвенции о запрещении и немедленных мерах по искоренению наихудших форм детского труда*. Этот план направлен на развитие и укрепление системного мониторинга и контроля за недопущением предприятиями, учреждениями и организациями, физическими лицами принуждения детей к труду и соблюдением законодательства Республики Узбекистан в данной сфере.

На основе реализации закона «О гарантиях прав ребенка» и Государственной программы, посвященной Гармонично развитому поколению Узбекистан продолжает совершенствовать систему доступа детей к образованию, получения ими высокого уровня знаний и образованности.

В соответствии с принятой Национальной программой по подготовке кадров в стране введено 12-летнее всеобщее обязательное бесплатное образование по схеме 9+3. Принципиальная особенность реализуемой в стране модели заключается в том, что после 9 лет учебы в общеобразовательной школе следующие 3 года учащиеся обучаются в специализированных профессиональных колледжах и академических лицеях, где каждый из них, наряду с об-

щепрообразовательными дисциплинами, получает профессиональную подготовку по 2-3 востребованным на рынке труда специальностям.

За истекшие годы проделана огромная по масштабам и глубине работа по кардинальному обновлению и реформированию сферы образования. Вновь построены, капитально реконструированы и оснащены современным учебно-лабораторным оборудованием около 9,5 тысячи, или практически все действующие в стране, школ, реализованы кардинальные меры по качественному и методическому обновлению учебного процесса.

Построено свыше 1500 новых профессиональных колледжей и академических лицеев. Современное учебно-лабораторное, компьютерное и производственное оборудование, которым оснащены колледжи, позволяет учащимся не только получать полный объем знаний по общим предметам, но и осваивать в стенах учебного заведения современные технику и технологии.

Достаточно сказать, что за истекший период закончили профессиональные колледжи и академические лицеи свыше 2 миллионов 300 тысяч учащихся, а в 2012 году завершают учебу более 500 тысяч учащихся, получая диплом специалиста средней квалификации.

В Узбекистане действуют 4978 дошкольных образовательных учреждений, с охватом 539065 детей. Их обучением и воспитанием заняты более 52515 педагогических работников.

В настоящее время функционируют 9763 общеобразовательные школы с контингентом 4 563 097 учащихся. На сегодняшний день из 416188 учителей 306832 имеют высшее образование, 2335 учителей – незаконченное высшее и 107021 учитель среднее специальное образование.

Обучение учащихся в общеобразовательных школах осуществляется на семи языках: узбекском, русском, каракалпакском, казахском, туркменском, таджикском, киргизском. Дети, принадлежащие к национальному меньшинству, могут изучать родной язык в местах компактного их проживания.

В настоящее время все образовательные, научные и культурно-просветительские учреждения страны подключены к образовательному portalу ZiyoNET и Интернету. Это позволяет внедрять в образовательный процесс методы дистанционного обучения, широкий комплекс информационно-коммуникационных услуг для учащейся молодежи.

Важное место в реформировании образовательного процесса и подготовке высококвалифицированных кадров, востребованных на рынке труда, занимают высшие учебные заведения. Их число за истекшие годы выросло в 2 раза, и сегодня в 59 и вузах обучаются свыше 230 тысяч студентов.

В Узбекистане созданы и успешно функционируют филиалы ведущих вузов Европы и Азии, имеющих высокую международную репутацию и глубокие исторические корни, такие, как Вестминстерский университет, Сингапурский институт развития менеджмента, Туринский политехнический университет, Российский университет нефти и газа, Московский государственный университет, Российский экономический университет. В этих вузах готовят бакалавров и магистров по таким востребованным на рынке труда специальностям, как машиностроение, нефтегазовое дело, информационные технологии, экономика и управление бизнесом, финансовый менеджмент, коммерческое право, и их выпускники получают дипломы, признаваемые во всем мире.

Важное место в реализации Национальной программы по подготовке кадров занимают вопросы вовлечения молодежи в занятия спортом, о чем свидетельствует создание Фонда развития детского спорта Узбекистана, финансируемого за счет бюджетных, спонсорских и благотворительных средств.

За истекший период за счет средств этого фонда построено около 1500 самых современных общедоступных объектов детского спорта.

Сформирована целостная трехступенчатая система ежегодных спортивных соревнований — отдельно для школьников, для учащихся профессиональных колледжей и академических лицеев и Универсиада для студентов вузов. Это позволяет вовлечь сотни тысяч детей, юношей и девушек в массовые физкультурно-оздоровительные и спортивные движения.

В целом ежегодные затраты на развитие и реформирование образования в Узбекистане составляют 10–12 процентов от ВВП, а их доля в расходах государственного бюджета превышает 35 процентов.

Вместе с тем, большое внимание и забота со стороны государства оказывается детям с ограниченными возможностями. Мероприятия по защите прав инвалидов и детей с ограниченными возможностями направлены на обеспечение их прав на образование, воспитание и всестороннее развитие, реабилитацию, адаптацию и интеграцию в общество.

В Узбекистане функционируют:

— 88 специализированных школ и школ-интернатов, в них воспитываются и обучаются 18388 детей с ограниченными возможностями;

— 23 школы-интерната санаторного типа, в которых 6356 детей получают образование и восстанавливают свое здоровье;

— 183 специальные дошкольные учреждения оказывают коррекционную помощь 18118 детям с ограниченными возможностями;

– в массовых дошкольных учреждениях функционируют 937 интегрированных групп и в них воспитываются более 11 340 детей с ограниченными возможностями;

– 10703 детей с различными видами нарушений получают индивидуальное образование на дому по специальным учебным планам и программам.

В вышеуказанных учреждениях работают 4261 высококвалифицированный учитель и 2976 воспитателей.

В исследованиях ЮНИСЕФ «Социальный мониторинг» и других отмечается, что объем государственных расходов на здравоохранение, школьное и профессиональное образование в Узбекистане является наибольшим среди стран Центральной Азии, а по ряду показателей благополучия матерей и детей Республика Узбекистан превзошла рекомендации международных форумов на ближайшую перспективу.

Однако, несмотря на очевидные и осязаемые результаты, действующая система обеспечения интересов детей и молодежи требует принципиальной модернизации и перевода на новый, более высокий уровень.

На сессиях Генеральной Ассамблеи ООН приняты Декларация тысячелетия (2000 г.) и Документ «Мир, пригодный для жизни детей» (2002 г.), Рекомендации 42 сессии Комитета ООН по правам ребенка по Второму Национальному докладу Узбекистана, в которых определены новые контуры повсеместных действий и целевые ориентиры по повышению благосостояния людей и обеспечению благополучия детей.

Институт Уполномоченного Олий Мажлиса Республики Узбекистан по правам человека рассматривает защиту прав и законных интересов детей как одно из важнейших направлений своей работы. При рассмотрении обращений, связанных с нарушением прав детей, Омбудсман использует все имеющиеся средства парламентского контроля за соблюдением законодательства о правах детей. Омбудсман направляет жалобы в соответствующие органы или проводит собственное расследование и подготавливает заключение по делу, а также информирует о положении прав детей на заседаниях палат парламента в ходе представления своего ежегодного отчета.

В целях предупреждения нарушений прав детей и выявления их причин Уполномоченным по правам человека осуществляется мониторинг соблюдения прав ребенка в деятельности государственных органов и должностных лиц.

Начиная с 1997 года, Омбудсман на регулярной основе осуществляет мониторинг соблюдения прав детей и молодежи путем проведения в регионах страны проверок соблюдения положений

Конвенции о правах ребенка и национального законодательства в области защиты прав детей.

За период деятельности Уполномоченным по правам человека (Омбудсманом) проведено 10 мониторинговых исследований соблюдения прав граждан различных категорий, в том числе и несовершеннолетних в нескольких регионах страны.

Так, Уполномоченным по правам человека в 2000 году была изучена деятельность дошкольных учреждений, школ, интернатов, колледжей, лицеев Ташкентской области путем мониторинга соблюдения Конвенции по правам ребенка в части доступа к образованию. В 2001 году проведен мониторинг соблюдения прав матерей, детей и малообеспеченных семей на получение социальных пособий в Сырдарьинской области. В апреле 2002 года мониторинговыми исследованиями были охвачены вопросы обеспечения прав детей на доступ и получение среднего, специального профессионального образования в Хорезмской области.

Выявить причины и условия, способствующие росту детской преступности, позволили результаты проверок, проведенных в 2000 году в Ферганской области в сфере предупреждения преступности среди несовершеннолетних и в 2003 году — по вопросам реабилитации и социальной адаптации несовершеннолетних, отбывших наказание в виде лишения свободы, в Ташкентской области.

Посредством мониторинга обеспечения прав пациентов-детей в Самаркандской области были вскрыты проблемы, с которыми сталкиваются учреждения здравоохранения при реализации права граждан на получение детьми квалифицированной медицинской помощи (2003 г.).

Вопросы соблюдения прав детей-инвалидов в государственных учреждениях Республики Каракалпакстан стали предметом мониторинга, проведенного в 2004 году.

Совместно с комитетами Законодательной палаты Олий Мажлиса Республики Узбекистан Уполномоченный по правам человека принимал участие в изучении вопроса о реализации положений Конвенции о правах ребенка в Кашкадарьинской области (2005 г.).

Аналитические доклады по итогам мониторингов обсуждались на заседаниях Комиссии по соблюдению конституционных прав и свобод человека, сессиях областных Советов, в соответствующих министерствах и ведомствах, по результатам которых были выработаны планы мероприятий по реализации Рекомендаций Омбудсмана.

Особое внимание Уполномоченным по правам человека уделяется вопросам обеспечения прав детей со стороны правоохранительных органов. Проводятся выездные приемы Омбудсмана с

несовершеннолетними осужденными в Ташкентской женской колонии и Зангиатинской воспитательной колонии. Совместно с Фондом имени Конрада Аденауэра в Зангиатинской воспитательной колонии был оборудован компьютерный класс.

Кроме того, в целях защиты прав несовершеннолетних в местах лишения свободы, в рамках реализации Соглашения о сотрудничестве между Уполномоченным по правам человека и МВД по инициативе Уполномоченного по договоренности с ГУИН МВД решается вопрос об учреждении Омбудсмана по правам заключенных в Зангиатинской воспитательной колонии.

В четырех вузах страны успешно функционируют университетские Омбудсманы. В целях осуществления контроля за обеспечением прав граждан в медицинских учреждениях учреждены должности Омбудсманов по правам пациентов, в том числе, Омбудсман по правам детей-инвалидов в Детской психиатрической больнице г. Ташкента.

Рассмотрение жалоб, касающихся нарушения прав детей и молодежи, является основным направлением деятельности Уполномоченного по правам человека. Хотя в большинстве своем авторами поступающих обращений являются взрослые: родители, опекуны, соседи. Случаи обращения самих детей крайне редки.

Всего за период с 2008 по 2011 год поступило 240 обращений, касающихся вопросов защиты прав ребенка, из которых 7 жалоб поступило в 2011 году, причем по сравнению с 2010 годом количество обращений о нарушении прав ребенка снизилось.

За 2011 год Уполномоченным по правам человека было взято на контроль 7 обращений, в 3-х жалобах доводы заявителей нашли свое подтверждение.

Получая обращения о нарушении прав детей, Уполномоченный осуществляет проверку фактов, изложенных в обращении, и в случае необходимости направляет уполномоченным государственным органам рекомендации о восстановлении нарушенных прав. В ходе разрешения жалоб, связанных с ущемлением прав детей, ряд должностных лиц привлечен к административной ответственности, осуществлялась выплата компенсационных средств, аккумулировались ресурсы на специальном счете, передавались материальные ценности в семьи и т.д.

Анализ жалоб граждан о нарушении прав ребенка показывает, что наибольшее количество обращений касается вопросов получения детьми гражданства, регистрации по месту пребывания, проблемы паспортизации детей, трудностей в решении межличностных конфликтных ситуаций с участием детей в семье, в детских воспитательных и образовательных учреждениях, жилищных проблем семей с детьми, затягивания решения проблемы, касаю-

шейся интересов ребенка, на уровне органов местной власти, ведомств или учреждений. Кроме того, в обращениях поднимаются вопросы о несогласии с действиями правоохранительных органов, с решением судов или о неисполнении решений судов.

В настоящее время в Узбекистане сформированы концептуальные основы введения должности Детского Омбудсмана, разработаны Концепция и проект Закона «О Детском Омбудсмане», который прошел необходимую общественную и международную экспертизы.

В концепции проекта Закона «О Детском Омбудсмане» предусмотрены такие функции Детского Омбудсмана, как прием обращений граждан о нарушении прав детей, урегулирование споров между детьми, их законными представителями и органами государственной власти и управления, а также между детьми и их законными представителями, оказание бесплатной юридической помощи детям и их законным представителям, консультативной помощи детским учреждениям и организациям, право обращения в суд с целью защиты прав детей, находящихся в трудной жизненной ситуации, внесение в соответствующие государственные органы предложений о совершенствовании механизмов обеспечения и защиты прав ребенка и др.

Согласно Концепции Детский Омбудсман должен быть наделен обязанностью представления парламенту и Президенту Республики Узбекистан ежегодного отчета о результатах своей деятельности, который должен быть объектом обсуждения со стороны институтов гражданского общества.

Детский Омбудсман должен быть наделен правами по получению необходимых сведений и документов, связанных с обеспечением прав ребенка, беспрепятственному посещению органов и должностных лиц и получению от них соответствующих разъяснений, проведению проверок их деятельности с привлечением экспертов и специалистов, внесению ходатайств о привлечении к ответственности лиц, виновных в нарушении прав ребенка и т.д.

В концепции определены также основные формы организации деятельности Детского Омбудсмана в сфере повышения осведомленности населения, включая детей, о международных и национальных стандартах соблюдения и защиты прав ребенка, путем создания соответствующих образовательных и консультирующих структур для детей и их законных представителей, а также проведения и публикации систематических исследований, посвященных анализу положения детей, находящихся в трудных жизненных условиях.

ВОЯГА ЕТМАГАНЛАР ОРАСИДА ЖИНОЯТЧИЛИКНИНГ ОЛДИНИ ОЛИШ БЎЙИЧА ҚОНУН НОРМАЛАРИНИ ТАКОМИЛЛАШТИРИШ МАСАЛАЛАРИ

Ч. Сатторов, Ф. Маҳкамов
*Тошкент олий ҳарбий техника
билим юрти*

Бугунги кунда мамлакатимиз аҳолиси таркибида 18 ёшгача бўлган шахслар, яъни вояга етмаганлар аҳолининг 40%дан ортининг ташкил этмоқда. Бу эса вояга етмаганлар орасида мавжуд бўлган муаммоларга алоҳида эътибор қаратиш, уларнинг ечимини топишни талаб қилади. Чунки ёшларга, айниқса, вояга етмаганларга нисбатан эътибор мамлакатнинг эртанги куни ва келажакига мустаҳкам пойдевор яратади.

Шу нуқтаи назардан, вояга етмаган шахслар орасида жиноятчиликни олдини олиш ва унга қарши кураш олиб боришда уларнинг ҳуқуқий маданиятини шакллантириш, жамиятдаги барча неъматларни меҳнат эвазига келишини англатиш, ўз ҳуқуқ ва мажбуриятларига масъулият билан қараш, жамиятда ўрнатилган умуминсоний қадриятлар ва тартиб-интизом қоидаларига онгли равишда риоя қилиш, ўзининг хатти-ҳаракатлари ва қилмишларига жавобгарлик ҳиссини уйғотиш бугунги куннинг долзарб масалаларидан бири бўлиб, бунга ўта жиддий ёндашиш лозимлигини ҳаётни ўзи кўрсатмоқда. Жиноятга оид статистик маълумотлар таҳлилига кўра, 2011 йилда умумий жиноятчилик таркибида вояга етмаганлар томонидан содир этилган жиноятлар миқдори 2,4% ни ташкил этиб, 2010 йилга нисбатан 0,1 % га камайиши кузатилди. Шу билан бир қаторда 2011 йилда жиноят содир этгани учун статистик маълумотларда қайд этилган шахслар орасида вояга етмаганларнинг ҳиссаси эса 2,8% га тўғри келди. Ачинарлиси, жиноят содир этган вояга етмаганларнинг ярмидан кўпроғи (57,9%) ўқувчилар бўлиб, уларнинг 20,2% мактабларда, 37,7% эса академик лицей ва коллежларда таълим олиб келгани, 5,8% меҳнат фаолияти билан шуғуллангани қайд этилган¹.

Юқоридаги таҳлиллардан ҳам кўриниб турибдики, вояга етмаганлар орасида содир этиладиган ҳуқуқбузарлик ва жиноятларни аниқлаш, уларнинг сабаб ва шароитларини атрофлича ўрганиб, ўз вақтида бартараф этишда шубҳасиз қонун нормаларини такомиллаштириш ва самарали ҳуқуқий тарбиявий иш олиб боришни тақозо этади.

Кейинги йилларда мамлакатимизда вояга етмаганлар орасида жиноятчиликни олдини олиш, уларни ижтимоий ҳимоя қилиш

¹ Ўзбекистон Республикаси ИИБ Ахборот Марказининг 2010–2011 йил маълумотлари таҳлили асосида берилмоқда.

муаммоларини ҳал этишга қонун нормаларида катта эътибор бериб келинмоқда. Чунончи, 2007 йилнинг 23 ноябрида МДХ давлатлари орасида биринчилардан бўлиб қабул қилинган «Бола ҳуқуқларининг кафолатлари тўғрисида»ги қонун бунинг яққол исботидир¹. Ушбу қонун нафақат бола ҳуқуқларининг кафолатлари соҳасидаги муносабатларни тартибга солишда, балки вояга етмаганлар назоратсизлиги, улар томонидан содир этиладиган ҳуқуқбузарликлар ва жиноятларнинг олдини олиш, жазони ўташ жойларидан бўшаб чиққан вояга етмаганларни ҳаётга ижтимоий мослаштиришда муҳим ҳуқуқий ҳужжат бўлиб ҳисобланади.

Таъкидланган қонуннинг нормаларида бола, боланинг қонуний вакиллари, васийлик ва ҳомийлик, етим бола, жисмоний ва (ёки) руҳий ривожланишида нуқсонлари бўлган бола, ижтимоий ҳимояга муҳтож болалар, ногирон бола, ота-онанинг ўрнини босувчи шахслар, ота-она қарамоғидан маҳрум бўлган бола тушунчалари берилган.

Қонунда бола ҳуқуқларини ҳимоя қилиш бўйича давлат сиёсати, давлат ҳокимияти ва бошқаруви органларининг бола ҳуқуқларини таъминлаш бўйича ваколатлари, бола ҳуқуқларини таъминлашда фуқароларнинг ўзини ўзи бошқариш органлари ва нодавлат ноτιжорат ташкилотларининг иштироки ҳам эътироф этилган.

Бола ҳуқуқларининг қонуний кафолатлари, жумладан, боланинг ҳимояга, оилавий муҳитга, фикрлаш, сўз, виждон ва эътиқод эркинлигига, хусусий мулк, турар жойга, меҳнат қилиш, дам олиш ва бўш вақтга, соғлиғини сақлаш, билим олишга бўлган ҳуқуқларининг кафолатлари, ижтимоий ҳимояга муҳтож болалар ҳуқуқларининг кўшимча кафолатлари, ногирон болалар, жисмоний ва (ёки) руҳий ривожланишида нуқсонлари бўлган болаларнинг тиббий-ижтимоий ёрдам олишга бўлган ҳуқуқининг кафолатлари ҳам ушбу қонунда мустақкамлаб қўйилган.

Президентимиз Ислом Каримов томонидан 2010 йилни «Баркамол авлод йили» деб эълон қилиниши ва бу борадаги Давлат дастури тўғрисидаги қарори эса кейинги йилларда мамлакатимизда соғлом ва баркамол авлодни тарбиялаш, ёшларнинг ўз ижодий ва интеллектуал салоҳиятини рўёбга чиқариш, мамлакатимиз йигит-қизларини ХХI аср талабларига тўлиқ жавоб берадиган ҳар томонлама ривожланган шахс этиб вояга етказиш учун зарур шарт-шароитлар ва имкониятларни яратиш бўйича кенг кўламли аниқ йўналтирилган чора-тадбирлар белгилаб олиш ва амалга ошириш учун ҳуқуқий асос яратди.

¹ Ўзбекистон Республикасининг «Бола ҳуқуқларининг кафолатлари тўғрисида»ги қонуни // Ўзбекистон Республикаси Олий Мажлисининг Ахборотномаси, 2008 йил, №1, 1-модда.

Ушбу қарор ижроси бўйича мамлакатдаги муайян қонун лойиҳалари ишлаб чиқилди ва кучга киритилди. Жумладан, вояга етмаганлар орасида ҳуқуқбузарликларни олдини олиш, уларнинг бўш вақтларини банд этиш ва мазмунли ўтказиш, шунингдек, тарбиявий ишлар самарадорлигини узлуксиз таъминлаш, уларни спорт билан мунтазам шуғулланишга жалб этиш, соғлом турмуш тарзини қарор топтириш, уларни ичкиликбозлик ва гиёҳвандлик иллатларидан, бошқа турдаги ҳалокатли таҳдидлар ҳамда биз учун ёд бўлган диний ва экстремистик таъсирлардан, тубан «оммавий маданият» хуружларидан ҳимоя қилишга доир комплекс чора-тадбирларни амалга ошириш мақсадида Ўзбекистон Республикаси Маъмурий жавобгарлик тўғрисидаги кодексга қўшимча равишда 1882-моддаси киритилди.

Вояга етмаганларнинг жиноятчилигига қарши кураш ва унинг олдини олиш кўп қиррали ва мураккаб жараён, чунки вояга етмаганларнинг жиноятчилигига қарши кураш жараёни ўзига хос бўлган хусусиятларни, яъни бу тоифадаги ҳуқуқбузарларнинг психологик ва жисмоний хусусиятлари инobatга олинишини тақозо этади. Шуни алоҳида таъкидлаш жоизки, асосий мақсади вояга етмаганлар орасида назоратсизлик ва ҳуқуқбузарликларнинг олдини олишга қаратилган муносабатларни тартибга солувчи Ўзбекистон Республикасининг 2010 йил 29 сентябрда қабул қилинган «Вояга етмаганлар ўртасида назоратсизлик ва ҳуқуқбузарликларнинг профилактикаси тўғрисида»ги қонунида ушбу хусусиятлар тўла-тўқис ўз аксини топган¹.

Қонун 36 моддадан иборат бўлиб, унда вояга етмаганлар ўртасида назоратсизлик ва ҳуқуқбузарликларнинг профилактикаси, ижтимоий жиҳатдан хавфли аҳволда бўлган вояга етмаган, ижтимоий жиҳатдан хавфли аҳволда бўлган оила, назоратсиз, якка тартибдаги профилактика иши, қаровсиз, ғайриижтимоий хатти-ҳаракатлар каби атамаларга биринчи марта ҳуқуқий жиҳатдан аниқ ва лўнда тушунчалар берилган.

Унда вояга етмаганлар ўртасида назоратсизлик ва ҳуқуқбузарликларнинг профилактикасига доир фаолиятнинг асосий вазифалари кўрсатилган бўлиб, бу фаолиятни амалга ошириш жараёнида вояга етмаганлар назоратсизлиги, қаровсизлиги, улар томонидан ҳуқуқбузарликлар ёки бошқа ғайриижтимоий хатти-ҳаракатлар содир этилишининг олдини олиш, уларга имкон берадиган сабаблар ва шарт-шароитларни аниқлаш ҳамда бартараф этиш, уларнинг ҳуқуқ ва эркинликлари, қонуний манфаатлари ҳимоя-

¹ Ўзбекистон Республикасининг «Вояга етмаганлар ўртасида назоратсизлик ва ҳуқуқбузарликларнинг профилактикаси тўғрисида»ги қонуни // Ўзбекистон Республикаси қонун ҳужжатлари тўплами. 2010, № 39, 341-модда.

сини таъминлаш, ижтимоий жиҳатдан хавфли аҳволда бўлган вояга етмаганлар ва оилаларни ижтимоий-педагогик реабилитация қилиш, вояга етмаганларни ҳуқуқбузарликлар ёки бошқа ғайри-ижтимоий хатти-ҳаракатлар содир қилишга жалб этиш ҳолларини аниқлаш ва барҳам бериш белгилаб қўйилган.

Вояга етмаганлар ўртасида назоратсизлик ва ҳуқуқбузарликларнинг профилактикаси фаолиятининг қонунийлик, инсонпарварлик, тизимлилик, оилани қўллаб-қувватлаш ва у билан ўзаро ҳамкорлик қилиш, ижтимоий жиҳатдан хавфли аҳволда бўлган вояга етмаганларнинг тарбиясига яқка тартибда ёндашиш принципларига асосланган ҳолда олиб борилиши, шубҳасиз ушбу қонуннинг халқаро ҳуқуқий ҳужжатларга мос эканини тасдиқлайди.

Шу билан бирга қонунда вояга етмаганлар ўртасида назоратсизлик ва ҳуқуқбузарликларнинг профилактикасини амалга оширувчи органлар ҳамда муассасаларнинг молиявий ва моддий-техник таъминоти, низоларни ҳал этиш, ушбу қонун ҳужжатларини бузганлик учун жавобгарлик ҳолатлари белгилаб қўйилган.

Ўзбекистон Республикасининг 2011 йил 27 июлда қабул қилинган «Жиноят ишини юритиш чоғида қамоқда сақлаш тўғрисида»-ги қонунда¹ ҳам жиноят содир этишда гумон қилиниб ушлаб турилган ва қамоққа олиш тарзидаги эҳтиёт чораси қўлланилган вояга етмаган шахсларни қамоқ жойларида сақлаш шарт-шароитлари, ҳуқуқлари, эркинликлари ва қонуний манфаатларини кафолатлашга алоҳида эътибор қаратилиб, уларга яхшиланган моддий-маиший шароитлар яратиш, вояга етмаганларга жисмоний машғулотлар ва спорт ўйинлари ўтказиш учун имкониятлар яратиш бериш, уларга кинофильмлар, телекўрсатувлар намойиш этиш, шунингдек улар орасида маданий-тарбиявий ва профилактик тушунтириш ишларини кучайтириш белгилаб қўйилган.

Хуллас, мамлакатимизда мазкур соҳага оид қонунларнинг ишлаб чиқиши ва ҳаётга татбиқ этилиши вояга етмаганлар томонидан содир этиладиган ҳуқуқбузарликлар ва жиноятларнинг олдини олиш, уларни ахлоқан тузатиш ва тарбиялаш, вояга етмаганлар ҳуқуқлари, эркинликлари ва қонуний манфаатларини таъминлаш ҳамда уларни жамиятда ўз ўрнини топишига хизмат қилади.

¹ Ўзбекистон Республикасининг 2011 йил 27 июлдаги «Жиноят ишини юритиш чоғида қамоқда сақлаш тўғрисида»ги қонуни. // Ўзбекистон Республикаси қонун ҳужжатлари тўплами. – 2011, 40-сон, 409-модда.

ЁШЛАР СИЁСИЙ МАДАНИЯТИНИ ШАКЛЛАНТИРИШДА ИЖТИМОЙ-СИЁСИЙ ФАНЛАРНИНГ ЎРНИ

Э. Қодиров
ТДЮИ

Хуқуқий давлат ва фуқаролик жамияти қуришдек стратегик мақсадни амалга оширишда мустақил фикрли ва ўз фуқаролик позициясига эга баркамол авлодни тарбиялаш давр талабидир. Бу эса жамиятни демократлаштириш ва мамлакатимизни модернизациялашда эртанги куннинг муносиб ворислари саналмиш ёшлар тарбиясига эътибор муҳим аҳамият касб этганидан далолат беради. Жамият тараққиёти эса бевосита мамлакатимиздаги кенг қамровли ислохотларнинг моҳиятини ҳамда дунё сиёсатида юз бераётган воқеаларни идрок этувчи ёшларни тарбиялаш жараёни билан бевосита боғлиқ. Бу биринчидан, ёшларда фаол фуқаролик позициясининг шаклланишига таъсир этса, иккинчидан, ён-атрофидаги воқеаларга яъни, мавжуд сиёсий жараёнларга дахлдорлик ҳисси уйғонишини таъминлайди.

Шу ўринда амалда ҳар қандай тарбиявий жараёнлар миллий ва умумбашарий қадриятларга асосланган тегишли фанларнинг ёрдами ва таъсирисиз шаклланмаганидек, баркамол авлодни тарбиялаш жараёнида ҳам ижтимоий фанларнинг ўрни ёхуд таъсирини эътироф этиш мақсадга мувофиқ.

Ижтимоий-сиёсий фанлар ёшларнинг давлат сиёсатининг моҳияти, жамиятда мавжуд сиёсий тизимнинг мақсади, давлат сиёсий ҳокимиятининг легитимлиги, сиёсий институтлар фаолиятининг қонун доирасида кафолатлангани, жамият сиёсат субъектлари ўртасидаги муносабатларнинг демократик талаб даражасидалиги ҳамда фуқаролик жамияти талаблари ва фуқаролик жамияти институтлари фаолиятдан хабардор бўлишига ёрдам беради. Шунингдек, ёшларда сиёсий-хуқуқий билим, тафаккур, дунёқараш, таҳлил ва сиёсий-хуқуқий хулқ-атворнинг шаклланиш масаласи ҳам ижтимоий-сиёсий фанлардан олинган билимлар натижасидир.

Зеро, Президентимиз Ислом Каримов ижтимоий фанлар соҳасига алоҳида эътибор қаратганидек: «Мамлакатимиз мустақиллигини мустаҳкамлаш, хуқуқий демократик давлатни барпо этиш ва фуқаролар жамиятини қарор топтиришдек улуғ орзу умидлар билан яшар эканмиз, ижтимоий фанлар соҳасидаги илмий изланишлар ва уларнинг натижаларига алоҳида эътибор бермаслик мумкин эмас»¹.

¹ Ислом Каримов. Биздан озод ва обод Ватан қолсин. 2-жилд. —Т.: «Ўзбекистон», 1999, 260-бет.

Ижтимоий-сиёсий фанлар ёшларнинг тафаккур тарзига бево-сита таъсир қилиши билан ҳам аҳамиятлидир. Ёшлар ушбу фан-лар билан қанчалик системали тарзда шуғулланишса, уларнинг жамият ижтимоий-сиёсий ҳамда ҳуқуқий ҳаёти, унинг қонуният ва талаблари ҳақидаги фикр-мулоҳазалари шунчалик кенгайди. Ижтимоий-сиёсий фанлар ёшларни нафақат назарий билимлари-ни бойитади, балки уларда сиёсат ва ҳуқуқ борасидаги амалий кўникмаларнинг шаклланишига ҳам таъсир кўрсатади.

Ёшлар сиёсий-ҳуқуқий маданиятини шакллантиришга таъсир этувчи ижтимоий-сиёсий омиллар, восита ва усуллардан асосий-си, табиийки, ижтимоий-сиёсий фанларнинг ўқитилишидир. Маз-кур фанлар, биринчидан, ёшлар сиёсий-ҳуқуқий маданиятининг мураккаб жиҳатларини ўрганишга ёрдам беради. Иккинчидан, ёшлар сиёсий-ҳуқуқий маданиятининг ижтимоий-фалсафий то-монларини таҳлил этишни ўргатади. Учунчидан, шахслар, ижти-моий гуруҳлар хулқ-атворининг моҳиятини англашни, шунинг-дек, уларнинг давлатга, жамиятга ислоҳотлар жараёнига муноса-батини шакллантиради. Бинобарин, ёшларда давлат ва жамиятда сиёсий ҳокимиятнинг вужудга келиши, тақсимланиши ва фаоли-ят кўрсатиши, «учинчи сектор» саналмиш нодавлат нотижорат ташкилотлари ҳақидаги тафаккурининг бойиши мазкур фанлар-дан олинган назарий билимларга боғлиқ.

Сиёсий маданиятни ўзлаштириш жараёни сиёсий билимлар-ни ўзлаштиришдан бошланиши маълум. Ижтимоий-сиёсий би-лим ҳам бундан мустасно эмас. Ушбу йўналишдаги фанлар ин-соннинг ижтимоий ҳаётнинг муайян йўналишидаги аниқ соҳаси-ни ёки сиёсий соҳадаги маълум бир ҳолатларни батафсил ўргани-шига имкон беради. Ижтимоий-сиёсий билимлар орқали одамлар хусусан, ёшлар ижтимоий ҳаёт ёки жамият сиёсий-ҳуқуқий ҳаёти-нинг қонуниятларини, ижтимоий ва сиёсий-ҳуқуқий ҳаётдаги воқеа-ҳодисалар ўртасидаги муносабатларни ўрганади. Бу эса ўз ўзидан ижтимоий-сиёсий билимлар ижтимоий-сиёсий фанлар воситасида олинадиган фақат инсонгагина хос бўлган маънавий эҳтиёж, ҳаётий зарурият эканини англатади.

Ижтимоий-сиёсий фанлар ёрдамида олинадиган билимлар сиёсий ҳаётнинг мазмунини қанчалик кенг ва батафсил ёритма-син, токи шахс ўзи олган назарий билимларни амалий фаолияти-да тўғри қўллай олмаса, унинг оддий маълумотдан фарқи бўлмай-ди. Негаки, «Ёшлар сиёсий-ҳуқуқий маданиятини шакллантириш» тушунчаси «Сиёсий-ҳуқуқий маданият» тушунчаси сингари сиё-сий-ҳуқуқий билимлар орқали ғоявий-назарий негизни юзага кел-тирса, сиёсий-ҳуқуқий тафаккур эса шахснинг сиёсий-ҳуқуқий воқеа-ҳодисалар мазмунини идрок этишга ёрдам бериб, янги би-

лимларни пухта эгаллаб, уларни тизимлаштиришга имкон беради. Сиёсий-ҳуқуқий тафаккурнинг ўзи сиёсий-ҳуқуқий маданиятнинг элементи саналиб, у ҳам ижтимоий-сиёсий фанлар асосида юзага келиб шаклланади.

Ижтимоий-сиёсий фанлар ўз олдига шахс, жамият ва давлат муаммоларини кенг ва чуқур ўрганиш вазифасини ҳам қўяди. Чунки мазкур фанлар зиммасига жамият ижтимоий ҳаётида мутаносибликни таъминлаш ҳамда юқоридаги субъекталарни ўзаро мақбул мурасага келишувини таъминловчи назарий ва амалий вазифалар юклатилган. Айнан шу боис ҳам ижтимоий фанлар ҳар қандай жамиятда фуқароларнинг сиёсат ва ҳуқуққа асосланган фаолият механизмини яратиб, жамият аъзолари томонидан ижтимоий-сиёсий консенсусга эришишларига замин ҳозирлайди.

Ижтимоий фанларнинг жамият тараққиётидаги аҳамияти тўғрисида фикр юритганда уларнинг қуйидаги асосий таъсирчанлик томонларини назарда тутиш лозим:

1) фақат инсонга нисбатан қаратилгани ва инсонни ҳам объект, ҳам субъект сифатида танлай олиши; 2) инсон онги ва дунёқарашига таъсир этишга қаратилгани; 3) шахс қалбида эътиқод уйғотишга қодирлиги; 4) шахсларда фикрий тарбияни амалга ошира олиш хусусиятига эгалиги; 5) фақат инсонгагина хос бўлган нутқий фаолиятни ривожлантиришга таъсир эта олиши; 6) шахснинг тарихий воқелик ёрдамида ижтимоий-сиёсий ворисийлигини таъминлашга қодирлиги; 7) шахснинг жамиятда ўзига муносиб ўрин топа олишига ёрдам беришга қодир мантиқий билимларни бера олиши; 8) шахснинг интеллектуал салоҳияти доирасида ижтимоий-сиёсий жараёнларда фаол иштирокини таъминлаш имкониятининг мавжудлигидир.

Ижтимоий фанларни чуқур ўрганган кишилар шахс — жамият — давлатнинг ўзаро алоқадорлигини ифодаловчи қонуниятларни англаб, идрок этиб ва ушбу қонуниятлар асосида муайян эътиқодга эга бўлиб, натижада билим, тафаккур, кўникма, фаоллик, тажриба тўплаб улар асосида амалий фаолият юритишга эришадилар. Бу эса ўз навбатида кўпчиликнинг ўзаро ягона мақсад сари бирикиб, давлат ва жамиятда унинг аъзолари учун қулай ижтимоий, сиёсий, ҳуқуқий муҳит яратилишига асос бўлади. Шу нуқтаи назардан бугунги кунда ижтимоий-гуманитар фанларнинг истиқболли йўналишлари белгиланди, мазкур йўналишдаги муассасаларнинг яқин келажакдаги ривожланиш концепцияси ишлаб чиқилди¹.

¹ Ўзбекистон Республикаси Фанлар академияси ижтимоий-гуманитар фанлар комплекси муассасаларини ривожлантириш концепциялари. ЎзР ФА. 2006 йил.

Хуллас, ижтимоий-сиёсий фанлар жамиятнинг тараққиётига хизмат қилади, ёшлар томонидан сиёсий-ҳуқуқий тизимнинг пухта ўзлаштирилиб, тўғри идрок этилишига сезиларли таъсир кўрсатади, уларда сиёсий-ҳуқуқий тизим, унинг структураси ҳақида умумий тасаввурини бойишига асос бўлади. Шу билан бирга бу ёшларнинг сиёсий-ҳуқуқий воқелик орқали тарихий ворисийлик имкониятининг ошишига замин яратади, ёшларнинг сиёсий-ҳуқуқий ҳаётда тўғри ижтимоийлашувини таъминлайди, уларнинг сиёсий-ҳуқуқий ҳаётдаги тажрибасининг ошишига илмий-назарий омил бўлиб хизмат қилади, реал сиёсий-ҳуқуқий ҳаётнинг фаол иштирокчиси сифатида шаклланишига ёрдам беради.

ЮРИДИК ТАЪЛИМ-ТАРБИЯ – ЁШЛАР ҲУҚУҚИЙ ОНГИ ВА МАДАНИЯТИНИ ЮКСАЛТИРИШНИНГ МУҲИМ ОМИЛИ

М. Нажимов, М. Эргашев
ТДЮИ

Мамлакатимизда жамиятни демократлаштириш ва модернизациялаш, иқтисодий эркинлаштириш жараёнларини чуқурлаштириш кўп жиҳатдан ҳуқуқий тарбия ва таълимни ривожлантиришни, юридик кадрлар тайёрлаш, қайта тайёрлаш ҳамда малакасини ошириш услубларини такомиллаштиришни тақозо этади. Бинобарин, замонавий фан ва технология ютуқлари асосида мукамал ҳуқуқий тизимни шакллантириш тараққиётимизнинг муҳим шартидир.

Бугунги кунда юридик таълим ва ҳуқуқий тарбия мамлакатимизда демократик ҳуқуқий давлат барпо этиш ва фуқаролик жамиятини шакллантириш, ижтимоий-иқтисодий, сиёсий ва ҳуқуқий ислохотларни амалга ошириш, қонунийликни таъминлаш, фуқароларнинг ҳуқуқ ва эркинликларини муҳофаза қилиш, уларнинг ҳуқуқий онги ва маданиятини оширишда муҳим омил бўлиб хизмат қилмоқда. Фуқароларнинг ҳуқуқ ва эркинликларини ҳимоя қилиш, давлат ҳокимияти органлари томонидан қабул қилинган қонун ҳужжатларининг ижросини таъминлаш ҳуқуқий тарбия сифати билан чамбарчас боғлиқдир.

Давлатимиз раҳбари Ислом Каримов бу масаланинг ўта муҳимлигини таъкидлаб, «Ватанимизнинг келажаги, халқимизнинг эртанги куни, мамлакатимизнинг жаҳон ҳамжамиятидаги обрў-эътибори, авваламбор, фарзандларимизнинг униб-ўсиб, улгайиб, қандай инсон бўлиб ҳаётга кириб боришига боғлиқдир. Биз бун-

дай ўткир ҳақиқатни ҳеч қачон унутмаслигимиз керак»¹, деб уни давлат фаолиятининг асосий йўналишларидан бири сифатида белгилаб берди. Юртимизда ёшларни тарбиялаш, уларнинг ҳуқуқий онги ва маданиятини ўстириш нафақат оиланинг, балки бутун жамиятнинг муҳим вазифасига айланди. Бугун ёш авлодни соғлом, баркамол, ётуқ инсон бўлиб етишиши учун барча чоралар кўрилиши ўз самарасини бермоқда.

Ҳозирги кунда бу соҳада амалга оширилаётган ислоҳотлар сирасига ёшларнинг манфаатлари ва ҳуқуқларини ҳимоя қилиш билан боғлиқ муаммоларни ўз вақтида ҳал этиш, узлуксиз таълим тизимида ислоҳотларни янада чуқурлаштириш, реал иқтисодийда таълим муассасалари томонидан тайёрланадиган мутахассисларга бўлган талабни таъминлаш, ёшларни жамиятнинг ижтимоий-сиёсий ҳаётида фаоллигини ошириш кабиларни киритиш мумкин.

Ёшларга оид сиёсат жамият ва давлат даражасида шаклланади. Ёшларга оид сиёсат давлатнинг ёш инсон ўз қобилиятларини рўёбга чиқариши, ёшларнинг бирлашмалари, ҳаракатлари ва ташаббуслари ривожланиши учун ҳуқуқий, иқтисодий ва ташкилий шарт-шароитлар яратишга қаратилган фаолияти ҳисобланади. Шу жиҳатдан олиб қараганда, 1991 йил 20 ноябрда қабул қилинган «Ўзбекистон Республикасида ёшларга оид давлат сиёсатининг асослари тўғрисида»ги Қонун диққатга сазовор. Ушбу қонуннинг биринчи моддасида ёшларга оид давлат сиёсатининг мақсади ва қоидалари белгиланган. Жумладан, ёшларга оид сиёсат Ўзбекистон Республикаси давлат фаолиятининг устувор йўналиши бўлиб, унинг мақсади ёшларнинг ижтимоий шаклланиши ва камол топиши, ижодий иқтидори жамият манфаатлари йўлида имкони борича тўла-тўқис рўёбга чиқиши учун ижтимоий-иқтисодий, ҳуқуқий, ташкилий жиҳатдан шарт-шароит яратиш ҳамда уларни кафолатлашдан иборат экани қайд этилган.

Мамлакатимизда ёшларга оид давлат сиёсати куйидаги қоидаларга асосланади: миллати, ирқи, тили, дини, ижтимоий мавқеи, жинси, маълумоти ва сиёсий эътиқодидан қатъи назар ёшлар тўғрисида ғамхўрлик қилиш; ёшларни ҳуқуқий ва ижтимоий жиҳатдан ҳимоя қилиш; миллий, маданий анъаналарнинг авлоддан авлодга ўтиши, авлодларнинг маънавий алоқаси; ёшларнинг ташаббусларини қўллаб-қувватлаш, ёшлар Ўзбекистон Республикаси Конституцияси ва қонунлари доирасида ўз манфаатларини амалга ошириш йўллари эркин танлаб олишларига ка-

¹ Ислоҳ Каримов. Юксак маънавият — енгилмас куч. —Т.: «Маънавият», 2008, 176-б.

фолат бериш; жамиятни ривожлантиришда, айниқса, республика ёшлари ҳаётига оид сиёсат ва дастурларни ишлаб чиқиш ҳамда амалга оширишда ёшларнинг бевосита иштирок этиши; ҳуқуқ ва бурчларнинг, эркинлик ва фуқаролик масъулиятининг бирлиги¹.

Мустақиллик йилларида таълим тизимини жадал ислоҳ қилишга киришилди. Мамлакатимизда МДХ давлатлари орасида биринчилардан бўлиб таълим тизимининг мустаҳкам ҳуқуқий асосларини белгиловчи қатор норматив-ҳуқуқий ҳужжатлар қабул қилинди. Хусусан, Ўзбекистон Республикасининг «Таълим тўғрисида»ги Қонуни, Кадрлар тайёрлаш Миллий Дастури, Ўзбекистон Республикаси Президентининг 1997 йил 25 июндаги «Ҳуқуқий тарбияни яхшилаш, аҳолининг ҳуқуқий маданияти даражасини юксалтириш, ҳуқуқшунос кадрларни тайёрлаш тизимини такомиллаштириш, жамоатчилик фикрини ўрганиш ишини яхшилаш ҳақида»ги, 1997 йил 6 октябрдаги «Таълим-тарбия ва кадрлар тайёрлаш тизимини тубдан ислоҳ қилиш, баркамол авлодни вояга етказиш тўғрисида»ги Фармонлари, 2001 йил 4 январдаги «Ўзбекистон Республикаси Конституциясини ўрганишни ташкил этиш тўғрисида»ги Фармойиши, Ўзбекистон Республикаси Вазирлар Маҳкамасининг 1994 йил 13 июндаги «Ёшларнинг ҳуқуқий таълимини такомиллаштиришнинг Комплекс дастури тўғрисида»ги, 1998 йил 29 майдаги «Жамиятда ҳуқуқий маданиятни юксалтириш Миллий дастурини амалга ошириш чора-тадбирлари тўғрисида»ги, 2000 йил 21 сентябрдаги «Вояга етмаганлар ишлари бўйича комиссиялар фаолиятини такомиллаштириш ҳақида»ги қарорлари 1997 йил 29 августдаги «Ҳуқуқий маданиятни юксалтириш Миллий дастури» қабул қилинди.

Мамлакатимизда ёшларнинг ҳуқуқлари ва манфаатларини ҳимоя қилиш борасида қабул қилинган қонунлар халқаро ҳуқуқ нормаларига тўла мос келиши билан бирга, унда халқимизнинг ёшларга, болаларга меҳрибонлик, уларнинг тарбиясига алоҳида муносабат каби қадимий анъаналарни ҳисобга олган ҳолда яратилганини эътироф этишимиз лозим. Ўзбекистон Республикасида мустақиллик йилларида ёшларга оид кўплаб қонун ҳужжатлари қабул қилинган бўлиб, бугунги кунда уларнинг ижросини таъминлаш долзарб вазифадир.

Ушбу вазифанинг самарали ҳал этилиши мамлакатимизда ҳуқуқий таълим соҳасида амалга оширилаётган дастурлар ижросини янги босқичга кўтаришда муҳим аҳамият касб этади.

¹ Ўзбекистон Республикаси Олий Кенгашининг Ахборотномаси. 1992, №2, 80-модда.

Маълумки, ёш авлод ўз давлатининг келажаги учун масъуллиги ҳақида кўп гапирилади ва ёзилади. Албатта, Ўзбекистонда ижтимоий ва иқтисодий юксалиш у ёки бу концепциясини амалга ошириш имконияти уни ёшлар қай даражада қўллаб-қувватлашига, уларнинг бунёдкорона куч-гайратига кўп жиҳатдан боғлиқ бўлади. Шунинг учун ҳам «фарзандларимизга нафақат ишонч билдириш, балки уларга ўзини амалда намоён этиши учун майдонни кенгайтириш керак»¹.

Ёшларни ҳуқуқий тарбиялаш, ҳуқуқ ҳақидаги билимларини кенгайтириш, жамиятимизнинг ижтимоий қадрияти сифатида унга нисбатан ижобий муносабатни қарор топтириш баркамол авлодни шакллантиришда ғоят муҳим вазифадир. Бу борада, мамлакатимиз раҳбари Ислоом Каримов таъкидлаб ўтганидек, «Аҳолининг ҳуқуқий тарбиясини тубдан яхшилаш, унинг ҳуқуқий маданият даражасини ошириш, ҳуқуқий ахборотнинг кенг майдонини яратиш бериш — ҳуқуқий давлатнинг қарор топишида муҳим йўналишидир»².

Хулоса қилиб айтганда, ҳуқуқий тарбия — ёшлар ҳуқуқий онги ва маданиятини шакллантиришнинг зарурий воситасидир. Зеро, демократик ҳуқуқий давлатни қуриш ва фуқаролик жамиятини шакллантириш бош мақсадимиз экан, ҳуқуқий тарбия ва таълимнинг мукамал замонавий тизимини яратиш биринчи даражали вазифаларимиздан бири бўлмоғи лозим.

ЎЗБЕКИСТОНДА ЁШЛАР ТАРБИЯСИ ВА ВОЯГА ЕТМАГАНЛАР ҲУҚУҚЛАРИНИНГ КАФОЛАТЛАРИ

А. Яхшиев

*Миллий ғоя ва мафкура
шллий-амалий маркази*

Ўз наслининг давомийлиги ва хавфсизлиги учун курашиш барча тирик мавжудотларга Яратган томонидан инъом этилган илоҳий туйғу экани исбот талаб қилмайди. Барча тирик мавжудотларнинг сарвари бўлмиш инсонга энг юксак неъмат — ақл ва тафаккур деб аталмиш мўъжизавий қудрат инъом этилган. Шундай экан, инсонларнинг ўз зурриёдига муносабати фақатгина инстинкт орқали эмас, балки юксак ақл билан ҳам бошқарилади.

Дунёдаги барча миллат ва элатлар ўз фарзандларини севиб, ардоқлаб, уларнинг порлоқ келажаги ҳақида ғамхўрлик қилади-

¹ **Ислоом Каримов.** Мамлакатни модернизация қилиш ва иқтисодиётимизни барқарор ривожлантириш йўлида. 16-жилд. —Т.: «Ўзбекистон», 2008, 169-б.

² **Ислоом Каримов.** Янгича фикрлаш ва ишлаш — давр талаби. 5-жилд. — Т.: «Ўзбекистон», 1997, 128-б.

лар. Аммо дунё халқлари орасида ўзбекларнинг болаларга муносабати ўзгача экани яққол кўзга ташланиб туради. Ўтмишда ҳам аждодларимиз болажонлик табиатига эга бўлиб, улар фарзанд тарбиясига алоҳида эътибор қаратганлар. Уларга саломдан бошланувчи оддий урф-одатларимиздан тортиб, ҳалоллик, меҳнат-севарлик, бунёдкорлик, ватанпарварлик, муқаддас анъаналаримизга ҳурмат каби юксак инсоний фазилатларни сингдириб келганлар.

Ўзбекистон Республикаси мустақилликка эришгандан сўнг келажагимиз давомчилари бўлган ёшлар тарбиясига янада катта эътибор қаратилди. Айниқса, давлатимиз раҳбари томонидан ишлаб чиқилган узлуксиз таълим тизими ва унинг амалдаги ижроси фарзандларимизнинг ҳар томонлама баркамол ва етук инсонлар бўлиб улғайишлари учун барча имкониятларни яратди.

Кейинги йилларда Республикамиз ҳудудида йилдан-йилга кўплаб бунёд этилаётган замонавий ўқув масканлари, мактаб, мактабгача ва мактабдан ташқари таълим муассасалари, маданият, санъат ва спорт иншоотлари давлатимиз томонидан ёш авлод тарбияси учун қилинаётган улкан ғамхўрликнинг амалий ифодасидир. Шу билан бир қаторда таълим-тарбиянинг энг замонавий, миллий анъаналаримиз руҳи билан суғорилган янгидан-янги усул ва услублари яратилмоқда.

Ҳозирги кунда юртимизда фаолият кўрсатиб келаётган санъат ва болалар ижодиёти марказлари, маданият саройлари ва уйлари, жисмоний тарбия ва спорт мажмуалари, маданият масканларида ёшларнинг бўш вақтларини мазмунли ўтказиш ва уларни ўзлари қизиққан соҳалари бўйича иқтидорларини ўстиришга алоҳида эътибор қаратилмоқда.

Маълумки, БМТ томонидан 1989 йил 20 ноябрда қабул қилинган ва 1990 йил 2 сентябрда кучга кирган «Бола ҳуқуқлари тўғрисидаги Конвенция» дунё болаларининг ҳақ-ҳуқуқларини белгилаб берибгина қолмай, уларнинг соғлом ўсишлари ва билим олишлари учун катталарга улкан масъулият ҳам юклади. Мамлакатимизнинг 1992 йил 2 декабрда мазкур Конвенцияга қўшилиши бола ҳуқуқларига оид давлат сиёсатининг устувор йўналишларини белгилаб, бола ҳуқуқларини амалга ошириш ва ҳимоя қилиш билан боғлиқ муносабатларни тартибга солишнинг самарали механизмини ишлаб чиқишга хизмат қилди.

Мустақиллик йилларида мамлакатимизда вояга етмаганларнинг ижтимоий ҳимоясига доир қабул қилинган юздан ортиқ қонун ҳужжатлари халқаро стандартларга мос бўлиб, бугунги кунда Ўзбекистон Республикаси ёш авлоднинг ҳуқуқ ва эркинликларини таъминлашга оид қирққа яқин халқаро ҳужжатларнинг иштирокчисини

экани мамлакатимизнинг бу борадаги улкан инсонпарварлигидан далолат беради.

Бундан ташқари, мамлакатимиз бола ҳуқуқларини таъминлашда «Инсон ҳуқуқлари умумжаҳон декларацияси», «Фуқаролик ва сиёсий ҳуқуқлар тўғрисида»ги ҳамда «Иқтисодий, ижтимоий ва маданий ҳуқуқлар тўғрисида»ги халқаро пактларда мустаҳкамланган меъёрларга таянади. Шу билан бирга, БМТнинг вояга етмаган болаларга нисбатан одил судлов юритишга доир минимал стандарт қоидалари, мазкур ташкилотнинг вояга етмаган болалар ўртасида жиноятчиликнинг олдини олишга қаратилган дастурий принциплари ва бошқа тавсиявий ҳужжатлари одил судлов соҳасида бола ҳуқуқларига оид миллий қонунчиликни такомиллаштиришда муҳим аҳамият касб этмоқда.

Мустақиллик йилларида Ўзбекистонда бола ҳуқуқлари ва манфаатларини ҳимоялаш бўйича комплекс ҳуқуқий асослар яратилди. Айниқса, 2008 йил 7 январда қабул қилинган «Бола ҳуқуқларининг кафолатлари тўғрисида»ги Қонун бу борада тарихий ҳужжат бўлгани шубҳасиз. Қонунда етим, ижтимоий муҳтож, ногирон болалар тушунчаларининг аҳамияти, бола ҳуқуқларини таъминлаш ва уларни жорий қилиш учун зарур шароитларни яратиш борасидаги давлат сиёсатининг асослари ўз аксини топди. Шу билан бирга, давлат органлари ва жамоат бирлашмаларининг асосий фаолият йўналишлари, зиммасидаги масъулияти, бола ҳуқуқлари, эркинликлари ва қонуний манфаатларини суд орқали ҳимоя қилишга оид кафолатлар, бу борадаги қонун ҳужжатларини бузганлик учун жавобгарлик белгилаб қўйилди. Шунингдек, парламентимиз томонидан 2010 йилда «Вояга етмаганлар ўртасида назоратсизлик ва ҳуқуқбузарлик профилактикаси тўғрисида»ги Қонуннинг қабул қилиниши бола ҳуқуқлари ва манфаатларини ҳимоя қилишнинг ҳуқуқий асосларини янада мустаҳкамлади.

Мустақиллик йилларида мамлакатимизда ёш авлодни ижтимоий-иқтисодий ва маданий жиҳатдан қўллаб-қувватлашга қаратилган муҳим давлат дастурлари қабул қилиниб, босқичма-босқич амалга ошириб келинмоқда. Хусусан, «Соғлом авлод» (2000 йил), «Она ва бола» (2001 йил), «Аёллар ва болалар соғлигини мустаҳкамлаш бўйича қўшимча чора-тадбирлар тўғрисида»ги (2002 йил) давлат дастурлари, Ўзбекистон Республикаси Вазирлар Маҳкамасининг «Ўзбекистонда болалар фаровонлигини таъминлаш бўйича ҳаракат дастури», шунингдек, «Ёшлар йили» (2008 йил) ва «Баркамол авлод йили» (2010 йил), «Мустаҳкам оила йили» (2012 йил) давлат дастурлари ва миллий ҳаракат режаларининг жорий этилиши юртимизда инсон ҳуқуқлари, жумладан, вояга етмаганлар ҳуқуқлари ва манфаатларини ҳар томонлама ҳимоя қилиш борасида ўзига хос ҳуқуқий анъана шаклланигандан далолат беради.

Ўзбекистон Республикаси Вазирлар Маҳкамаси ҳамда унинг тасарруфидаги вазирлик ва идоралар мамлакатимизда «Бола ҳуқуқлари тўғрисидаги Конвенция» талабларини бажариш бўйича давлат тузилмалари фаолиятини мувофиқлаштирувчи орган ҳисобланади. Вазирлар Маҳкамаси ваколатига таълим, соғлиқни сақлаш, меҳнат ва аҳолининг ижтимоий муҳофазаси ҳамда бошқа соҳалар доирасида ягона давлат сиёсатини амалга ошириш вазифалари киради. Шунингдек, бола ҳуқуқлари бузилгани тўғрисида фуқароларнинг мурожаатларини кўриб чиқувчи ва минтақаларда унга риоя қилинишининг мониторингини олиб борувчи Ўзбекистон Республикаси Олий Мажлиси Инсон ҳуқуқлари бўйича вакили (Омбудсман) ҳам бола ҳуқуқларини ҳимоя қилишда фаол қатнашиб келмоқда.

Мамлакатимиз қонунчилигида ўн саккиз ёшгача бўлган болалар вояга етмаганлар ҳисобланади, яъни тўла муомала лаёқати ўн саккиз ёшдан бошланади. Ёш авлодни баркамол инсон, ватанпарвар ва миллий истиқлол ғояларига садоқат руҳида тарбиялаш, уларнинг келгуси ҳаётда ўз ўрнини топиши учун ғамхўрлик қилиш, бўш вақтларини тўғри ташкил этиш ва ижтимоий ҳимояга муҳтож болаларнинг ҳуқуқ ва қонуний манфаатларини ҳимоя қилиш ҳозирги куннинг энг долзарб вазифаларидан ҳисобланади.

Мамлакатимизда мустақилликнинг дастлабки кунларидан бошлаб баркамол авлод тарбиясига катта эътибор берилиб, уларнинг қонуний манфаатлари ва ҳуқуқларини ҳимоялаш, келажаги ҳақида ғамхўрлик қилиш борасида кенг қамровли ва ибратли ишлар амалга оширилиб келинаётганини юқорида келтирилган маълумотлар яққол тасдиқлаб турибди.

Бундан ташқари, 2008 йил 28 мартда Ўзбекистон Республикасининг «Вояга етмаган шахслар ҳуқуқларини ҳимоя қилиш тўғрисидаги қонун ҳужжатлари такомиллаштирилиши муносабати билан айрим қонунларга ўзгартиш ва қўшимчалар киритиш ҳақида»ги қонун қабул қилиниб, ота-она қарамоғидан маҳрум бўлган болалар тўғрисидаги маълумотларни васийлик ва ҳомийлик органига хабар қилмаслик, уларни жойлаштиришда қонун талабларини бузганлик учун маъмурий жавобгарлик белгилаб қўйилди. Ўзини ўзи бошқариш органлари, таълим, соғлиқни сақлаш ва бошқа муассасаларнинг мансабдор шахслари ҳамда фуқароларга ота-оналари қарамоғидан маҳрум бўлган болалар ҳақидаги маълумотларни васийлик ва ҳомийлик органига тақдим этиш мажбурияти юклатилди. Шунингдек, вояга етмаганларнинг ҳуқуқлари ҳамда манфаатларини ҳимоя қилишга, болалар ўртасидаги жиноятчиликка қарши кураш самарадорлигини кучайтиришга қаратилган чора-тадбирларни амалга ошириш мақсадида Жиноят кодекси ва Маъмурий жавобгарлик тўғрисидаги кодексларга ўзгартиришлар киритилди.

Ўзбекистон Республикасининг «Бола ҳуқуқларининг кафолатлари тўғрисида»ги Қонунининг 16-моддасида «Порнография, шафқатсизлик ва зўравонликни намойиш этувчи, инсон қадр-қимматини таҳқирловчи, болаларга зарарли таъсир кўрсатувчи ва ҳуқуқбузарликлар содир этишга сабаб бўлувчи оммавий ахборот воситаларидан фойдаланиш, адабиётларни тарқатиш ҳамда фильмларни намойиш этиш тақиқланади»,— дея қонунлаштириб қўйилган.

Мазкур Қонуннинг «Бола ҳуқуқларини ҳимоя қилиш бўйича давлат сиёсати» деб номланган 4-моддасида қуйидаги вазифалар алоҳида белгиланиб берилган:

— болаларнинг жисмоний интеллектуал, маънавий ва ахлоқий камол топишига кўмаклашиш;

— болаларда ватанпарварлик, фуқаролик, бағрикенглик ва тинчликсеварлик туйғуларини тарбиялаш;

— болани Ўзбекистон халқининг тарихий ва миллий анъаналари, маънавий қадриятлари ҳамда жаҳон маданияти ютуқлари билан таништириш;

— боланинг шахсий, унинг илмий, техникавий ва бадий ижодкорлигини ривожлантириш;

— болалар ташаббускорлигини қўллаб-қувватлаш;

— болада ҳуқуқий онг ва ҳуқуқий маданиятни шакллантириш;

— боланинг ижтимоий кўникмасига, вояга етмаганлар ўртасида ҳуқуқбузарликларни камайтиришга кўмаклашиш.

Ўзбекистонда адолатли ёшлар сиёсати олиб борилаётгани, уларнинг ҳуқуқ ва манфаатлари давлат ҳимоясига олиниб, баркамол инсон сифатида камол топишлари учун барча қулайлик ва шарт-шароитлар яратилиб берилаётганига яна кўплаб мисоллар келтириш мумкин. Бу борада меҳнат қонунчилигида вояга етмаганларга берилган имтиёзлар ҳам алоҳида ажралиб туради. Хусусан, амалдаги қонунчиликда бу борада қуйидагилар белгилаб қўйилган:

— ўн саккиз ёшга тўлмаган барча шахслар дастлабки тиббий кўриқдан ўтгандан кейингина ишга қабул қилиниши ва кейинчалик улар ўн саккиз ёшга тўлганларига қадар ҳар йили албатта тиббий кўриқдан ўтказилиб туришлари кераклиги;

— ўн саккиз ёшга тўлмаган шахслар меҳнатга оид ҳуқуқий муносабатларда катта ёшдаги ходимлар билан тенг ҳуқуққа эга бўлишлари;

— ўн саккиз ёшга тўлмаган шахслар меҳнатидан шу тоифа ходимларининг соғлиғи, хавфсизлиги ёки ахлоқ одобига зиён етказиши мумкин бўлган, меҳнат шароити ноқулай ишларда, ер ости ишларида ва бошқа ишларда фойдаланиш тақиқланиши;

— ўн саккиз ёшга тўлмаган ходимларнинг кундалик иш вақти қисқартирилган ҳолдаги меҳнатига ҳақ кундалик иш вақти тўлиқ

бўлган чоғда тегишли тоифадаги ходимларга бериладиган миқдорда тўланиши;

– ўн саккиз ёшга тўлмаган шахсларни тунги ишларга, иш вақтидан ташқари ишларга ва дам олиш кунларидаги ишларга жалб этиш тақиқланиши;

– ўн саккиз ёшга тўлмаган ходимлар билан тузилган меҳнат шартномасини иш берувчининг ташаббуси билан бекор қилишга, меҳнат шартномасини бекор қилишнинг умумий тартибига риоя қилишдан ташқари, маҳаллий меҳнат идорасининг розилиги билангина йўл қўйилиши;

– 16 ёшга тўлган вояга етмаган шахс меҳнат шартномаси бўйича ишлаётган бўлса ёки ота-онаси, фарзандликка олувчилар ёки ҳомийларнинг розилигига биноан тадбиркорлик фаолияти билан шуғулланаётган бўлса, у тўла муомалага лаёқатли деб эълон қилиниши мумкинлиги ва бошқалар.

Мамлакатимизда аҳолининг бола ҳуқуқлари тўғрисидаги билимларини ошириш борасида ҳам кўплаб ишлар қилинмоқда. Фақат битта мақола доирасида бу борадаги яхлит жараённи тўла қамраб олишнинг имкони йўқ, албатта. Бир сўз билан айтганда, Ўзбекистонда ёшлар тарбияси ва вояга етмаганларнинг ҳуқуқлари ва манфаатларини ҳимоя қилиш бўйича ўзига хос миллий ҳуқуқий тизим шаклланган бўлиб, мамлакатимиз мазкур йўлда дадил қадам ташлаётган давлатлардан бири ҳисобланади.

БАРКАМОЛ АВЛОДНИ ТАРБИЯЛАШ – ЖАМИЯТИМИЗ ДЕМОКРАТИК ТАРАҚҚИЁТИНИНГ АСОСИ

У. Идиоров
ТДШИ

Мамлакатимизда истиқлолимизнинг илк кунлариданоқ унибўсиб келаётган ёш авлодга ҳар томонлама ғамхўрлик қилиш, баркамол, замон билан ҳамнафас қадам ташлай оладиган авлодни тарбиялаб етиштириш масалаларига устувор давлат сиёсати даражасида эътибор қаратиб келинмоқда. Зеро, суверен давлатнинг барқарор демократик тараққиёти инсон манфаатларини, айниқса, жамият ёшлари орзу-умидларини муттасил равишда рўёбга чиқариб бориш жараёнлари билан узлуксиз боғлиқдир.

Давлатимиз раҳбари Ислом Каримов таъкидлаганидек: «Бугунги кунда бир оддий ҳақиқат барчамиз учун аён бўлиши керак: олдимизда турган энг эзгу мақсадларимиз – мамлакатимизнинг буюк келажаги ҳам, эртанги кунимиз, эркин ва фаровон ҳаётимиз ҳам, Ўзбекистоннинг XXI асрда жаҳон ҳамжамиятидан қандай ўрин эгаллаши ҳам – буларнинг барча-барчаси, авваламбор, янги ав-

лод, униб-ўсиб келаётган фарзандларимиз қандай инсонлар бўлиб вояга етишига боғлиқдир.

Бир сўз билан айтганда, бизнинг озод ва обод Ватан, фуқаролик жамияти барпо этиш, тараққий топган давлатлар ва халқлар қаторига кўтарилишдек улуғ мақсадларимиз, ҳеч шубҳасиз, мана шу олижаноб вазифани нечоғли оқилона амалга оширишимизга боғлиқ эканини чуқур англаб олишимиз даркор»¹.

Маълумки, мамлакатимизда ёш авлод таълим-тарбияси, маънавий камолоти билан боғлиқ изчил ислохотларнинг концептуал асослари Президентимизнинг асарларида ҳар томонлама чуқур ҳал қилиниб, тадрижий равишда ривожлантириб келинмоқда. Юртбошимиз Ислом Каримовнинг истиқлолимизнинг илк даврларида нашр этилган ва юртимизда янги мустақил демократик давлат барпо этишнинг миллий-маънавий ҳамда умумбашарий негизлари кенг қамровли равишда асослаб берилган, «Ўзбекистоннинг ўз истиқлол ва тараққиёт йўли» номли асарида шундай муҳим хулосалар баён қилинган эди: «Ҳар бир инсоннинг, айниқса, эндигина ҳаётга қадам қўйиб келаётган ёшларнинг онгига шундай фикрни сингдириш керакки, улар ўртага қўйилган мақсадларга эришиш ўзларига боғлиқ эканини, яъни бу нарса уларнинг собитқадам ғайрат-шижоатига, тўла-тўқис фидокорлигига ва чексиз меҳнатсеварлигига боғлиқ эканини англаб етишлари керак. Худди шу нарса давлатимиз ва халқимиз равнақ топишининг асосий шартидир»².

Мустақил тараққиётимизнинг дастлабки қадамлариданоқ Президентимиз томонидан мамлакатимиз таълим тизимини жамиятимиз олдида турган устувор вазифалардан келиб чиқиб бутунлай янгилаш, таълимнинг бутун қудратини мустақил демократик тараққиётимиз учун суянч бўладиган ёшлар манфаатларига хизмат қилдириш вазифалари илгари сурилди.

Маълумки, она юртимиз мустақиллиги эълон қилингандан кейин ўтган ниҳоятда қисқа вақт давомида қабул қилинган энг дастлабки қонунлардан бири айнан ёшлар масаласига бағишланган эди. 1991 йилнинг ноябрь ойида Ўзбекистон Республикасининг «Ўзбекистон Республикасида ёшларга оид давлат сиёсатининг асослари тўғрисида»ги қонуни қабул қилинди. Ушбу қонун мамлакатимиз ёшларининг жамият сиёсий-ижтимоий, маънавий соҳасидаги кенг қамровли ҳуқуқларини кафолатлаб бериш билан бирга, баркамол авлод тарбияси учун дастлабки ва ҳал қилувчи ҳуқуқий асосларни белгилаб берди.

¹ Ислом Каримов. «Камолот» ёшларимизнинг чинакам суянчи ва таянчи бўлсин. —Т.: «Ўзбекистон», 2001, 4—5-б.

² Ислом Каримов. Ўзбекистоннинг ўз истиқлол ва тараққиёт йўли. —Т.: «Ўзбекистон», 1992, 23-б.

Замонавий фикрлайдиган янги авлодни вояга етказиш мақсадларини кўзлаб 1997 йилнинг 29 августида Ўзбекистон Республикаси Олий Мажлисининг IX сессиясида «Ўзбекистон Республикасининг таълим тўғрисидаги қонуни»ни ҳамда «Кадрлар тайёрлаш миллий дастури»нинг қабул қилиниши, мамлакатимизда ёшларга оид давлат сиёсатининг ривожланишида муҳим босқич бўлди. Мазкур тарихий ҳужжатлар қабул қилиниши унеча амалга ошириб келинаётган сиёсий-ижтимоий ва қонунчилик жараёнларининг муҳим натижасини ташкил қилган эди.

Давлатимиз раҳбари Ислон Каримовнинг ташаббуси билан 2008 йилнинг юртимизда «Ёшлар йили» деб эълон қилиниши жамиятимиз ҳаётида муҳим аҳамиятга молик бўлган воқеа бўлди. Зероки, мустақил Ўзбекистон Республикаси аҳолисининг кўпчилигини ёшлар ташкил этади. Шу боис ҳам ушбу ижтимоий табақа вакиллари жамиятимизнинг ниҳоятда катта таянчи, амалга оширилаётган ислоҳотларнинг куч-қувват манбаидир. Қолаверса, мамлакатимизда амалга оширилаётган демократик ислоҳотлар, жамиятни янгилаш ва модернизация қилиш борасидаги саъй-ҳаракатлар замирида ҳам айнан юртимизнинг келажаги, унинг шон-шуҳратини кўкларга кўтарувчи, кекса авлод белига қувват бўлувчи ёшларимиз манфаатларини рўёбга чиқариш мақсадлари ётади.

Президентимиз Ислон Каримов ушбу масала хусусида шундай хулоса қилган эди: «Бу ўринда гап ҳозирги кунда жами аҳолимизнинг 64% дан ортигини ташкил этадиган ёшлар ҳақида, таълим-тарбия ва профессионал тайёргарлик даражаси бизнинг келажагимизни, демократик ва иқтисодий тараққиётимизнинг тақдирини ҳал этадиган ёшлар ҳақида, жамиятимиз ҳаётида муносиб ўрин эгаллашга лаёқатли, мамлакатимизни ислоҳ этиш ва янгилаш бўйича белгилаб олган юксак мақсадларимизга эришиш йўлида том маънода ҳал қилувчи куч, таянч ва суянч бўлишга қодир ёшлар ҳақида бормоқда»¹.

Ўзбекистон Республикаси Президентининг «Ёшлар йили» Давлат Дастури тўғрисидаги қарорида, жумладан: «Ёшларнинг манфаатларини янада тўлиқ таъминлаш ва ҳуқуқларини ҳимоя қилишга йўналтирилган ҳуқуқий базани такомиллаштириш ҳамда мустаҳкамлаш, амалдаги қонун ва норматив ҳуқуқий ҳужжатларга ўзгартириш ва қўшимчалар киритиш»² масалаларига алоҳида эътибор қаратилди. Ушбу ҳолат ўз ўрнида мамлакатимизда рўй бераётган демократик жараёнларнинг янада чуқурлашуви учун етакчи манбалардан бири бўлиб хизмат қилди.

¹ **Ислон Каримов.** Инсон манфаатлари устуворлигини таъминлаш — барча ислоҳот ва ўзгаришларимизнинг бош мақсадидир. —Т.: «Ўзбекистон», 2008, 42-б.

² «Халқ сўзи», 2008 йил, 1 март.

Шуни алоҳида таъкидлаб ўтиш жоизки, мамлакатимизда истиқомат қилаётган ёшлар ва улар ҳақида ғамхўрлик қилиш сиёсати, жамиятимизда амалга оширилаётган умумий етакчи тамойил – инсон манфаатларининг устунлигини амалда таъминлашга йўналтирилгандир. Эеро, жамиятимизда тобора юксақроқ поғонага кўтарилиб бораётган демократик тараққиёт жараёнларининг замирида инсон омили туради, яъни жамиятимизни демократлаштиришдан кўзланган асосий мақсад, унинг ҳар бир аъзоси учун ҳеч кимдан кам бўлмаган муносиб турмуш шароитларини яратишдан иборатдир.

Шу ўринда алоҳида таъкидлаш жоизки, мамлакатимизда амалга ошириб келинаётган демократик ислохотлар ўзининг янги сифат босқичига қадам қўйган ҳозирги пайтда, мазкур босқичнинг стратегик вазифалари билан ҳамоҳанг равишда жамиятимиз ёшлари манфаатларини янада кучлироқ даражада рўёбга чиқаришга қаратилган мақсадлар ҳам белгилаб олинмоқда. Давлатимиз раҳбари Ислом Каримов хулоса қилганидек, «Униб-ўсиб келаётган ёш авлодимиз ота-боболаримизнинг муносиб ворислари бўлиб вояга етиши, ХХI аср талабларига ҳар томонлама жавоб берадиган инсонлар бўлиб камол топиши учун биз бундан буён ҳам кучгайратимизни аямаймиз. Чунки, такрор айтаман, эртанги кун – ёшлар қўлида. Ёшларни қўллаб-қувватлаш, уларга янада кўпроқ ишонч билдириш лозим. Бу масалага бирёқлама қарамаслик керак. Давлатимиз, жамиятимизнинг бу борадаги вазифаси – келажак авлодни ҳаётда ҳар бир одам, ҳар бир ёш йигит-қиз дуч келадиган мураккаб синовларга ҳар томонлама тайёрлашдан иборат»¹.

Мамлакатимиз ёшларини ҳар томонлама комил инсонлар этиб тарбиялаш ва вояга етказишда таълим тизими ходимлари, жумладан, олий таълим тизимида меҳнат қилаётган мутахассислар, профессор-ўқитувчиларнинг масъулияти ниҳоятда каттадир. Шу муносабат билан мазкур мезондан келиб чиққан ҳолда, ёшларга замонавий таълим ва тарбия беришнинг самарали механизмларини яратиш устида муттасил изланишларни олиб бориш ва самарали натижаларга эришиб бориш барчамизнинг шарафли бурчимиздир.

¹ Ислом Каримов. Тарихий хотира ва инсон омили – буюк келажакимизнинг гаровидир. –Т.: «Ўзбекистон», 2012, 34–35-б.

ҲУҚУҚИЙ ТАРБИЯ – ЁШЛАРГА ОИД ДАВЛАТ СИЁСАТИНИНГ МУҲИМ ЙЎНАЛИШИ

Ш. Сайдудлаев, Б. Мирзараимов
ТДЮИ

Мамлакатимиз мустақилликка эришганидан сўнг, ўз олдида демократик ҳуқуқий давлат қуриш ва фуқаролик жамиятини шакллантиришни мақсад қилиб қўйди. Мустақиллик йиллари мобайнида фуқароларнинг ҳуқуқ ва эркинликларини, манфаатларини ўзида ифодаловчи турли қонун ва қонуности ҳужжатлари қабул қилинди, давлат дастурлари ишлаб чиқиладиган бўшланди. Табиийки, мамлакат ҳаётида бўлаётган ижтимоий-сиёсий ўзгаришлар, айниқса, XXI аср шароитида замон талабларига мос келадиган, самараси юқори даражада бўлган ислохотларнинг амалга оширилишини тақозо этади.

Бугунги кунда юз бераётган ана шундай ижтимоий-сиёсий жараёнлар шароитида ҳал этилиши лозим бўлган муҳим муаммолардан бири — бу ёшлар омили билан боғлиқ бўлиб, «ёшларга миллий ватанпарварлик руҳида таълим-тарбия бериш, улар ҳақида ғамхўрлик қилиш бугунги куннинг жиддий вазифаларидан бири ҳисобланади¹. Чунки, ёшлар демократик ва иқтисодий тараққиётимиз ривожини, давлатимизнинг ўз олдида қўйган мамлакатни ислох этиш ва янгилаш бўйича белгилаб олган юксак мақсадларга эришишда ҳал қилувчи куч бўлиб ҳисобланади. Бинобарин, ҳаётимизда ёшларнинг тутган салмоқли ўрни иқтисодиётимизни янги кучлар билан таъминлашнинг келажакига катта умид билан қарашга асос беради.

«Ёшлар сиёсати» ибораси ижтимоий-сиёсий ҳаётда ва илмий адабиётларда 70—90-йиллардан буён кенг ишлатиладиган бўшланди. БМТ маълумотларида 90-йиллар бошларида жаҳоннинг 130 дан ортиқ давлатлари ёшларнинг ижтимоий ҳимоясига тааллуқли махсус норматив-ҳуқуқий ҳужжатлар қабул қилганини, 90 га яқин давлатларда эса ёшлар муаммоси билан шуғулланадиган, ёшлар соҳасидаги давлат сиёсатини мувофиқлаштириб турадиган олий даражадаги махсус давлат органлари ташкил этилгани кўрсатиб ўтилади. Хусусан, ёшларга доир давлат сиёсати соҳасида АҚШ, Германия, Франция, Италия ва Швеция каби юксак даражада ривожланган мамлакатларда ўзига хос тажриба тўпланган.

Ўзбекистонда ҳам ёшларга оид давлат сиёсати соҳасида муайян тажриба тўпланган бўлиб, шахснинг баркамол инсон бўлиб вояга етиши, жамиятда ўз ўрнига эга бўлиши учун иқтисодий, сиёсий,

¹ **Ислом Каримов.** Биздан озод ва обод Ватан қолсин. 2-жилд. —Т.: «Ўзбекистон», 1996, 118-б

ҳуқуқий ва маънавий асослар вужудга келтирилди ҳамда янада ривожланмоқда.

Мустақиллик йилларида ёшларга доир давлатимиз сиёсатининг бир қатор ҳуқуқий асослари яратилди. Хусусан, мамлакатимизда ёшлар сиёсати Ўзбекистон Республикаси Конституциясига, шунингдек, ёшларнинг манфаатларига дахлдор бўлган иқтисодий, ижтимоий, сиёсий муносабатларни тартибга соладиган бошқа қонун ҳужжатларига асосланади.

Хусусан, 1991 йил 20 ноябрда «Ўзбекистон Республикасида ёшларга оид давлат сиёсатининг асослари тўғрисида»ги Қонуни қабул қилинди. Мазкур қонун ҳозирги кунга қадар ёшлар манфаатини ҳимоя қилиш, уларнинг жамиятимизда муносиб ўрин эгаллашлари учун тегишли имкониятларни яратишга хизмат қилмоқда. Аммо, шиддат билан ўзгариб бораётган бугунги кун, бугунги давр бу соҳадаги ишларни яхшилаш, ёшларнинг манфаатларини таъминлашга ва ҳуқуқларини ҳимоя қилишга қаратилган ҳуқуқий базани янада такомиллаштириш ва шу асосда ёшларимиз учун янги имкониятларни очиб беришни тақозо этмоқда.

Хусусан, бу борада мавжуд ҳуқуқий ва юридик базага танқидий кўз билан қараб, уларга бугун замон талаб қиладиган тегишли ўзгартиш ва қўшимчалар киритиш, янги норматив – ҳуқуқий ҳужжатларни ишлаб чиқиш ва Олий Мажлис томонидан қабул қилиш катта аҳамиятга эга.

Ҳозирги кунда бу борада амалга оширилаётган ислоҳотлар жумласига ёшларнинг манфаатлари ва ҳуқуқларини ҳимоя қилиш борасидаги етилган муаммоларни ўз вақтида ҳал этиш, узлуксиз таълим тизимида ислоҳотларни янада чуқурлаштириш, реал иқтисодиётда ва мамлакат ҳаёт фаолияти соҳаларида таълим муассасалари томонидан тайёрланадиган мутахассисларга бўлган талабни таъминлаш, ёшларнинг жамият ижтимоий-сиёсий ҳаётида фаоллигини ошириш, ҳар томонлама етук, баркамол авлодни шакллантириш давлат сиёсати даражасига кўтарилганини алоҳида қайд этиб ўтиш лозим.

Ўзбекистон Республикасининг Конституциясига мувофиқ, давлат халқ манфаатларини, ҳуқуқ ва эркинликларини таъминлашни ўз зиммасига олар экан, ёшларга оид давлат сиёсати соҳасида Ўзбекистон Республикаси қуйидагиларни амалга оширади: республика ҳудудида ёшларга оид давлат сиёсатининг ижтимоий-иқтисодий, ҳуқуқий ва ташкилий асосларини белгилаш; ёшларни ижтимоий жиҳатдан ҳимоя қилиш чора-тадбирларини ишлаб чиқиш ва таъминлаш; ёшларга оид давлат сиёсати бошқарув идораларини тузиш; ёшларга оид давлат сиёсати соҳасида республика комплекс ва аниқ мақсадли дастурларини ишлаб чиқиш ҳамда амалга ошириш; ёшларга оид давлат сиёсатини амалга оширишга

мўлжалланган молиявий маблағларни тасарруф этиш; республика ёшларининг манфаатларини Ўзбекистоннинг халқаро мажбуриятлари доирасида ифодалаш; республика ҳудудида ёшларнинг ва улар бирлашмаларининг ижтимоий муносабатларини ҳуқуқий жиҳатдан тартибга солиш; республика ёшларининг, ёшлар жамоат уюшмаларининг ташаббусларини иқтисодий, ҳуқуқий ва ташкилий жиҳатдан қўллаб-қувватлаш; ҳамма ҳуқуқ субъектларининг Ўзбекистон Республикаси қонунларида ёшларга нисбатан белгилаб қўйилган мажбуриятларига риоя этишларини назорат қилиш, Ўзбекистон Республикасида ёшларга оид сиёсатни шакллантириш ҳамда амалга оширишнинг бошқа масалалари.

Демак, юқорида таъкидланган давлатимиз сиёсатининг асосий мақсади ёшларимизнинг ҳаётда, жамиятда ўз ўрнини топиши, муносиб ҳаёт тарзига эга бўлишлари, давлатимизнинг келажакда янада гуллаб-яшнаши учун муносиб фарзанд бўлиб, унибулғайишлари учун замин яратишдан иборатдир. Бунинг учун «ҳар бир инсоннинг, айниқса, эндигина ҳаётга қадам қўйиб келаятган ёшларнинг онгига шундай фикрни сингдириш керакки, улар ўртага қўйилган мақсадларга эришиш ўзларига боғлиқ эканини, яъни бу нарса уларнинг собитқадам ғайрат-шижоатига, тўла-тўқис фидо-корлигига ва чексиз меҳнатсеварлигига боғлиқ эканини англаб етишлари керак. Худди шу нарса давлатимиз ва халқимиз равнақ топишининг асосий шартидир»¹.

Мамлакатимизнинг ривожланган демократик ҳуқуқий давлат даражасига эришиш йўлидаги муҳим омиллардан бири бу ёшлар сиёсий онги ва маданиятини шакллантириш масаласи бўлиб, бунга жиддий тарзда ёндашиш талаб этилади. Ўз ўрнида давлатнинг кенг қамровли ислохотлар асосидаги сиёсатини амалга ошириш жараёнида ёшларнинг сиёсий онги ва маданиятини шакллантириш масаласини илмий-назарий жиҳатдан таҳлил этишга эҳтиёж туғилиши шубҳасиз. Бинобарин, Президентимиз Ислом Каримов таъкидлаганидек: «...аҳолимизнинг аксарият қисмини ташкил этадиган ёшларимизнинг ҳали-бери ечилмаган муаммоларига эътиборимизни жалб этиш, уларни ҳаётимизда ҳақиқатан ҳам ҳал қилувчи кучга айлантириш масаласи жамоатчилигимизнинг диққат марказида туриши шарт»². Зеро, мамлакатимизда асосий ижтимоий-демографик аҳамият касб этувчи ёшларни давлат сиёсатининг фаол субъектига айлантириш масаласи устувор вазифа саналади.

¹ Ислом Каримов. Ўзбекистон: миллий истиқлол, иқтисод, сиёсат, мафкура. 1-жилд. —Т.: «Ўзбекистон», 1996, 49-б.

² Ислом Каримов. Асосий мақсадимиз — юртимизда эркин ва обод, фаровон ҳаёт барпо этиш йўлини қатъият билан давом эттиришдир. — Т.: «Ўзбекистон», 2007, 36–37-б.

Ўзбекистон жаҳоннинг ривожланган давлатлари қаторидан жой олиши учун, аввало, фуқароларнинг, хусусан, ёшларнинг ҳуқуқий онги ва маданиятини ошириш мақсадида улар орасида қабул қилинаётган қонунларни тарғибот қилишни кучайтириш лозим. Зеро, ҳуқуқий тарбия Конституция ва қонунларни ўрганишдан бошланади. Ушбу масалага давлатимиз раҳбари Ислом Каримов алоҳида эътибор қаратиб, қуйидагиларни қайд этади: «Мен Конституцияни болалар боғчасидан бошлаб ўргатишни, мактабларда дарслик сифатида ўқитишни, бугун барча мутасадди раҳбар ташкилотларимизга топшириқ тарзида айтмоқчиман. Токи униб-ўсиб келаётган ёш авлодимиз Конституциянинг маъно-мазмунини, у халқимизнинг истиқлол йилларида эришган улкан тарихий ютуғи эканини теран англаб етсин»¹.

Мамлакатимизда ҳуқуқий тарбияни самарали ташкил этишда Ўзбекистон Республикаси Президентининг 2001 йил 4 январдаги «Ўзбекистон Республикаси Конституциясини ўрганишни ташкил этиш тўғрисида»ги Фармойиши асосий манба бўлиб хизмат қилади². Унга асосан, Халқ таълими вазирлигининг мактабгача таълим муассасаларида «Конституция сабоқлари», умумий ўрта таълим муассасаларининг 1–4-синфларида «Конституция алифбоси», 5–7-синфларда «Конституция оламига саёҳат», 8-синфда «Давлат ва ҳуқуқ асослари», 9-синфда «Конституциявий ҳуқуқ асослари», 10–11-синфларда «Ҳуқуқшунослик» фанлари ўқитилмоқда. Мамлакатимизнинг барча олий ўқув юртларида «Давлат ва ҳуқуқ асослари» ва «Конституциявий ҳуқуқ» фанлари ўқув режасига киритилган, ҳуқуқшунослик соҳасига ихтисослашган олий ва ўрта-маҳсус билим юртларида ҳуқуқшуносликнинг 40 га яқин йўналишлари бўйича ўқув машғулоти амалга оширилади.

Хулоса ўрнида давлатимиз раҳбари Ислом Каримовнинг қуйидаги фикрларини келтириб ўтиш жоиз: «Ватанимизнинг келажаги, халқимизнинг эртанги куни, мамлакатимизнинг жаҳон ҳамжамиятидаги обрў-эътибори, авваламбор, фарзандларимизнинг униб-ўсиб, улғайиб, қандай инсон бўлиб, ҳаётга кириб боришига боғлиқдир. Биз бундай ўткир ҳақиқатни ҳеч қачон унутмаслигимиз керак»³.

¹ Ислом Каримов. Ватан равнақи учун ҳар биримиз масъулмиз. 9-жилд. –Т.: «Ўзбекистон», 2000, 48-б.

² Ўзбекистон Республикаси Олий Мажлисининг Ахборотномаси. 2001, №1.

³ Ислом Каримов. Юксак маънавият – энгилмас куч. –Т.: «Маънавият», 2008.

ЎҚУВЧИ-ЁШЛАРДА ҲУҚУҚИЙ МАДАНИЯТНИ ШАКЛЛАНТИРИШНИНГ ИЛҒОР УСУЛИ

Ж. Камолов, З. Замонов
ЎзМУ

Мустақилликнинг илк кунларидан бошлаб республикамиз ўз тараққиёт йўлини белгилаб олар экан, халқимизнинг хоҳиш-иродаси, асрий орзу-интилишларига таянган ҳолда, ўз умрини ўтаб бўлган мустабид, маъмурий-бўйруқбозлик, режали-тақсимот тизимидан воз кечиб, унинг ўрнида эркин бозор муносабатларига асосланган ҳуқуқий давлат, демократик жамият қуришни мақсад қилиб қўйди.

Бу эса ҳуқуқ соҳасидаги тушунча ва тамойилларни ўзлаштириб олишлари учун ёшларимизга имкониятлар яратиб бериш ва шу асосда маънавий-маърифий, ижтимоий ва ҳуқуқий саводхонликни оширишни тақозо қилади.

Ҳуқуқий тарбия методикасини тизимлаштириш ва янада такомиллаштириш ҳозирда педагоглар олдида турган муҳим вазифалардан биридир.

Ҳуқуқий тарбия бир неча қисмлардан иборат бўлиб, умумий тарбиянинг бир туридир. Болани тарбиялаш учун, аввало, оналарнинг ўзлари ҳаётни яхши билишлари, Ўзбекистон Республикасининг Конституциясини, унда кўрсатилган фуқаролик тушунчасини, фуқаролар ҳуқуқи, эркинликлари ва бурчлари нимадан иборат эканини (бу йўналишда қабул қилинган қарор ва фармойишлар, жумладан, «Бола ҳуқуқларининг кафолатлари тўғрисида»ги, «Ўзбекистон Республикасида ёшларга оид давлат сиёсатининг асослари тўғрисида»ги ва бошқаларни) ўрганиб чиқишлари шарт. Улар қонунларда кўрсатилган, ҳамма учун мажбурий бўлган ҳуқуқий қоидаларни билганларидан кейингина уларни ўз фарзандларига аста-секин ўргатиб, тушунтириб борадилар. Ижтимоий онгли шахс ҳуқуқий тарбия мақсадини тезда ўзлаштириб олади. Агар шахс руҳиятида тартиб бузиш кайфияти ўрнашган ва илдиз отган бўлса, уни жамоа тарбиялай олмайди, унга нисбатан мураккаб индивидуал тарбия чораларини кўриш зарур бўлиб қолади. Демак, ёшларга ҳуқуқий саводхонлик борасидаги билимларни беришда уларнинг қабул қила олиш ва имкониятларидан келиб чиқиб ўргатиш лозим бўлади. Юртбошимизнинг 1997 йил 25 июндаги «Ҳуқуқий тарбияни яхшилаш, аҳолининг ҳуқуқий маданияти даражасини юксалтириш, ҳуқуқшунос кадрларни тайёрлаш тизимини такомиллаштириш, жамоатчилик фикрини ўрганиш ишини яхшилаш ҳақида»ги Фармони, 1997 йил 29 августда Ўзбекистон Республикаси Олий Мажлисининг IX сессиясида «Жамиятда ҳуқуқий маданиятни юксалтириш Миллий дастури», Президент

Ислол Каримовнинг 2001 йил 4 январдаги 1322-сонли «Ўзбекистон Республикаси Конституциясини ўрганишни ташкил этиш тўғрисида»ги Фармойиши ва бошқа ҳужжатлар бу борадаги муҳим ҳуқуқий асослардир.

Давлатимиз раҳбари «Мамлакатимизда демократик ислохотларни янада чуқурлаштириш ва фуқаролик жамиятини ривожлантириш концепцияси»да фуқаролик жамиятини ривожлантиришда келгусида амалга оширилиши лозим бўлган вазифаларни белгилаб берар экан, «Жамиятнинг демократия йўлидан жадал ривожланиши ва бу борада амалга оширилаётган ислохотларнинг муваффақияти кўп жиҳатдан одамларнинг ҳуқуқий онги ва ҳуқуқий маданият даражасига боғлиқ»¹ эканини алоҳида таъкидлайди. Шунингдек, бу соҳада янги дастур қабул қилиниши лозимлигини қайд этади. Бу ўринда парламентимиз томонидан «2012–2015 йилларда умумтаълим мактаб ўқувчилари ўртасида ҳуқуқий саводхонликни ошириш, ҳуқуқбузарликни олдини олиш, бу борада ўзаро ахборот алмашиш тизимини такомиллаштириш» бўйича 2012 йил 17 январдаги қўшма қарори тасдиқлангани эътиборга лойиқдир.

Бугунги кунда ўқувчиларнинг ҳуқуқий билимларини мустаҳкамлаш ва уларнинг ҳуқуқий маданиятини юксалтириш муҳим масала сифатида қаралмоқда ва бу борада кенг кўламли тадбирлар ўтказилмоқда. Ўзбекистон Республикаси Халқ таълими вазирлиги тизимида ҳар йили ташкил этиладиган «Ўзбекистон Республикаси Конституцияси – инсон ҳуқуқларининг кафолати» мавзуидаги, «Ҳуқуқий билимлар ойлиги», Республика умумтаълим муассасалари ўқувчилари ўртасида ўтказиладиган «Конституция – бахтимиз пойдевори», «Президент асарларини ўрганамиз» каби тадбирларнинг ташкил этилиши ўқувчи-ёшларнинг ҳуқуқий билим даражасига ва саводхонлигига таъсир ўтказмоқда.

Шуни ҳам таъкидлаб ўтиш керакки, ҳозирги кунда Халқ таълими тизимида мавжуд 9779 та умумтаълим мактабларида таълим олаётган 4,6 миллиондан ортиқ ўқувчиларнинг ҳуқуқий онгини юксалтириш учун тегишли билимлар берилмоқда.

Биз XXI аср – ахборот технологиялари асрида яшайпмиз ва бу даврда, Президентимиз таъбири билан айтганда, «Бугунги замонда мафкура полигонлари ядро полигонларидан ҳам кўпроқ кучга эга»². Турли хил ахборотларни излаб топиш ва уни тасарруф этиш имкониятлари кенгайиб бораётган бу даврда ўқувчиларнинг

¹ Ислол Каримов. Демократик ислохотларни янада чуқурлаштириш ва фуқаролик жамиятини шакллантириш – мамлакатимиз тараққиётининг асосий мезонидир. 19-жилд. –Т.: «Ўзбекистон», 2011, 68-б.

² Ислол Каримов. Юксак маънавият – энгилмас куч. –Т.: «Маънавият», 2008, 113-бет.

ҳуқуқий маданиятини шакллантириш орқалигина уларда иммунитет ҳосил қилишимиз мумкин. Шундагина уларда ташқаридан кириб келаётган турли хил ахборот хуружларига нисбатан огоҳлик ҳисси ва мустақкам иммунитет пайдо бўлади.

Бу ўринда ҳар бир ташкил этиладиган дарслар алоҳида тайёр-гарликни талаб этади. Ҳар бир дарсга алоҳида ёндашган ҳолда, ўқувчиларга таълим-тарбия беришнинг илғор усулларидан фойдаланиш мақсадга мувофиқ бўлади.

Энг содда усули, машғулоти синфдаги ўқувчилар сонига қараб ёки бўлмаса, вақтдан унумли фойдаланиш учун гуруҳларга бўлган ҳолда билет тарзида тарқатиб бериш ҳам мумкин. Демак, ҳар дарсда ундан олдин ўтилган мавзулар юзасидан тадрижий синов саволлари тузилиб, ўқувчиларнинг жавоблари умумлаштирилиб, таҳлил этиб борилади.

Бу усулнинг самараси шундаки, олдинги дарсда ўтилган мавзунинг мазмун-моҳиятини тез илғаб олиш ва мустақкамланишига замин яратилади.

Қўшимча машғулотларни ташкил этишдан кўзланган мақсад:

— ўқувчиларнинг жамоа орасида шахсий ўрнатилган кўрсаткич олишига ва мустақил фикрини эркин ифода этишига кўмаклашиш;

— Президентимиз, ҳукуматимиз томонидан қабул қилинаётган фармон ва қарорларнинг мазмун-моҳияти ва аҳамиятини изчил тушунтириб бориш;

— ўқувчи-ёшларнинг ўз қатъий фикрига эга бўлиб боришларини таъминлаш;

— ўқувчилар ўртасида аҳиллик, жамоавий ишлаш, шунингдек, ўзаро ҳурмат муносабатларини мустақкамлаш;

— ўқувчи-ёшларда мамлакатимизда амалга оширилаётган кенг кўламли ислоҳотларга, умуман Ватанимиз тақдирига дахлдорлик туйғусини тарбиялаш;

— энг муҳими, ўқувчиларнинг ҳуқуқий саводхонлигини мустақкамлаб бориш орқали уларда фуқаролик позициясини шакллантириш.

Демак, бугунги кунда ўқувчи-ёшларнинг ҳуқуқий билимини ошириш ва мустақкамлаб бориш учун фақат дарсларни режа бўйича ўтишигина эмас, балки ўтилган мавзуларнинг натижасини асослашга эришиш айтиш мумкин бўлади, деб ўйлаймиз.

ТАЪЛИМ-ТАРБИЯ ЖАРАЁНИДА «CASE-STUDY» ДАН ФЙДАЛАНИШ – МУСТАҚИЛ ФИКРЛАЙДИГАН ЁШЛАРНИ ТАРБИЯЛАШ ВОСИТАСИ

Ф. Абдуқодирова
*Тошкент педагогика
касб-хунар коллежи*

Ҳозирги даврда таълим-тарбия тизимини модернизациялаш йўлига ўтилатгани муносабати билан мустақил фикрлайдиган ва мустақам эътиқодга эга бўлган ёшларни, жумладан, ўрта махсус, касб-хунар таълим тизимидаги ёшларни самарали тарбиялаш мақсадида ўқитишнинг янги услублари қўлланмоқда. Ўзбекистон Республикаси Президентининг 2012 йил 28 майдаги «Малакали педагог кадрлар тайёрлаш ҳамда ўрта махсус, касб-хунар таълими муассасаларини шундай кадрлар билан таъминлаш тизимини янада такомиллаштиришга оид чора-тадбирлар тўғрисида»ги Қароридан Олий ва ўрта махсус таълими, ўрта махсус, касб-хунар таълими муассасалари таълим жараёнида илғор педагогик услуб ва технологиялари («Case-study» услуби, лойиҳалар услуби, ҳамкорликда ўқитиш, ишчанлик ўйинлари, интерфаол таълим услуби ва бошқалар)дан фойдаланиш масаласига катта эътибор қаратилган.

«Case-study» услуби (ингл. Case method – кейс-услуб, Case-study – кейс-стади, вазиятли таҳлил услуби)ни таълим ва тарбия тизими амалиётига жорий этиш муаммоси бугунги куннинг жуда долзарб вазифасига айланмоқда.

Кейсдан фойдаланишни қуйидаги босқичларга ажратиш мумкин: ўқувчиларни кейс матни билан таништириш; кейсни таҳлил қилиш; кейсни муҳокама қилиш, мунозара, тақдирот; мунозара иштирокчиларини баҳолаш ва мунозарани якунлаш.

Одатда, ўқув жараёнида педагогик вазиятларга доир унча катта бўлмаган кейслар муҳокама қилиниши мумкин. Ўқувчиларни кейслар билан танишишлари дарс мобайнида бўлгани туфайли, улар кейсга мос курснинг назарий қисмини ўзлаштирган бўлиши зарур. Кейслар билан дастлабки танишишда ўқувчилар уларнинг таҳлилига тизимли ёндашсалар, у ҳолда кейслар устида ишлаш максимал самара беради.

Кейсни муҳокама қилиш ўқувчилар олдида саволлар қўйишни, уларни баҳс-мунозарага тортишни кўзда тутати. Саволлар аввалдан тайёрланади ва ўқувчиларга кейс матни билан биргаликда берилади.

Баҳс-мунозара Case-study услубида марказий ўринни эгаллайди ва унда «Ақлий ҳужум»дан фойдаланиш алоҳида ўрин тутати. Бу услуб учта фазадан иборат: биринчи фаза, психологик «таъқибдан», яъни эскиликдан, кулгига қолишдан, муваффақиятсизликдан ва қўрқувдан қутулиш; бу фазанинг асосий вазифаси –

ўқувчиларни тинчлантириш ва ўзини эркин тутишга имконият бериш. Иккинчи фаза – бу хужум, яъни ўқувчилар орасида ғоялар тўқнашуви ташкил этилади. Учинчи фазада муаммоларнинг муқобил ечимларини топиш мақсадида таклиф этилган ғоялар мунозара орқали ижодий таҳлил қилинади. Кейсларни ҳал этишда мос йўналишларга доир саволлар қуйидагича бўлиши мумкин:

1) *вазият (масала)ни таҳлил қилиш* («Маъноси нимада...?», «Нима учун ...муҳим?», «.....нима учунлигини тушунтиринг?», «....қандай, тушунтиринг?» ва ҳоказо);

2) *таҳлил (хулоса)* («....(далил ва ҳодисалар)нинг кучсиз ва кучли томонлари нимада?»);

3) *фаразни олға суриш* («...вазиятнинг ривожланишини тасаввур қилинг», «Агар ... бўлса, нима бўлади?», «Агар ... бўлса, қандай ҳолат рўй беради?»);

4) *бошқаларнинг нуқтаи назарларини эътиборга олиш* («Сизнинг фикрингизча, бошқалар қандай ҳисоблайдилар?»);

5) *аввал эгалланган билимларни фаоллаштириш* («..... қандай таъсир қилади?», «Бу нима билан алоқадор?», «Тавсифини беринг (тавсифланг)», «Мисол келтиринг», «....ҳаётда қандай қўллаш мумкин?», «....қайси йўсинда фойдаланиш мумкин?»);

6) *далилларни ва контрдалилларни баён этиш* («Қандай далилларни «Тарафдор» ва «Қарши» келтириш мумкин? Ўзингизни фикрингизни асосланг», «Ечимнинг «Тарафдор» ва «Қарши» далилларини айтинг»);

7) *таққослаш — қарама-қарши қўйиш* («..... ва орасида қандай фарқ мавжуд?», «Шунга ўхшаш қандай вазиятлар бўлиши мумкин?», «Ўхшаш натижаларни таққосланг»);

8) *альтернатив ечимлар излаш* («Яна қандай ечимлар бўлиши мумкин?», «Қандай ўхшаш ҳолатлар бўлиши мумкин?»);

9) баҳолаш ва унинг асосланиши («... мослик ўрнатинг»).

Энди аниқ педагогик кейсларни ечишга доир иккита намунани кўриб чиқамиз:

1-вазият. Кўчада икки ёш она болалар боғчасига қатнайдиغان қизлари феъл-атвори ҳақида ўртоқлашмоқда: «Менинг қизим жуда фаол, мустақил ўсяптими, демак, ундан сўраш, талаб қилиш керак, деб ўйлайман». Иккинчи она: «Қизим ҳали ҳам бола. Катта бўлганидан кейин ҳамма нарсани ўзи қилади».

Вазифа: Икки онанинг қизлари тарбиясига ёндашувини таққосланг.

Изоҳ. Ушбу муаммони ҳал этиш учун тарбиянинг турли усулларини мазмунли таҳлил қилиш ва боланинг фаоллиги аҳамияти ҳақида ҳамда унинг мустақиллиги ҳақида хулоса қилиш зарур.

Ечиш. Ҳар иккала она ҳам ноҳақ. Биринчи она вазиятида фаол болаларга кўп даражада мустақиллик хос. Она шунга мўлжал оляп-

ти, шунингдек, бундай болалардан катталардек сўраш керак деб, фикр қилмоқда. Мактабгача ёшдаги болалар болалигича қолади, уларда ҳис-туйғу, эрк ривожланиши тенгдошлариникидек экани маълум-ку, ахир. Ошириб юборилган талаблар, болалар томонидан ҳар доим ҳам бажарилавермайди. Биринчи ўринда шахсий қизиқиш қолади. Боланинг ривожланишини фаоллик ва қизиқувчанлик олдинга томон ҳаракатлантиради. Оналарнинг бундай гаплари ўз болалари билан турлича усулда мулоқот қилишларидан гувоҳлик беради. Биринчи ҳолатда қиз ўзгаларга нисбатан илиқликни сезмаслиги мумкин ва оқибатда уни бефарқликда айблаш мумкин. Бошқа ҳолатда эса, болада мустақиллик, масъулият ҳисси ривожланмайди.

2-вазият. Тадқиқотчиларнинг фикрича, агар қулоғи қар болаларни сўзлашишга ўргатилса, у ҳолда 3 йилдан сўнг уларнинг кўпгина фаолият турларида ва психик жараёнларида кечикиш кузатилади; мазмунли-ролли ўйинларга зарурат пайдо бўлмайди, фикрлашининг ривожланиши кечикади.

Вазифа: нима учун бевосита шу ёшда болада кўпгина фаолият турларида кечикиш ҳосил бўлади?

Ечиш. Ушбу саволга жавоб берганда, нутқ ривожланишининг сензитив давлари ҳақидаги билимларни фаоллаштириш ва уни нима учун қулоғи қар болаларни ҳам 3 йил аввал ўқитиш керак деган савол билан боғлаш керак. Агар бола қар бўлиб туғилган бўлса, у ҳолда у ўз-ўзича гапиришни ўргана олмайди, чунки бошқаларнинг нутқини эшита олмайди ва товушларнинг айтилиш жараёнини сезмайди. Уни гапиришга, бошқа (эшитишдан ташқари) анализаторлар тизимини (сезиш, кўриш ва ҳоказо) қўшиб, махсус ўргатиш керак. Тесқари алоқа зарур.

Бундай ўқитишни 3 ёшгача бошлаш керак, чунки боланинг нутқини ривожланиш сензитивлик даври 1,5—3 ёшга тўғри келади.

Болада нутқий мулоқотли талабни шакллантириш ҳал қилувчи аҳамият касб этади. Нутқни эгаллаш сўзларни, предмет ва атрофдаги дунё ҳодисаларининг образлари билан боғлаган ҳолда, уларнинг маъносини ўзлаштириш асосини яратади. Боланинг психик ривожланиши, педагогларнинг кучлари нафақат нутқни ўргатишга, балки унинг ривожланишини бошқа томонлари: предметли фаолият, жисмоний, сенсорли ривожланишига йўналтирилган бўлсагина, муваффақиятли амалга оширилади.

Бундай вазият(масала)ларни ва уларнинг ечимларини таққослаш фойдадан холи бўлмайди. Шу билан, бу каби вазиятлардан чиқиш услуб ҳамда йўллар ҳақидаги ахборотлар тўпланишини тақозо этади. Масалалар еча туриб, болаларнинг аниқ ҳаётий вазиятларни рационал даражада таҳлил қилиш қобилиятларини ривожлантириш лозим.

Ўзбекистон республикаси ёшлар сиёсатини таълим муассасаларида амалга оширишда, уларга ўқитиладиган фанларни кейс технологиясидан фойдаланиб ташкил этилса, Ўзбекистон келажакда буюк қиладиган ёшлар мустақил фикрлайдиган, турли ғоялар ишлаб чиқадиган, муаммоли вазиятларда мустақил қарорлар қабул қилиб, ундан чиқиб кетадиган йўллари топа оладиган, ўз-ўзини танқид қила оладиган ва баҳолай оладиган кўникма ва малакаларга эга бўлишлари кафолатланади.

ТАЛАБА ЁШЛАР ҲУҚУҚИЙ МАДАНИЯТИНИ ШАКЛЛАНТИРИШ ТАМОЙИЛЛАРИ

М. Ҳасанова, О. Насириддинова,
Х. Ўлжаев
ТКТИ

Республикамызда демократик фуқаролик жамиятини шакллантириш омилларида бири талаба ёшларнинг ҳуқуқий маданиятини оширишдир. Айтиш мумкин бўлган талаба ёшлар келажакда мамлакатимизни замонавийлаштиришда, демократик қадриятларнинг қарор топишида, ижтимоий, иқтисодий, сиёсий, ҳуқуқий соҳаларни бошқариб, эркин, фаровон ва юксак маданиятли жамиятни барпо этишда катта кучга айланади. Шу ўринда Президент Ислам Каримовнинг қуйидаги фикри муҳим аҳамиятга эга: «... ўз ҳақ-ҳуқуқини танийдиган, ўз кучи ва имкониятларига таянадиган, ён-атрофида содир бўлаётган воқеа-ҳодисаларга мустақил ёндаша оладиган, айтиш мумкин бўлган шахсий манфаатларини мамлакат ва халқ манфаатлари билан уйғун ҳолда кўрадиган эркин, ҳар жиҳатдан баркамол инсонларни тарбиялаш вазифаси истиқлол йилларида биз учун ҳал қилувчи масалага айланди»¹.

Талаба ёшлар ҳуқуқий маданиятини юксалтириш вазифасининг долзарблиги одамлар орасида янги авлоднинг пайдо бўлишига олиб келади. Ҳар бир янги авлод олдинги авлодлар тажрибасини ўрганиб, янги ижтимоий муносабатларни англаш, уларга мослашиш ва жамият тараққиётига ўз ҳиссасини қўшишга интилади. Бу, ўз навбатида, ҳуқуқий маданиятни шакллантиришнинг янги усул, шакл ва воситаларини ишлаб чиқишни тақозо этади.

Талаба ёшларнинг ҳуқуқий маданиятини ошириш масалаларини тадқиқ этиш зарурати, бир томондан, тинмай ўзгариб бораётган ижтимоий-сиёсий жараёнлар, демократик ислохотлар, мамлакатни замонавийлаштириш эҳтиёжлари жамият олдида янги-

¹ Ислам Каримов. Юксак маънавият – енгилмас куч. –Т.: «Маънавият», 2008, 77-б.

дан-янги муаммолар қўяётгани, иккинчи томондан, талаба ёшлар онгида, дунёқарашида, ҳаёт тарзида жамиятдаги ўзгаришларга мувофиқ ўзгаришлар содир бўлаётгани билан боғлиқ. Жамият ва шахсда содир бўлаётган ушбу ўзгаришларни кузатиб, ўрганиб, уларни ижтимоий манфаатларга мос келадиган томонга йўналтириб бориш учун зарур дастурлар, чора-тадбирлар ва тавсиялар ишлаб чиқиш эса илм-фаннинг вазифасидир.

Ҳуқуқий онг ва ҳуқуқий билим талаба ёшларнинг ёши, қайси муҳитда ўсгани, қандай ижтимоий мақсадлар билан яшаётгани каби субъектив жиҳатларга асосланади. Ушбу ижтимоий ва индивидуал руҳий-маънавий жиҳатларни ҳисобга олмаслик бутун ҳуқуқий тарбия жараёнини, ҳуқуқий маданиятни шакллантиришга қаратилган тадбирларни бесамар қилади. Талаба ёшлар фаолиятидаги рационал белги уларнинг ўз бурчи ва вазифасига, яъни ўқув ишларига масъулият билан ёндашишида акс этади. Ушбу рационаллик талаба ёшларнинг қизиқишлари, хоҳишлари ва ҳаётий мақсадларида ҳамда ўзаро боғлиқ фаолият турларида, яъни умумий ҳаётий ва илмий дунёқарашида, ҳаётий мақсадини белгилаб олишда, мамлакатимизда амалга оширилаётган туб ўзгаришларга муносабатида, сиёсий ва ҳуқуқий маданиятида, дарсларни ўзлаштиришида, ижтимоий фаоллигида, ён-атрофда учрайдиган ғайриқонуний ва деструктив ҳолларга муносабатида намоён бўлади.

Инсон ҳаётида, характерида ҳис-туйғулар муҳим ўрин эгаллайди, улар ҳаётни ранг-баранг, жозибали қилади. Аммо ҳуқуқий онг ва ҳуқуқий билим ҳис-туйғуларни қонунлар доирасида жиловлашга қаратилгандир. Ушбу доирадан чиққан ҳис-туйғу шахсни қонунни четлаб, орқасидан эргашишга, бежилов майлларга итоатда яшашга мажбур этади. Турли жинойи хатти-ҳаракатларнинг боиси, мотивини ўрганишлар шуни тасдиқлайдики, ёшлар кўпинча жиловланмаган ҳис-туйғуларига эргашгани сабабли ё ўзлари жиноят содир этадилар, ё жабрланувчига айланадилар.

Жамоат жойларида бақриб гапирмаслик, сўкинмаслик, майсазорларни топтамаслик, жамоат транспортда йўл ҳақини тўлаш каби кўплаб мажбуриятлар ҳуқуқий нуқтаи назардан ҳар бир талаба учун кундалик ҳаётда амал қилинадиган нормалардир. Бироқ биз уларнинг ёшлар томонидан тез-тез бузилишини кузатамиз. Бу баъзи ёшларда нафақат умумий маданиятнинг, балки ҳуқуқий онг ва ҳуқуқий билимнинг ҳам етишмаслигидан дарак беради. Демак, иродавий фаолият ўзинг учун зарур нарсаларни қилиш эмас, у энг аввало, ҳуқуқий маданиятнинг юксак кўриниши — жамият учун фойдали ва зарур фаолиятни, ҳатто шахсий манфаатларга зид келса-да, амалга оширишдир. Аслида, фуқаролик жамияти қуриш мақсади ҳам ҳар бир инсонда, айниқса, ёшларда ижтимо-

ий фойдали ва зарур фаолият турлари билан шуғулланишга ўрғатишни назарда тутди¹.

Талаба ёшлар Ўзбекистоннинг келажаги, ижтимоий, сиёсий, иқтисодий ва маданий ривожланишини белгилаб берувчи, амалга оширувчи субъектларидир. Улар ўз билими, иқтидори билан ва махсус тайёргарликка эга экани боис келгусида ижтимоий ҳаётда етакчи ўринни, вазифаларни эгаллайдилар. Ўзбекистон демократик фуқаролик жамияти қуришга интилаётган экан, энг аввало, бўлғуси жамиятнинг илғор қисмлари бўладиган талаба ёшларда ҳуқуқий маданият асосларини шакллантириш ҳақида қайғуриши шарт. Бу ўринда талаба ёшларда ҳуқуқий мафқурани шакллантириш ҳуқуқий тарбия учун долзарб муаммога айланади.

Талаба ёшлар ҳуқуқий маданиятининг шаклланиши бирданига рўй бермайди. У маълум бир босқичлардан ўтади. Улардан энг муҳимлари ҳуқуқий мафқура ва ҳуқуқий эътиқод босқичларидир. Булар танлаган касб-корини эгаллаш чоғида ўқув юртидаги ижтимоий-маънавий, ижодий ва ҳуқуқий маконда шаклланиб, ҳуқуқий муаммоларни ҳал этишга ўтган тақдирдагина чинакам воқелик ва ҳуқуқий борлиққа айланади. Ўқув юртидаги ижтимоий-ҳуқуқий муҳит, маконни демократик қадриятлар билан бойитиш орқалигина талаба ёшларни фуқаролик жамияти қуриш жараёнларига фаол жалб этиш мумкин. Талаба ёшлар ушбу кўп қиррали ижтимоий-ҳуқуқий воқеликни ўрганиш, идрок этиш ва аҳоли орасида кенг ёйишга қодир қатламдир. Улардаги ижтимоий-сиёсий билим, олий ўқув юртидаги тайёргарлик ҳуқуқий мафқурани бор қирралари билан идрок этишга, жамиятда тарғиб этишга имкон беради. Айнан шунинг учун ҳам талабаларда ҳуқуқий мафқурани, уни жамиятда тарғиб этиш кўникмаларини шакллантириш муҳим ижтимоий-амалий аҳамиятга эга.

Талаба ёшларнинг ҳуқуқий онгига уларни ҳуқуққа оид илмий тўғарақларга, илмий-ижодий изланишларга жалб этиш яхши таъсир кўрсатади. Бу борада талабаларнинг махсус илмий-амалий анжуманларини ўтказиб туриш мақсадга мувофиқдир. Тадбирларда талабаларнинг қатнашиши уларда ҳуқуқий-илмий дунёқарашни ва аҳоли ўртасида ҳуқуқий маърифат олиб бориш кўникмасини шакллантиради. Худди шу нуқтаи назардан, талаба ёшларнинг ҳуқуқий-маърифий ва ҳуқуқий-илмий тадбирларда қатнашишлари ижтимоий-тарбиявий хусусиятга эгадир.

Демак, талаба ёшларга қаратилган ҳуқуқий таълим ва ҳуқуқий маданият бир-бирига боғлиқ: бир томондан, ҳуқуқий маданиятни шакллантиришни, иккинчи томондан, уларни жамиятда ҳуқуқий

¹ О. Насриддинова. Ҳуқуқий маданият – фуқаролик жамиятини шакллантиришда муҳим омил (талаба ёшлар мисолида): Юрид. фан. номз. дис. –Т.: ТДЮИ, 2009, 21-б.

маданиятни юксалтириш, ҳуқуқий мафқуранинг фаол субъектларига айлантиришни назарда тутди.

Хулоса қилиб айтиш мумкинки, фақат билимли, ўқимишли одам ўз ҳуқуқларини амалга ошириши, шунингдек, уларни ҳимоя қилиши, бошқа шахсларнинг бузилган ҳуқуқлари ва эркинликларини тиклай олиши мумкин.

ЁШЛАР ИЖТИМОЙ ФАОЛЛИГИНИ ОШИРИШНИНГ МАЪНАВИЙ-АХЛОҚИЙ АСОСЛАРИ

Ш. Негматова
СамДУ

Жамият ва давлат тараққиётининг барқарорлиги, демократик характери ҳамда юксак инсонпарварлик тамойилларига мослиги, бир томондан, ёшларнинг маънавий-ахлоқий қиёфасини шакллантириш самарадорлиги билан аниқланса, иккинчи томондан, ана шу ёшларнинг инсоният томонидан тан олинган ва эътироф этилган маънавий қадриятлар ҳамда ахлоқий тамойилларни фаол ўзлаштириб, амалий ҳаётга татбиқ этишлари билан белгиланади. Зеро, Президентимиз Ислом Каримов таъкидлаганидек, «Ҳаммамизга теран бир ҳақиқат аён бўлиши керак — биз юртимизнинг эртанги ривожини йўлида қандай чуқур ўйланган дастурларни тузмайлик, бу режаларни бажариш учун қандай моддий база ва имкониятларни яратмайлик, бунинг учун қандай кўп сармоя сафарбар этмайлик, уларнинг барчасини амалга оширадиган, рўёбга чиқарадиган қудратли бир омил борки, у ҳам бўлса, юқори малакали ишчи кучи ва юртимизнинг эртанги қуни, тараққиёти учун масъулиятни ўз зиммасига олишга қодир бўлган етук мутахассис ёшларимиз, десак, ўйлайманки, ҳеч хато бўлмайди»¹.

Дарҳақиқат, ёшлар мамлакат таянчи, халқнинг ишонган кучи, миллат бардавомлигининг асоси ҳисобланади. Шунинг учун ҳам юртимизда амалга оширилаётган ислохотларнинг мазмуни кўп жиҳатдан, келажагимиз эгалари — ёшларнинг ҳар томонлама етук бўлишларини ифодалайди. Айниқса, ҳозирги глобаллашув даври ҳар бир ўсиб келаётган ёш авлоддан замон талабларига ҳозиржавоблик ва ижтимоий фаолликни талаб қилиш билан бир қаторда, уларнинг маънавий-ахлоқий камолотини ҳар қачонгидан кўра долзарб даражага кўтармоқда. Чунки маънавий қадриятлар ва ахлоқ

¹ Ўзбекистон Конституцияси — биз учун демократик тараққиёт йўлида ва фуқаролик жамиятини барпо этишда мустаҳкам пойдевордир. — Президент Ислом Каримовнинг Ўзбекистон Республикаси Конституцияси қабул қилинганининг 17 йиллигига бағишланган тантанали маросимдаги маърузаси // «Халқ сўзи», 2009 йил 6 декабрь.

нормалари, моҳиятига кўра, кишилар ижтимоий борлигининг атрибути сифатида, инсонларнинг бир-бирига, оиласига, жамоасига, Ватанига ва бутун инсоният тақдирига инсонпарварлик муносабатларини намоён қилади ва уларнинг юксак даражаси жамият тараққиётига ижобий таъсир кўрсатади. Аксинча, маънавий қадриятлар ва ахлоқ нормаларининг бузилиши жамият барқарорлигига путур етказди. Масалан, Аристотель: «Табиат инсонга жисмоний ва интеллектуал куч-қудрат берган. Аммо инсон бу қудратдан ғайриинсоний мақсадларда ҳам фойдаланиши мумкин. Шунинг учун фаолияти ахлоқий кафолатланмаган инсон энг пасткаш ва ёввойи мавжудотдир»¹, деб ёзган эди.

Шу маънода ёш авлод тарбиясида олиб борилаётган фаолиятда ҳар бир ҳаракатимизнинг маънавий-ахлоқий асосини таъминлашимиз зарур. Хусусан, ижтимоий фаолликни ахлоқ нормалари асосида ташкил қилиш ва уларга барча кишиларнинг истисносиз амал қилиши демократия ва ижтимоий адолатни намоён қилади.

Демократик жамиятда ижтимоий фаоллик фуқароларнинг ўз-ўзини англаш воситасидир. Ўзбекистонда амалга оширилаётган демократик ислоҳотлар муваффақиятининг муҳим шарти халқимизнинг, ҳар бир фуқаронинг ижтимоий фаоллигига таянишдир. Шунини алоҳида таъкидлаш керакки, жамиятимизда таълим-тарбия соҳасида амалга оширилаётган демократик ислоҳот жараёнлари, фуқароларнинг миллий маънавий ва маърифий салоҳиятлари, ижтимоий фаолликлари турли-туман бўлишига қарамай, умуминсоний қадриятларнинг устуворлашувига олиб келмоқда. Буни умумбашариятнинг объектив ривожланиш қонунияти тарзида эътироф этиш зарур.

Зеро, жаҳонда маънавий-маданий муносабатларнинг интеграциялашуви ва глобаллашуви ижтимоий муносабатлардаги умуминсоний ахлоқий норма ва тамойилларнинг универсаллашувига олиб келмоқда. Ана шундай вазиятда ёшларнинг ижтимоий фаоллиги ҳамда ушбу фаолликнинг юқори даражада маънавий-ахлоқий жиҳатдан кафолатлангани бутун бир жамиятни «оммавий маданият», «ахлоқсизлик фалсафаси», космополитизм ва бошқа вайронкор ғояларнинг салбий оқибатларидан ҳимояланишида муҳим роль ўйнайди.

Халқаро ижтимоий, иқтисодий, сиёсий ва бошқа муносабатлар тажрибасидан маълумки, тарихий давр тақозоси билан ҳар бир жамиятда ижтимоий-сиёсий жараёнлар ўзгариб турган. Жаҳон сиёсий маконидаги ошкора ёки хуфёна манфаатлар курашида эзгулик ва ёвузлик кураши намоён бўлган. Шунинг учун инсоният тарихи ижтимоий-сиёсий муносабатларни барқарорлаштирув-

¹ Аристотель. Политика. Асарлар, 4-жилд. — М.: Мысль, 1983, 467-б.

чи маънавий-ахлоқий нормалар ва тамойилларни, уларни ҳаётга жорий қилишнинг усуллари, воситаларини узлуксиз такомиллаштириш жараёнидан иборатдир. Шундай қилиб, инсоният цивилизациясини сақлаб қоладиган муқобил кучлар таркибида маънавийнинг устувор кучга айланиб бораётгани объектив қонуниятдир. Яъни, «Ҳар қандай ижтимоий ҳодиса сингари миллий қадриятларнинг ҳам ўзига хос ривожланиш қонунияти бор. Бу ҳақиқатни унутиш, миллий қадриятларни бирёқлама, сунъий равишда улуглаш ва идеаллаштиришга уриниш, улардан сиёсий мақсадларда фойдаланиш салбий оқибатларга олиб келиши ҳаётда кўп бора ўз исботини топган. Айниқса, Ўзбекистон каби кўп миллатли, кўп конфессияли мамлакатда бундай ҳаракатлар охир-оқибатда миллатлараро зиддият, миллатчилик, миллий ва диний бегоҳлик каби нохуш ҳолатларга олиб келиши мумкин»¹.

Республикамизда амалга оширилаётган ислохотларнинг марказида турган яна бир муҳим масала, ёш кадрларни тарбиялаш сиёсати ҳисобланади. Бу сиёсатнинг аҳамиятга молик жиҳати, ёш кадрларга бошқарув соҳаларида ҳам фаолликларини тўла намоён қилиш имкониятини беради. Аммо, ушбу сиёсат давлатнинг монополияси бўлиши мумкин эмас, фақат унинг қонуний-ҳуқуқий ва маънавий-ахлоқий кафолати бўлиши керак. Бунга кадрларни танлаш ва жойлаштириш тизимининг қонуний-ҳуқуқий асосини яратиш, амалга ошириш механизмларини, усуллари ва воситаларини такомиллаштириш орқали эришиш мумкин. Яъни, ҳар қандай давлатнинг кадрлар сиёсати барча бошқарув соҳаларини ҳуқуқий ва ахлоқий мезонларини, сиёсий устқурма элементлари тизими орқали, умумий тартибга солишдан иборат. Шунинг учун бошқарувга сайланадиган ва тайинланадиган «кадрлар сифати»га муайян маънавий-ахлоқий талаблар асосида дифференциал ёндошиб, ўзига хос мезонлари тизими ишлаб чиқиши зарур. Чунки давлатнинг кадрлар сиёсатини амалга ошира оладиган институционал тизими тўлиқ шаклланган ва аниқ механизмлари яратилгандагина, раҳбарнинг маънавий-ахлоқий сифатларини аниқлаш мезонлари тўғрисида фикр юритиш мумкин.

Ҳар бир инсоннинг жамият ҳаётида онгли ҳолда мустақил иштирок этиши, ижтимоий-маънавий соҳада вужудга келадиган муаммоларни ҳал этишга қаратилган ҳаракати ижтимоий фаоллик ҳисобланар экан, мазкур ҳаракатни маънавий қадриятлар, ахлоқий тамойиллар асосида ташкиллаштириш — бугунги ва келажак ҳаётимизни маънавий-ахлоқий инқирозлардан сақлашнинг кафолати бўлиб хизмат қилади.

¹ Ислоҳ Каримов. Юксак маънавият — енгилмас куч. —Т.: «Маънавият», 2008, 82-б.

Хулоса қилиб айтганда, биринчидан, ижтимоий фаолликнинг маънавий-ахлоқий омиллар билан детерминлашгани муайян шарт-шароитларни тақозо қилади; иккинчидан, ижтимоий фаолликнинг маънавий-ахлоқий тамойиллари ишлаб чиқилиши зарур ва ушбу тамойиллар миллий ва умуминсоний қадриятларга асосланиши лозим; учинчидан, ахлоқий нормалар ва тамойилларнинг умумий инсонпарварлик мезони бутун инсоният ижтимоий фаоллигини барқарорлаштириш билан характерланади; тўртинчидан, ёшларда маънавий-ахлоқий тамойилларни шакллантириш билан ижтимоий фаолликни уйғунлигига эришиш, баркамол авлодни шакллантиришда муҳим омил ҳисобланади.

ЁШЛАРНИНГ ҲУҚУҚИЙ МАДАНИЯТИНИ ШАКЛЛАНТИРИШ ВА ИЖТИМОЙ ФАОЛЛИГИНИ ОШИРИШДА «МАҲАЛЛА ЁШЛАРИ ЕТАКЧИСИ»НИНГ РОЛИ

Б. Юнусов

*Андижон вилояти ҳокимлиги
ташкилий-назорат гуруҳи*

Халқимизнинг асрий орзуси ушалгани, ўзбек халқининг бой тарихи ва миллий қадриятлари қайта тиклангани ва буюк келажак йўлида дадил одимлаб, жаҳон ҳамжамиятидаги нуфузи тобора ортиб бораётганидан шу юртнинг ҳар бир фуқаросининг қалбида гурур ва ифтихор туйғулари жўш уради.

Мамлакатимизда амалга оширилаётган кенг кўламли ислохотлар иқтисодиётимизни янада ривожлантириш, давлат бошқарувини модернизациялаш ва жамиятни демократлаштириш бўйича устувор вазифаларни изчил бажариш, аҳолининг эҳтиёжларини таъминлаш ва турмуш фаровонлигини ошириш, мамлакатимиз мустақиллигини мустаҳкамлашга қаратилган.

Ўзбекистон Республикасининг Конституцияси ва қонунларида, «Маҳаллий давлат ҳокимияти тўғрисида»ги қонунида берилган ваколатларга асосан ҳамда Олий Мажлис палаталари қарорлари, Республика Президенти фармонлари, Вазирлар Маҳкамасининг қарорларида белгиланган устувор вазифалардан келиб чиққан ҳолда шаҳар ва туман ҳудудларини ижтимоий-иқтисодий ривожлантириш йўлида маҳаллий давлат ҳокимияти вакиллик ва ижроия органлари маҳаллий Кенгашлар ҳамда фуқароларнинг ўзини-ўзи бошқариш органларининг жонкуярлик ва фидойилик билан олиб бораётган ишлари ўз самарасини бермоқда.

Олиб борилаётган ислохотлар жараёнларида ёшларнинг иштироки тобора кенгайиб бораётганлигини алоҳида таъкидлаш лозим.

Тажрибали инсонлар, юртимизда аввалги собиқ тузум аччиқ сабоқларини бошидан кечирган ва халқимизга нисбатан кўплаб ноҳақликларнинг гувоҳи бўлган мустақиллик сафдошлари Ўзбекистонимиз истиқлоли билан тенгдош эканликларини англаб, отабоболаримиз орзусини амалга оширганликларидан фахрланиб, бошланган ишларни янада жадаллаштириш, ғайрат ва шижоат билан ягона мақсад сари — Ўзбекистонимизнинг порлоқ келажаги учун бор тажрибасини ёшларга, келажагимиз ворисларига етказиб беришга интилоқдалар.

Шу маънода, тарихийлик ва ворисийлик анъаналари мустақил юртимизнинг эртанги куни учун муҳим пойдевор десак, муболаға бўлмайди.

Бугун мамлакатимизда эришилган натижаларни халқаро ҳам-жамият эътироф этмоқда. Шунинг учун ҳар биримиз бор куч-салоҳиятимизни сафарбар этиб, Ватанимиз тараққиёти ва гуллаб-яшнаши йўлида меҳнат қилишимиз зарур. Бу жараёнда фуқаролик жамияти институтлари, нодавлат нотижорат ташкилотлар, айниқса, мамлакатимиз истиқболини белгилаб берадиган етакчи куч — ёшларнинг ўрни беқиёсдир.

2010 йил 12 ноябрда Олий Мажлис палаталарининг қўшма мажлисида муҳтарам Президентимиз Ислоҳ Каримов томонидан тақдим этилган «Мамлакатимизда демократик ислоҳотларни янада чуқурлаштириш ва фуқаролик жамиятини ривожлантириш Концепцияси»да фуқаролик жамияти институтларини шакллантириш ва ривожлантириш бешинчи устувор вазифа этиб белгиланган.

Фуқаролик институтлари ва нодавлат нотижорат ташкилотларининг демократик қадриятлар, инсон ҳуқуқ ва эркинликлари ҳамда қонуний манфаатларини ҳимоя қилишнинг муҳим омили сифатида фуқароларнинг ўз салоҳиятларини рўёбга чиқариши, уларнинг ижтимоий, социал-иқтисодий фаоллиги ва ҳуқуқий маданиятини ошириш учун шароит яратиш ҳамда жамиятда манфаатлар мувозанатини таъминлашга кўмаклашиши зарур.

Бу борада жамоатчилик ва фуқаролик назорати институти жамиятнинг давлат билан ўзаро самарали алоқасини таъминлаш, одамларнинг кайфиятини, мамлакатда кечаётган ўзгаришларга муносабатини аниқлашнинг муҳим воситаларидан бирига айлангани алоҳида аҳамиятга эга.

Мустақилликнинг дастлабки йилларидаёқ қабул қилинган Ўзбекистон Республикасининг «Ёшларга оид давлат сиёсати асослари тўғрисида»ги Қонунида ёшларнинг талаб-эҳтиёжлари ва ҳақ-ҳуқуқларини таъминлаш, уларнинг баркамол инсонлар бўлиб во-яга етиши учун барча шарт-шароит яратишга қаратилган чоратадбирлар кўзда тутилган.

Истиқлол йиларида бу борада амалга оширилган ишлар, эришилган улкан ютуқлар ўсиб келаётган ёш авлодни ҳар томонлама ривожланган ва замонавий билимларга эга, энг муҳими, Ватанимизнинг чинакам фидойиси этиб тарбиялашга хизмат қилмоқда.

Шу билан бирга, бу борада амалга оширилаётган ишларни янада жадаллаштириш, чунончи, ёшларни ватанпарварлик руҳида тарбиялаш, уларни спорт билан шуғулланишини янада кенгайтириш, бандлигини таъминлаш, ёшлар ўртасида ҳуқуқбузарлик ва қонун бузилишларининг олдини олиш, уларнинг турли диний экстремистик оқимлар таъсирига тушиб қолишига йўл қўймаслик, миллий қадриятларимизга ёт бўлган ғояларга қарши муросасиз курашга сафарбар этиш зарур.

Мамлакатни демократик янгилаш жараёнида ёшларнинг ҳуқуқий маданиятини янада юксалтириш ва уларнинг ижтимоий фаоллигини ошириш мақсадида қуйидаги ишларни амалга ошириш мақсадга мувофиқдир.

Бизнингча, ҳар бир фуқароларнинг ўзини ўзи бошқариш органилари қошида (қишлоқ ва маҳалла фуқаролар йиғинларида) «Маҳалла ёшлари етакчиси» фаолиятини йўлга қўйиш зарур.

У қуйидаги вазифаларни амалга ошириши лозим:

— ҳудуддаги ёшлар, уларнинг иш билан таъминлангани, қишлоқ ва маҳаллалардаги ишлаб чиқариш корхоналари ва тадбиркорлик субъектлари бўйича маълумотлар базасини шакллантириш;

— бўш бинолар ва янги иш ўрни яратиш мумкин бўлган имкониятлар, ишлаб чиқариш корхоналарида фаолият олиб бораётган ёшлар ҳақидаги маълумотларни тўплаш ва таҳлил этиш;

— ҳудудда тадбиркорликни янада ривожлантириш учун консалтинг ва ахборот хизматини ташкил этиш;

— ёш тадбиркорлар ва ўз ишини бошламоқчи бўлганлар учун кредит масалаларини ҳал этиш бўйича ахборот алмашинувини ташкил этиш;

— янги иш бошлаган тадбиркорларни қўллаб-қувватлаш ва уларга зарур хом ашё, моддий-техник ресурслар ва ишлаб чиқаришни ташкил этиш билан боғлиқ масалаларни ҳал этишда кўмаклашиш;

— ўқувчиларнинг ўзларини қизиқтирган соҳалар, касб ва ҳунарларга ўргатиш бўйича ҳудуддаги тажрибали инсонлар билан учрашувлар, давра суҳбатлари ўтказиш;

— «устоз-шогирд» аňъанасини янада ривожлантириш ва оммалаштиришга интилиш;

— маҳаллийлаштириш дастури асосида ташкил этилаётган корхоналарда ишлаб чиқаришни ташкил этишда маҳаллий ёшларни кенг жалб этиш;

– фуқароларнинг ўзини ўзи бошқариш органларининг доимий асосда фаолият юритувчи комиссиялари ишида ёшлар вакиллари иштирокини янада кенгайтириш;

– ҳудудларда Ўзбекистон Республикаси қонунлари ижроси билан боғлиқ тушунтириш-тарғибот ишларини олиб боришда олимлар, адиблар, тадбиркорлар ва мутахассисларнинг ёшлар вакиллари билан учрашувларини мунтазам ўтказиб бориш;

– ҳудуддаги таълим муассасаларида таҳсил олаётган ёшларнинг билим олишлари учун зарур шароитлар яратиш бўйича олиб борилаётган ишлар самарадорлигини оширишга қаратилган чора-тадбирларни бажаришга кўмаклашиш;

– маҳаллалардаги «Маҳалла посбони» жамоатчилик тузилмаси таркибига ёш спортчилар, ҳуқуқшунослар ва фаол ёшларни жалб этиш ва шу орқали ёшлар ўртасида ҳуқуқбузарлик ва қонун бузилишларнинг олдини олишга қаратилган профилактик тадбирларда ёшлар иштирокини кенгайтириш;

– ёшларни ватанпарварлик руҳида тарбиялаш ишига кўмаклашиш, ёшларни турли диний экстремистик оқимлар таъсирига кириб қолишининг олдини олиш бўйича тизимли равишда аниқ чора-тадбирларни мунтазам тарзда олиб бориш;

– ёшлар ўртасида соғлом турмуш тарзини тарғиб этиш, уларни оилавий ҳаётга тайёрлашда маҳалла фаоллари ва соғлиқни сақлаш муассасалари билан ҳамкорликни кучайтириш;

– «Камолот» ёшлар ижтимоий ҳаракати шаҳар, туман бўлими томонидан ишлаб чиқилган дастурлар ҳамда режаларни ҳудудларда бажарилишини таъминлашда қишлоқ ва маҳалла фуқаролар йиғинлари фаоллари билан ҳамкорликни мустаҳкамлаш зарур.

Маълумки, Президентимиз илгари сурган «Мамлакатимизда демократик ислоҳотларни янада чуқурлаштириш ва фуқаролик жамиятини ривожлантириш Концепцияси»да «Фуқаролар йиғини раиси (оқсоқоли) ва унинг маслаҳатчилари сайлови тўғрисида»ги Ўзбекистон Республикаси Қонунига фуқароларнинг ўзини ўзи бошқариш органлари раислари сайлови тизимини янада тақомиллаштириш бўйича оқсоқоллар ва уларнинг маслаҳатчилари энг муносиб фуқаролар ичидан сайланишини, фуқаролар ижтимоий фаоллигини кучайтиришда маҳалланинг аҳамияти ва роли оширилишини таъминлайдиган чора-тадбирларни назарда тутадиган ўзгартиш ва қўшимчалар киритиш кўзда тутилган. Шу ўринда, ёшларнинг манфаатлари, уларнинг ижтимоий-сиёсий ҳаётдаги иштирокини фаоллаштиришга эътибор қаратилса ҳамда мазкур қонунга тегишли ўзгартиришлар киритилса, мақсадга мувофиқ бўлар эди.

Ўзбекистон Республикаси «Фуқароларнинг ўзини ўзи бошқариш органлари тўғрисида»ги Қонуннинг 24-моддасига асосан «Фуқаролар ўзини ўзи бошқариш органлари фаолиятининг молиявий асоси ўз маблағларидан, халқ депутатлари туман ва шаҳар Кенгашлари томонидан белгиланган тартибда ажратилган бюджет маблағларидан, юридик ва жисмоний шахсларнинг ихтиёрий хайр-эҳсонларидан, шунингдек, қонун ҳужжатларида назарда тутилган бошқа маблағлардан ташкил топади» деб белгиланган.

Шунга кўра, ҳар бир қишлоқ ва маҳалла фуқаролар йиғини кенгаши қарори асосида «Маҳалла ёшлари етакчиси» фаолиятининг йўлга қўйилиши мамлакатни демократик янгилаш жараёнида ёшларнинг ҳуқуқий маданиятини юксалтириш ва ижтимоий-сиёсий фаоллигини янада оширишга хизмат қилган бўлар эди.

IV боб. МУСТАҚИЛ ФИКРЛАЙДИГАН, ЎЗ ҲАЁТИЙ ПОЗИЦИЯСИ ВА МУСТАҲКАМ ЭЪТИҚОДГА ЭГА БЎЛГАН ЁШ АВЛОДНИ ТАРБИЯЛАШНИНГ МАЪНАВИЙ-МАЪРИФИЙ АСОСЛАРИ

РАҚОБАТ АСРИДА ТАЪЛИМ ВА ТАРБИЯ

М. Куронов

*Миллий ғоя ва мафкура
илмий-амалий маркази*

2012 йилнинг 16–17 февраль кунлари Тошкентда «Юксак билимли ва интеллектуал ривожланган авлодни тарбиялаш — мамлакатни барқарор тараққий эттириш ва модернизация қилишнинг энг муҳим шарти» мавзусида халқаро конференция бўлиб ўтди. Анжуман иштирокчилари сони ва таркибининг ўзиёқ дунё миқёсида бу мавзуга қизиқиш ва эътибор нақадар катта эканини тасдиқлади. Бирлашган Миллатлар Ташкилоти, Осиё Тараққиёт Банки, Жаҳон Банки, Ислом Тараққиёт Банки намояндалари, 8 та халқаро ташкилот ва таълим жамғармалари, 48 та давлатдан келган 270 нафар хорижий мамлакатлар вакиллари, жами қарийб 1000 нафар иштирокчи азим Тошкентнинг марказида қад ростлаган янги «Маърифат маркази»нинг Симпозиумлар саройини тўлдириб ўтиришди.

XXI аср — рақобат асри!

Президентимиз маърузасида иштирокчиларнинг эътибори халқаро форумнинг бош мавзусига қаратилди. Ўзбекистонда таълим-тарбия — замонавий давлатни изчил ва барқарор иқтисодий ривожлантиришнинг оддий эмас, ҳал қилувчи энг муҳим шарти сифатида кўрилмоқда. Бундай янгича қараш таълимга бўлган анъанавий муносабатни ўзгартирди. Зеро, дунёнинг энг ривожланган давлатлари таълим, илмга асосланган модернизацияга таяниб бугунги даражага эришган. Демак, таълим-тарбия оила, мактаб, институт миқёсидаги локал масала эмас, балки ҳар бир давлат чегараси ичидаги ижтимоий, иқтисодий, сиёсий, технологик муаммоларни ечувчи калит, барқарорлик, тараққиёт, модернизациянинг *енг муҳим шарти* сифатида қаралмоқда.

Маълумки, биз яшаётган XXI асрга турлича таърифлар берилмоқда. Бироқ конференция иштирокчилари асримизнинг Пре-

зидентимиз таъкидлаган яна бир сифатини ён дафтарларига ёзиб олиши: *XXI аср – рақобат асри!*

Рақобат кескин тус олаётган бундай шароитда нима қилмоқ керак? Ўзбекистон раҳбари маърузасида бу саволга ҳам аниқ-равшан жавоб берилди: «Бундай шароитда инсон капиталига йўналтирилаётган инвестиция ва қўйилмаларнинг ўсишини, ҳозирги замонда демократик тараққиёт, модернизация ва янгиланиш борасида белгиланган мақсадларга эришишда энг муҳим қадрият ва ҳал қилувчи куч бўлган билимли ва интеллектуал ривожланган авлодни тарбиялаш вазифасини доимо ўзининг асосий устувор йўналишлари қаторига қўядиган давлатгина ўзини намоён эта олиши мумкин»¹.

Конференция аҳли «ўзбек модели»нинг таркибий қисми сифатида амалга оширилган Кадрлар тайёрлаш миллий дастурининг мазмун-моҳияти, Ўзбекистон таълим тизими ислоҳотларининг муҳим натижалари билан танишдилар. Жумладан:

– Ўзбекистонда 12 йиллик таълим барча учун мажбурий ва бепул;

– коллежларни битираётган ҳар бир йигит-қиз 2–3 касб-хунарни эгаллаб чиқмоқда;

– улар, хоҳласа, олий ўқув юртларида ўқишни давом эттира олади;

– юртимизда 9,5 мингта мактаб, яъни уларнинг қарийб ҳаммаси янгидан қурилди ёки капитал реконструкция қилиниб, замонавий ўқув-лаборатория асбоб-ускуналари билан жиҳозланди;

– мактаб таълими 7 тилда олиб борилмоқда;

– мустақиллик йилларида мамлакатимизда 1500дан ортиқ янги касб-хунар коллежи ва академик лицей барпо этилди, олий ўқув юртлари сони икки баробар ортди;

– Европа ва Осиёнинг етакчи олий ўқув юртлари филиаллари муваффақият билан фаолият кўрсатмоқда. Айни дамда Кембриж университети билан ҳамкорликда Юксак технологиялар ўқув-тажриба маркази очилаётир;

– ўтган йилларда 1500та энг замонавий, барча ёшлар фойдаланиши мумкин бўлган болалар спорти объекти барпо этилди;

– уч босқичдан иборат узлуксиз спорт мусобақалари тизими шакллантирилди;

– ўқитувчиларнинг меҳнат ҳақи кейинги ўн йилда бутун иқтисодийтимизнинг бошқа соҳаларига қараганда 1,5 баробар кўп ошди;

¹ «Юксак билимли ва интеллектуал ривожланган авлодни тарбиялаш – мамлакатни барқарор тараққий эттириш ва модернизация қилишнинг энг муҳим шarti». Халқаро конференция материаллари (2012 йил, 16–17 февраль. Тошкент). – Т.: «O'zbekiston», 2012, 4-б.

– таълимга йўналтирилаётган йиллик харажатлар ялпи ички маҳсулотнинг 10–12 фоизини ташкил этмоқда. Бу тизимнинг бюджет харажатларидаги улуши 35 фоиздан ошмоқда;

– 1 октябрь – Ўқитувчилар ва мураббийлар куни – умумхалқ байрами сифатида кенг нишонланмоқда;

– таълимни ривожлантиришга йўналтирилган хорижий техник ёрдам ўтган даврда 720 миллион доллардан ошди;

– таълим тизимидаги ислохотлар одамлар дунёқарашини ўзгартириб, уларнинг сиёсий ва гражданлик фаоллигини, ўз келажагига ишончини оширишнинг энг муҳим омили ва мустаҳкам асосига айланди;

– ўтган 15–20 йил давомида Ўзбекистон дунёдаги ривожланган демократик давлатлар қаторига кириш ва аҳоли учун муносиб турмуш даражаси ва сифатини яратиш йўлида ғоят улкан қадам қўйди.

«Маърифат маркази»да янграган сўзлар

Осиё Тараққиёт Банки президенти Харухико Курода ўз сўзини шарқона лутф билан бошлади. 2010 йилда Тошкентда Осиё Тараққиёт Банкнинг йиллик мажлисида ўзига кўрсатилган эҳтиромни эслади. Шунингдек: *«Бевосита таълим масалалари хусусида сўз юритишдан аввал мамлакатингиз иқтисодиёти муваффақиятли ривожланиб бораётгани билан Ўзбекистон халқини табриклашга ижозат бергайсиз. Ўзбекистон 2011 йилда юқори иқтисодий ўсиш суръатларини яна бир бор намоён этди...»*, деб таъкидлади Курода.

Кобул шаҳрига узлуксиз электр энергияси етказиб бераётган биринчи ва ҳозирги кунга қадар ягона мамлакат Ўзбекистон экани, Афғонистон тарихида биринчи марта темир йўл тармоғини мисли кўрилмаган қисқа муддатларда, бюджет маблағлари доирасида юксак сифат билан барпо этгани учун Ўзбекистонга миннатдорлик билдирди. Ҳақиқатан ҳам Афғонистон ҳақида гапирувчилар кўп, лекин унинг дардига малҳам қўядиган қўллар кам.

«Ўзбекистоннинг ижтимоий ва гуманитар ривожланиш борасидаги ютуқлари таҳсинга сазовордир. Президент Ислом Каримовнинг шахсан кўрсатаётган доимий эътибори ва ташаббуси бу муваффақиятларнинг ҳал қилувчи омили бўлмоқда», деди Курода.

Жаноб Курода яхши бир янгиликни айтди: – Энди Қуёш Ўзбекистондан туриб ўрганиладиган бўлди. Тошкентда Қуёш энергияси бўйича халқаро илмий-тадқиқот институти очилди. *«Кеча, – деди у, – Осиё Тараққиёт Банки ва Ўзбекистон Республикаси ҳукумати*

ўртасида мазкур институтни ҳамкорликда ташкил этиш тўғрисидаги хужжат имзоланди».

Оққан дарё янада тўлиб оқа бошлади. Қуёшни ўрганиш, уни қандай «ишлатиш» бўйича жаҳон аҳлига тавсиялар Тошкентда ишлаб чиқилади. Осмон жисмларини ўрганиш биз учун боболаримиздан мерос қутлуғ анъана. Осмонга йўлни бизга улуғ бобомиз Мирзо Улуғбек қуриб берган.

Дарвоқе, конференция иштирокчилари Самарқанд, Бухоро, Хивада бўлиб, бизнинг ҳозирги эришаётган ютуқларимиз чуқур тарихий асосга эга эканига ишонч ҳосил қилдилар. Бир китобда ёзилишича, бунёдкор боболаримиз ана шу қадимий шаҳарларимизни қуришда меъморликка доир 1175 та тушунчани ишлатишган экан. Шогирд ана шунча термин-билимларни ўрганиб, билиб, кўриб, ишлатиб, кейин ўзи ҳам устоз мартабасига кўтарилган. Шунинг учун ҳам бизда миллий меъморчилик теран илм ва санъат даражасига кўтарилган. Бу анъана қайта тикланди, давом этмоқда.

Бирлашган Миллатлар Ташкилоти Бош котибининг ўринбосари Нойлин Хейзер сўзининг бошида улуғ бобомиз Алишер Навоий руҳига ҳурмат бажо келтирди. Ўзбекистонда ушбу халқаро конференцияни ўтказиш учун муносиб жойлар кўп, бироқ айнан Алишер Навоий номидаги Ўзбекистон Миллий кутубхонаси ҳаммасидан муносиб бўлибди, деди у.

Хейзер конференция иштирокчиларига БМТ Бош котибининг *«Инсонлар — ҳар қандай миллатнинг энг катта бойлигидир, лекин бу бойлик сифатли таълимга асосланмоғи лозим»*, деган фикрини эслатди. Ҳақ гап. Агар инсон, оила, жамият билимсиз бўлса, у бойликка эмас, муаммога айланади. Бунинг учун у комилликка интилиши ва давлатлар эса бунинг шарт-шароитларини яратиши керак.

Маълумки, Комил инсон ғояси миллий мафкурамизнинг асосий ғояларидан бири. У ёшларимизнинг интеллектуал салоҳиятини Ватан равнақи, халқ фаровонлигига йўналтирувчи ғоявий пойдевор вазифасини бажармоқда. Чунки *«Фарзандларимизни мустақил ва кенг фикрлаш қобилиятига эга бўлган, онгли яшайдиган комил инсонлар этиб вояга етказиш — таълим-тарбия соҳасининг асосий мақсади ва вазифаси бўлиши лозим»* («Юксак маънавийат — енгилмас куч»).

Конференция таълим-тарбия тўғрисида айримларда шаклланган фикрларга ўзгартиш киритди. Яъни «бола таълим-тарбия олса, яхши. Одобли, хушмуомала бўлади. Бола ўқиса яхши-да, ўзига яхши», деган фикрлар ҳам юрар эди. Конференция иштирокчилари бугун таълим-тарбия — мамлакатни модернизация қилиш ва

барқарор ривожлантиришнинг, дунёни ўзгартиришнинг энг муҳим шарти, деган қатъий хулосага келишди.

Жумладан, Хейзер: *«Барчамизни ўйлантирадиган, ташвишга соладиган жиҳати шундаки, биз фақат ўз билимимиз, ўз муносабатимиз ва хатти-ҳаракатларимизни ўзгартириш орқалигина ўз келажагимизни ўзимиз хоҳлаганимиздек яратишга қодир бўламиз. Таълим — дунёни ўзгартиришда бизга ёрдам берадиган энг муҳим воситадир»*, деди.

«Ўзбекистон халқи ўзининг интеллектуал салоҳияти бўйича дунёда етакчи ўринларда туради. Мен Ўзбекистон Республикаси Президентига таълим ва меҳнат бозори узвийлигини ташкил қилгани учун ўзимнинг самимий миннатдорлигимни билдирмоқчиман. БМТ ва ЭСКАТО Ўзбекистон билан ҳамкорлик қилишга доимо тайёр», деди у мамнуният билан.

Хейзер биздаги таълим ва тарбия бирлигидан ҳайратга тушганини яширмади. Халқимизда, ёшларимизда ўз кўзлари билан кўрган маънавий ҳақида ҳайрат билан гапирди. Сўзини яна Алишер Навоийнинг *«Оз-оз ўрганиб доно бўлур, Қатра-қатра йиғилиб дарё бўлур»*, деган сатрлари билан якунлади.

В. Садовничий: *«Ўзбекистон — жаҳоннинг изчил ривожланиб бораётган, бой маданият ва нуфузли обрў-эътиборга эга мамлакатларидан бири»*, деди. Шунинг учун бўлса керак, Москва давлат университетида талаба ва аспирантлар ўзбек тилини, Ўзбекистон тарихини, ўзбек халқининг моддий ва маънавий маданиятини ўрганиб, шу юртда малака ошираётганидан фахрланишини айтди.

В.Садовничий конференция тугагач, ватанига қайтиб, аэропортдан чиқаётганида мухбирлар уни конференция натижалари тўғрисида саволга тутишди. Академик уларга қисқа, аниқ жавоб берди: *«Ўзбекистондан кўп нарсани ўрганишимиз керак»*.

Ислом Тараққиёти Банки Президенти, доктор Аҳмад Муҳаммад Али: *«Ўзбекистон ҳукуматининг ушбу конференцияни ташкил қилишдек оқилона қарори тасодиф эмас. Бу анжуман Тошкент, Самарқанд ва Бухоро каби тарихий шаҳарларнинг ислом маданияти ва инсоният тараққиёти, илмий салоҳиятига қўшган беқиёс ҳиссасининг узвий давомидир»*, деди.

У аллома боболаримиз мероси билан замонавий ахборот технологиялари имкониятларини уйғунлаштиришни таклиф қилди: *«Ўзбекистон алломаларидан ўрганганимиздек, билим нафақат иқтисодий ривожланиш, балки инсоният тараққиётини яратишда стратегик манба ҳисобланади. Бундай қимматли ривожланиш эҳтиёжларини қондиришнинг бугунги кундаги яққол мисоли интернетдир...»*

Теодор Алере — Жаҳон Банкининг Европа в Марказий Осиё давлатлари билан ҳамкорлик бўйича департаменти директори: *«Бутун дунёда таълимга йўналтирилган сармоялар ўзини тўла оқлайди. Масалан, мутахассисларнинг баҳо беришича, таълим даражасининг ошиши 1960 ва 1990 йиллар орасида Осиё иқтисодиётининг учдан бир қисмга ўсишига имкон берди. Ўша даврлардан бери глобализация ва технологик тараққиёт талабни кучайтирди, давлатларнинг рақобатдошлиги эса кўпроқ уларнинг билимларни ўзлаштириши, яратиши ва қўллай олишига боғлиқ бўлиб қолди».*

У Ўзбекистоннинг бой маданий мероси ва таълим соҳасидаги тараққиёти бутун дунёдаги ривожланаётган давлатлар учун маёқ бўла олишини эътироф этди. Чунки таълимга йўналтирилаётган барқарор ва йирик инвестициялар бунинг калити ҳисобланади.

Франсуаза Картрон — Франция Сенатининг Маданият, таълим ва коммуникациялар қўмитаси раисининг ўринбосари: *«... Таълим соҳасидаги ислохотлар Ўзбекистон учун барча жабҳаларда ривожланишнинг асоси бўлишига аминман».*

Жозе Рибейра де Кастро — Португалия ассамблеяси таълим, фан ва маданият қўмитаси раиси: *«Таълим олиш ҳуқуқи ҳар бир инсоннинг асосий ҳуқуқларидан биридир. Ўзбекистонда барча ижтимоий қатлам вакилларига бу борада кенг йўл очиб берилаётгани мамлакатда демократик тамойилларнинг юқори даражада эканини кўрсатади...»*

Мусулмон давлатлари таълим тизими раҳбарларининг биздаги гендер тенглигига ҳаваси келмоқда. Қувайт университетининг ижтимоий фанлар факультети Осиё тадқиқотлари гуруҳи раҳбари, сиёсий фанлар доктори Муҳаммад ал-Саййид Салимнинг сўзларига эътибор берайлик: *«...Шуни алоҳида таъкидлаш керакки, Ўзбекистон бутун дунёга, айниқса, мусулмон дунёсига, бу юртда аёллар ҳам таълим олиш ва меҳнат қилишда тенг ҳуқуқли эканини намойиш қилмоқда. Биз университет, коллеж ва лицейларда кўплаб қизлар таълим олаётганини кўрдик. Бу — аёлларга ва уларнинг ҳуқуқларига ҳурмат белгисидир».*

Тошио Масуда — Хосей университети ректори (Япония): *«...Япония таълим тизими ҳам ривожланган бўлса-да, ўзбек моделидан ибрат олиш мумкин бўлган жиҳатлар кўп экан...».*

Джун Ку Ли — Тэгу Хани университети ректори (Корея Республикаси): *«...Энг эътиборли жиҳати ўзбек ёшларининг миллий урф-одатларга, миллий қадриятларга ҳурмат-эҳтиром руҳида тарбия олаётганидир».*

Маърузаларда ҳозирги мураккаб ва таҳликали даврда ўз мамлакатининг ёшлари келажаги учун ташвиш сезилиб турди. М. И. Вишневский (Могилев): *«...Биз тараққиёт нуқтаи назаридан энг му-*

ҳим, тезкор бўлган ёшлар гуруҳларини ўз миллий-маданий майдонимизда ушлаб тура олармиканмиз? Биз уларнинг ўз миллий маданиятига эмас, бегона маданиятларга интилувчи «компрадор»¹ларга айланаётганидан хавотирдамиз»².

Украиналик олим А.А. Безносюкнинг чиқишида ҳам ёшлар маънавий тарбиясидан безовталиқ сезилиб турди. У таълим, аввало, шахснинг маънавий ўзагини шакллантириши лозим, зеро, бу ўзак ҳар бир одамдаги «дунёнинг шахсий картинаси»ни белгиловчи мезон бўлиб ҳисобланади, деган илмий хулосани айтди. Бироқ «Бизда маънавий илдишларнинг бемаънилашиб кетиши, маънавий-ахлоқий тарбия дастурининг йўқлиги ёшларимизда руҳий мувозанатнинг издан чиқиши, мотивлар иерархиясининг, мустақил фикрлашнинг, хулқ-атворнинг бузилиши каби руҳий ва психосоматик касалликларни пайдо қилди», деди афсусланиб.

В.И. Гришин (Г.В. Плеханов номидаги Россия иқтисодиёт университети) ўз университетининг Тошкент филиали халқаро таълим марказига айланганидан мамнунлигини айтди. Ҳа, Бешёғоч томонларга йўлингиз тушса, Россия, Хитой, Жанубий Корея, Қозоғистон, Озарбойжон, Арманистон, Афғонистон, Исроил, Тожикистон, Қирғизистон, Туркменистондан келган ёшларни учратасиз. Улар Тошкент филиали талабалари.

И.П. Рогальская компетентли ёндашув дунёда касбий таълимнинг концептуал асосига айланаётганини, у Европа Иттифоқининг ҳужжатларида «билим, кўникма ва муносабатларнинг йиғиндиси», дея ифодаланаётганини маълум қилди. Европа Иттифоқи экспертлари бу тушунчани она тилида мулоқот қила олиш, чет тилларда сўзлаша олиш, математик компетентлилик, информацион компетентлилик, мустақил билим олиш компетентлиги, шахслараро, маданиятлараро мулоқотларда ва ижтимоий компетентлилик, фуқаровий, тадбиркорлик ва маданий компетентлиликларга бўлиб талқин қилишаётганини айтди. Педагог олима Ўзбекистонда компетентлилик масаласига алоҳида эътибор қаратилаётгани, бизнинг бу борада энг ривож-

¹ Компрадорлар (порт. *comprador*) — сотувчи, экспедитор. Ҳозирги маъноси: ватанининг табиий ресурсларини хорижга арзон-гаровга пуллаб, ўз юртининг иқтисодиётига зарар келтириш йўли билан бойлик орттирувчи, ўз бойликларини чет эл банкларида сақловчи, шахсий манфаатлари йўлида миллий манфаатларни поймол қилувчи амалдор-бюрократ, тижоратчилар тоифаси. (Бестужев-Лада И.В. Очень уж краткая история человечества с древнейших времен до наших дней и даже несколько дальше. — М.: ИНЭС, 2007, 224 с. Манба: <http://ru.wikipedia.org/w/index>.)

² «Bilimli va aql-zakovatli yetuk avlodni tayyorlash — mamlakatni barqaror rivojlantirish va modernizatsiyalashning muhim sharti». Xalqaro konferensiya. 16–17.02.2012. —Т.: «Ўзбекистон», 2012, 25-б.

ланган давлатлар билан ҳамқадам эканимизни билишини эътироф этди.

Хулоса: «Ўзбекистон тажрибасини алоҳида эътироф этиш, чуқур ўрганиш лозим».

Халқаро илмий-амалий конференция иштирокчилари Ўзбекистоннинг таълим тизимини ислоҳ қилиш борасидаги тажрибасини ўрганиб, Ўзбекистон Республикаси Президенти Ислам Каримовнинг нутқида баён этилган таълим тизимини ислоҳ қилишга оид принцип ва ёндашувларни тўлиқ қўллаб-қувватладилар.

Бугун юксак маънавий ва ахлоқий фазилатларга эга, билимли, самарали меҳнат қилишга қодир фуқаролар жамиятнинг энг муҳим капитали, уни ҳаракатга келтирувчи кучга айланиб бормоқда. Айнан шу боис XXI аср — интеллектуал билимлар асрида инсон капиталига инвестициялар йўналтиришни устувор вазифа сифатида танлаган мамлакатларгина юксак тараққиётга эришиши мумкин. Фақат том маънодаги билимли жамиятгина замонавий таҳдид ва муаммоларни енгиб ўтишга қодир бўлади.

Халқаро конференция иштирокчилари Ўзбекистоннинг таълим тизимини ривожлантириш борасидаги тажрибасини ўрганиш бўйича тингланган ва муҳокама этилган маърузаларни ҳисобга олган ҳолда 17 та тавсияни қабул қилдилар. Шу ўринда сиз ҳам «Ўзбекистон — мустақилликка эришиш остонасида» китобида таълим ҳақида Президентимизнинг 1990 йил 20 январь куни айтган фикрларини эслаган бўлсангиз керак. Биз учун одатий, бироқ 48 давлат вакилларининг эътиромига сазовор бўлган бугунги натижалар мустақиллик арафасидаги изтиробли дамлар, курашлар натижаси, деган бўлсангиз керак.

Президентимиз шўроларнинг қатағон болтаси халқимиз бошида хавф солиб турган ўша таҳликали кунларда, аввало, раҳбар кадрлар, зиёлиларни, жамоатчиликни ғафлатдан уйғонишга даъват қилди. Шўроларнинг Ўзбекистон ёшлари таълим-тарбиясига «қолдиқ» принципи асосида ёндашувини «бу принцип ҳар бир халқ учун энг қиммат нарсага — келажакка болта уради», дея бонг уради.

Бугун, 2012 йилга келиб, дунёдаги 48 давлат, жумладан, тараққий топган мамлакатларнинг 270 вакили Ўзбекистоннинг таълим-тарбия соҳасидаги тажрибасини чуқур ўрганиб, яна бир бор юксак баҳолади. Бу — 1990 йилнинг 20 январидан баён қилинган қатъий позициянинг бугунги кундаги амалий натижасидир.

МУСТАҲКАМ ЭЪТИҚОДГА ЭГА БЎЛГАН ЁШ АВЛОДНИ ТАРБИЯЛАШНИНГ МАЪНАВИЙ-МАЪРИФИЙ АСОСЛАРИ

С. Саиджалолов
ТДИУ

Эътиқоднинг инсон ҳаётидаги ўрни ҳақида Президентимиз Ислоом Каримов шундай таърифлаган: «Мутафаккир бобомиз Аҳмад Яссавийнинг инсон маънавий камолотга интилиб яшаши лозим, кўнглида эътиқоди йўқ одам эса инсон номига номуносибдир, деган ибратли ҳикматларини яна бир бор эслаш жоиз»¹. Бинобарин, тафаккурнинг эркин бўлиши ва муайян меъёрларга қатъий амал қилиб яшамоқ учун, аввало, инсон қалбида мусаффо эътиқод собит бўлмоғи зарур.

Эътиқод. «Эътиқод» сўзи «қалбни бирор нарсага мустаҳкам боғлаш» маъносини англатади. Бинобарин, унинг икки муҳим қисми бор: имон ва иқрор. Бирор меъёрга қатъий ишониш имонни, унинг сўзда эътироф этилиши иқрорни англатади. Таъкидлаш жоизки, эътиқод тил ва дил бирлигидан иборат. Жалололдин Румий «ё аслинг каби кўрин, ё кўринганинг каби бўл» деган пурмаъно ҳикматида айнан шуни кўзда тутган, Алишер Навоий «дили поку тили поку ҳам ўзи пок», дея Фарҳодни васф этганида шуни тараннум этган бўлса, не ажаб. Президентимиз Ислоом Каримов таъкидлаганидек: «Албатта, бу дунёда ҳалол ва пок яшашни ўзи учун ҳаётий эътиқод, олий мақсад деб биладиган одамлар кўпчиликни ташкил қилади. Айнан ана шундай инсонлар ва уларнинг эзгу ишлари туфайли бу ёруғ оламда маънавият ҳамиша барқарор бўлиб келади»².

Мустаҳкам эътиқод. Эътиқод мустаҳкам бўлиши учун у, аввало, мусаффо, яъни мутаассиблик, жаҳолат ва айирмачилик сингари иллатлардан холи ҳамда бағрикенглик ва бунёдкорлик руҳи билан йўғрилган бўлиши, иккинчидан, барқарор бўлиши даркор. Ўз қарашларида, мустақил фикрида ва ҳаётий позициясида собитлик эътиқод мустаҳкамлигини англатади. Бундай хислат соҳиблари ҳар қандай шароитда ҳам Ватанга садоқат билан хизмат қилади. Ўз бурчини ҳалоллик билан адо этади. Буюк мақсадлар сари интилади. Алишер Навоий: «Нақди жон чиққанда имон гавҳарин кўнглимга сол, Айлагил жондин жудо, лек этма имондин жудо»³, дея имон-эътиқоднинг инсон ҳаётидаги ўрни беқиёс эканини қайд этгани ҳам юқоридаги фикрлар тасдиғидир.

¹ Ислоом Каримов. Ватан саждагоҳ каби муқаддасдир. —Т.: «Ўзбекистон», 1995, 10-б.

² Ислоом Каримов. Юксак маънавият — енгилмас куч. —Т.: «Маънавият», 2008, 22-б.

³ http://navoi.natlib.uz/uzb/xazoyin_ul_maoniy_beshinchi_tom/gazallar/gazallar_1_100/

Мустаҳкам эътиқодга эга бўлган ёш авлодни тарбиялашнинг маънавий-маърифий асослари икки жиҳатга, яъни ташқи ва ички омилга боғлиқдир:

1. Ёшларнинг *аждодлар ибрати, устозлар намунаси, замонамиз қаҳрамонлари фаолиятидан* ўрнак олиши ташқи омилни англатади.

2. Ёш авлод онгида *маърифатга ошнолик, меҳнатсеварлик, интизом ва масъулият* хислатларини камол топтириш ички омилни ифода этади.

Ташқи омил ҳақида. Диёримизда фаолият кўрсатган аллома-лар орасида эътиқод масаласида дунёга устозлик қилиб, бу борада алоҳида таълимотга асос солган Абу Мансур Мотуридий (870—944) каби аждодларимиз борлиги алоҳида эътирофга лойиқдир. У асос солган мотуридия таълимотига кўра, имон-эътиқоднинг шаклланишига сабаб бўладиган омиллардан тақлид, яъни бирон обрўли инсонга эргашган ҳолда, унинг дунёқарашини қабул қилишдир. Бинобарин, турли мафкуравий хуружларнинг сони ортиб бораётган бугунги глобаллашув шароитида ёш авлоднинг кимга тақлид қилаётганига алоҳида эътибор қаратиш зарур. Фан-техника ва касб-ҳунар борасидаги тақлид ижобийлиги шубҳасиз, аммо эътиқод борасидаги тақлид ҳассослик ила ёндашувни талаб қиладиган масала. Бу борада қуйида зикр этиладиган жиҳатлар устувор аҳамиятга эга, дейиш учун асослар етарли.

Аждодлар ибрати. Ёш авлодни буюк аждодларимизга муносиб ворислик руҳида тарбиялашнинг аҳамияти юксакдир. Токи улар жангари, ур-сур фильмларнинг қаҳрамонларига эмас, Амир Темури ва Жалолиддин Мангуберди каби саркардаларга, хорижлик поп ва рок юлдузларига эмас, Алишер Навоий ва Заҳириддин Бобур каби шеърят мулкининг султонларига эътиқод борасида тақлид қилсинлар. Сабаби, буюк аждодларимиз мустаҳкам эътиқод, мустақил тафаккур ва барқарор ҳаётий қарашлари туфайли ўзларидан жаҳон илм-фан ва маданиятининг дурдоналари бўлган асарларни қолдирдилар. «Шу ўринда таъкидлаш жоизки, Беруний илмий масалаларда ҳам, тарихий воқеа-ҳодисаларга, ўз замондошларига баҳо беришда ҳам ўта холислик ва ҳаққонийлик билан фикр юритган. Шу боис ҳам у ҳаётда кўп азиятлар чеккан, ҳатто умрининг охирида турмуш қийинчиликларига дучор бўлган, аммо ҳар қандай оғир шароитга қарамасдан, эътиқодидан қайтмагани унинг ўз маънавий идеалларига нақадар содиқ бўлганидан далолат беради»¹.

Устозлар намунаси. Мустаҳкам эътиқоднинг шаклланишида устоз намунасининг ўрни беқиёс. Ёшларга таълим-тарбия берувчи инсон ўз талабасининг тақлид объекти эканини, унинг ҳар бир

¹ Ислон Каримов. Юксак маънавият — енгилмас куч. —Т.: «Маънавият», 2008, 42—43-б.

ҳаракати шогирдлари онгига таъсир этишини унутмаслиги даркор. Бугунги кунда фанда «Body language» деган тушунча шаклланди. Инглиз тилидан таржима қилинганда «Тана забони» деган маънони англатувчи мазкур ибора инсон нафақат тили, балки вужудидаги ҳар бир аъзосининг ҳаракати орқали ҳам атрофдагиларга ўзига хос равишда хабар жўнатишини англатади. Бу эса ҳар бир устоздан ўз фаолиятининг ҳар бир нуқтасига, ҳатто, ўз хатти-ҳаракатлари шаклига-да алоҳида масъулият билан ёндашишни талаб этади.

Замонамиз қаҳрамонлари фаолияти. Бугунги кунда ёшларимиз кимни ўз идеали сифатида танлаётганига эътибор қаратиш мустаҳкам эътиқодни шакллантиришнинг долзарб жиҳатларидандир. Ўзбек халқи қадимдан қаҳрамонларга бой бўлиб келган. Айни дамда ҳам уларнинг адади етарли. Аммо ёш авлод бугунги кундаги қаҳрамонларимизни етарли даражада биладими, деган саволга тўлиқ ижобий жавоб бериш мушкул. Таълим жараёнида ҳар бир устоз мазкур масалага алоҳида эътибор қаратиши ёшларимизда мустаҳкам эътиқодни шакллантиришда муҳим аҳамият касб этади. Президент И. Каримов Ўзбекистон Қаҳрамони унвонига сазовор бўлган Озод Шарафиддинов тимсолида миллатимизнинг барча қаҳрамонларини васф этиб, қуйидагиларни таъкидлаган: «Ўйлайманки, ўзини ўзбек халқининг фарзанди деган ҳар қайси инсон ана шундай фидойи юртдошларимиз билан чексиз фахрланади, униб-ўсиб келаётган болалари, шогирдларига маънавий жасорат тимсоли сифатида айнан мана шундай одамларни намуна қилиб кўрсатади. Ва ҳеч шубҳасиз, умр бўйи эл-юрт манфаати, Ватан истиқболи учун курашиб яшайдиган шундай қаҳрамон фарзандлари бор халқ ҳеч қачон кам бўлмайди»¹.

Ички омил хусусида. Аждодлар ибрати, устозлар намунаси, замонамиз қаҳрамонлари фаолиятдан чинакам ўрнатилган ёш авлод онгида маърифатга ошнолик, меҳнатсеварлик, интизом ва масъулият хислатлари камол топади.

Маърифатга ошнолик. Қадим ривоятлардан бирида: «Ё илм ўргатувчи, ё уни ўрганувчи, ёки эшитувчи ёхуд уни севувчи бўл, бешинчиси бўлма, ҳалок бўласан» дейилган. Талаба ёки ўқувчилар онгида илму маърифатга муҳаббат туйғусини камол топтириш муҳимдир. Бугунги кунда таълим тизимида «Устоз-шогирд» аъёнасининг йўлга қўйилиши ёш авлоднинг қайси фанга қизиқишини аниқлаш, танлаган билим соҳаси бўйича тегишли малакани шакллантириш ва уни касбга йўналтиришда муҳим аҳамиятга эга. Бинобарин, ҳар бир устоз ўз шогирдларига мазкур тамойил нуқтаи назаридан келиб чиққан ҳолда ёндашиши давр талабидир.

¹ Ислоҳ Каримов. Юксак маънавият — енгилмас куч. —Т.: «Маънавият», 2008, 169-б.

Меҳнатсеварлик. Ёш авлодни илму ҳунарга муҳаббатли этиб тарбиялаш барча даврларда долзарб вазифа бўлиб келган. Бугунги кунда таълим тизимида инновацион технологияларнинг жорий этилиши устозлардан эскича дарс ўтиш қолипидан воз кечишни талаб этади. Пассив, яъни фақат оғзаки маъруза билан таълим бериш усули талабаларда дангасалик иллатининг кучайишига олиб келади. Интерактив технологиялардан унумли фойдаланиш замон талабидир. Унга кўра, устоз дарсда менежер, яъни бошқарувчи вазифасини ўтаб, таълим жараёнида устоз-талаба, талаба-устоз ва талаба-талаба механизми амалда бўлиши зарур. Бу орқали талабаларда меҳнатсеварлик ва фанга бўлган қизиқиш ортади.

Интизом ва масъулият. Албатта, таълим жараёнининг ҳар бир босқичида интизом масаласи устувор аҳамиятга эга. Ёш авлодда интизом ва масъулият ҳиссини кучайтириш учун турли усуллардан фойдаланиш мумкин. Масалан, бир жуфт дарснинг нархи иқтисодий жиҳатдан қанча бўлиши, агар талаба дарсни қолдирса ёки унга беш-ўн дақиқа кеч қолса, бу моддий тарафдан нечоғли зарар келтиришини далиллар асосида исботлаб бериш орқали дарсга бўлган масъулиятни янада ошириш мумкин.

Юқоридаги зикр этилган меъёрлар асосида ёш авлод онгида шаклланган мустақкам эътиқод:

– *биринчидан*, ақидапарастлик, оммавий маданият, сектантлик, миссионерлик ва прозелитизм каби иллатлардан ҳимоя вазифасини бажаради;

– *иккинчидан*, ҳаёт синовларидан матонат билан ўтишда асос бўлади;

– *учинчидан*, бунёдкорлик ва меҳнатсеварлик туйғуларини мустақамлаш, юртни обод этиш, эл қори учун хизмат қилиш каби эзгу хислатларни камолга етказишда куч-гайрат бағишлайди;

– *тўртинчидан*, фаннинг турли соҳаларида жаҳонда ном қозongan алломаларнинг бешиги бўлган ушбу заминда янги-янги хоразмийлар, бухорийлар, самарқандийлар, насафийлар, шошийларни вояга етказишда муҳим омил бўлиб хизмат қилади.

Хулоса ўрнида Президентимиз Ислом Каримовнинг қуйидаги сўзларини келтириш ғоят ўринлидир: «Бугунги кунда бизнинг қилаётган барча ишларимиз фарзандларимизнинг бахту саодати, уларнинг ёруғ келажаги учун амалга оширилмоқда. Лекин бахту саодат фақат бойлик, молу мулк билан белгиланмайди. Одобли, билимдон ва ақлли, меҳнатсевар, иймон-эътиқодли фарзанд нафақат ота-онанинг, балки бутун жамиятнинг энг катта бойлигидир»¹.

¹ Ислом Каримов. Юксак маънавият – енгилмас куч. –Т.: «Маънавият», 2008, 56-б.

ҚИЗЛАР ТАРБИЯСИ – ИЖТИМОЙ-ПЕДАГОГИК ҲАМКОРЛИК ОБЪЕКТИ СИФАТИДА

Ш. Акрамова

Ўзбекистон Хотин-қизлар қўмитаси

Юртимиз аёлларини ҳар қанча кўкларга кўтарсак, уларни эъзозласак, шунча камдек туюлади, кишига. Донишмандларимиз Вантани она сиймосига қиёслагани бежиз эмас. Дунёда «муқаддас» деган сўзга энг муносиб зот ҳам ОНАдир.

Мустақиллик йилларида келажак ворисларини юртга садоқат руҳида тарбиялаш, фаровон жамият барпо этиш каби ишларга аёлларимизнинг қўшаётган ҳиссаси барчамизга ибрат бўлмоқда.

Президентимиз Ислом Каримовнинг «Мамлакатимизда демократик ислохотларни янада чуқурлаштириш ва фуқаролик жамиятини ривожлантириш концепцияси»да фуқаролик жамияти институтларининг янада ривожланишига эришишда, амалга оширилаётган ислохотларнинг очиқ-ошкоралиги ва самарадорлигини таъминлашда, уларнинг ролини кучайтиришда *«Ижтимоий шериклик тўғрисида»* қонун қабул қилиниши муҳим аҳамият касб этиши алоҳида таъкидланган. Бундай қонун, аввало, ижтимоий, иқтисодий, гуманитар соҳаларда давлат идоралари билан бирга, фуқаролик жамияти институтларининг ўзаро ҳамкорлигини ҳам назарда тутади.

Ижтимоий педагогик ҳамкорлик аниқ тарбиявий муаммоларни биргаликда ҳис этган ва уни ҳал қилишга киришган томонларнинг тенг ҳуқуқлилиқка асосланган, узоқ муддатли ва ўзаро манфаатли муносабатларидир. Шу боисдан у маҳорат, юксак масъулиятни тақозо этади. Шундагина ҳамкорлик самарали бўлади, ҳар қандай муаммонинг ечимини топиш осонлашади.

Аёлларимиз жамиятнинг ижтимоий-сиёсий ҳаётида тўлақонли иштирок этиш билан биргаликда унинг ижтимоий тараққиётига сезиларли даражада таъсир кўрсатмоқдалар. Ҳозирга қадар республикамизда икки юзга яқин хотин-қизлар нодавлат нотижорат ташкилотлари давлат рўйхатига олинган бўлиб, улардан бир нечтаси халқаро миқёсда фаолият кўрсатади. Масалан, Ўзбекистон Хотин-қизлар қўмитаси, «Шарқ аёли» халқаро аёллар жамғармаси, «Тадбиркор аёл» ишбилармон аёллар ассоциацияси, Ўзбекистон Ногирон ишбилармон аёллар миллий ассоциацияси, «Ҳаёт учун» уюшмаси, «Аёллар кенгаши» республика жамоат бирлашмаси каби хотин-қизлар нодавлат нотижорат ташкилотлари соғлом оилани шакллантиришда, хотин-қизларни ҳуқуқий ҳимоя қилишда, тадбиркор аёлларни қўллаб-қувватлашда, қолаверса, уларни касбий, жисмоний, маънавий ва интеллектуал жиҳатдан ўстиришда муносиб ўрин тутмоқда.

Жумладан, қизларни мустақил ҳаётга тайёрлаш, уларнинг касбга бўлган муҳаббатини шакллантиришга, миллийлик ва миллий қадриятлар тўғрисидаги билимларини бойитиш, бўлажак оила бекалари сифатида оила тутиш, рўзғор юритиш, қайнона-келин муносабати масалалари борасида коллеж талабалари ва университетлар талаба қизлари ўртасида 3 босқичдан иборат «Оқида қиз» кўрик-танловлари, «Келажаги порлоқ ёшлар» анжуманлари ўтказилди.

Ёш қизлар ўртасида саломатликка ва маънавий ҳаётга салбий таъсир этувчи омилларга қарши курашиш орқали уларни ёмон иллатлардан ҳимоя қилиш мақсадида «Фарзанднинг ота-она олдидagi бурч ва вазифалари», «Бахтли бўлиш омиллари», «Ватанни севмоқ — иймондандир» каби мавзуларда давра суҳбатлари, савол-жавоб кечалари ўтказилди.

Маънавий муҳитни мустаҳкамлашда оилалар нотинчлиги сабаблари аниқланиб, уларни бартараф этиш чоралари кўрилиб, хотин-қизлар кўмиталарининг аралашуви билан 2012 йил давомида қарийб 30 мингта оилалар яраштирилиб, ажралишлар олди олинди.

Амалга оширилган маънавий-маърифий ишлар самарасида вилоятларда хотин-қизлар томонидан жиноят содир этиш ҳолатлари, ажримлар, ёлғиз она, оталикни белгилаш ҳолатлари, фарзанд тарбиясига салбий таъсир кўрсатувчи ва жанжалкаш оилалар сони камайишига эришилди.

Аммо бу билан ушбу масалалар бутунлай ҳал бўлди ва ҳар бир ташкил этган тадбиримиз ҳар доим ҳам ўз самарасини берди, деб ўйламаймиз. Шунинг учун бундан кейинги ишларимизда муаммоларни бартараф этиш учун тезкор амалий тадбирларни амалга оширишимиз, ҳамкорликни янада кучайтиришимиз, аҳоли, айниқса, қизлар, ёшлар ўртасида тушунтириш ишларини кенг қамровда олиб боришимиз зарур.

Жумладан:

— маҳаллаларда ёшлар ўртасида маънавий-ахлоқий тарбия ишларини учрашувлар, давра суҳбатлари, мулоқотлар орқали янада фаоллаштириш;

— ўқув муассасаларида мунтазам равишда ахборот-таҳлил ва маънавий-маърифий ишларни кенг қамровда олиб бориш, чунончи, «Ораста қизлар» тўғарақлари фаолиятини такомиллаштириш;

— маҳаллаларда кам таъминланган ва одам савдосидан жабрланган, боқувчиси жазо муддатини ўтаётган оилаларни моддий ва маънавий қўллаб-қувватлаш учун кўпроқ ҳомийларни жалб этиш;

— ўқувчи-ёшларнинг дарс ва тунги вақтларда «Интернет-кафе»лар ва «Компьютер ўйинлари» клубларида бўлиши, маънавий-ахлоқий бузуқликни тарғиб этувчи сайтларга кириш ҳолатларини бартараф этишга қаратилган тадбирларни амалга ошириш, жум-

ладан, мазкур ҳолатларнинг салбий оқибатлари ҳақида тушунтириш ишларини ва бунда жамоат назоратини фаоллаштириш;

— ёшлар ва хотин-қизлар орасида хорижий давлатларга чиқиб кетиш сабабларини аниқлаш, олдини олиш, хориждан қайтиб келган фуқароларнинг тиббий кўрикдан тўлақонли ўтишларини таъминлаш, одам савдосига қарши курашиш борасида тарғибот-ташвиқот ишларини янада фаоллаштириш;

— маҳаллалардаги ўзини ўзи бошқариш органлари «Ишонч телефонлари» орқали жойлардаги салбий ҳолатларга нисбатан участка нозирларининг лоқайдлиги ва бефарқлиги тўғрисида маълумотлар беришни йўлга қўйиш;

— маҳаллаларда «очиқ мулоқот куни»ни белгилаш ва режа асосида ҳар бир оилга бевосита кириб бориш, оиланинг муаммолари билан яқиндан танишиш ва уларни бартараф этиш юзасидан ишлар тизимини кенг жорий этиш мақсадида ҳар ойда бир мартаба муаммоларини диний маърифат, маънавий-ахлоқий тарбия масалалари бўйича маслаҳатчилар, профилактика инспектори томонидан МФЙ Кенгашига олиб чиқилишини тавсия қиламиз.

Ўзбекистон Республикаси Конституциясининг 20 йиллиги муносабати билан Президентимиз Ислам Каримов «Инсон манфаати, ҳуқуқ ва эркинликларини таъминлаш, ҳаётимизнинг янада эркин ва обод бўлишига эришиш — бизнинг бош мақсадимиздир» мавзусидаги маърузасида «Ҳаётимизни янада соғлом ва обод қилиш, аввало, аёл зотининг жамиятимиздаги ўрни ва нуфузини, ижтимоий фаоллигини янада ошириш, хотин-қизларнинг турли жабҳа ва йўналишларда қилаётган ишларини муносиб баҳолаш, ҳар қайси хонадонда уй бекаси бўлмиш опа-сингилларимизнинг оғирини енгил қилиш асносида турмушимизни фаровон этиш билан узвий ва чамбарчас боғлиқдир. Ана шу ҳақиқатни амалда қарор топтириш учун бизнинг ҳали қиладиган кўп ишларимиз борлигини унутмаслигимизни истардим», — деган сўзлари бизни қизлар тарбиясида ҳам ижтимоий-педагогик ҳамкорликни янада жадаллаштиришга ундамоқда.

ЁШЛАРДА ТОЛЕРАНТЛИК ТАФАККУРИНИ ШАКЛЛАНТИРИШДА ОИЛА, МАКТАБ ВА МАҲАЛЛАНING ЎРНИ

Г. Арипова
ТКТИ

Ёшлар маънавиятида толерантлик тафаккурини шакллантиришда таълим жараёнининг барча иштирокчилари, яъни оила, мактаб, маҳалла, шунингдек, нодавлат ташкилотлари ҳамкорлигининг таъминланиши жуда катта аҳамият касб этади. Чунки худди мана шундай тартибда таълим жараёни ташкил қилинганда

болада билим олиш учун ҳам, билимларни синаб, тажрибадан ўтказиш учун ҳам, олган билимларини ўзгаларга кўрсатиш учун ҳам, уларни ҳаётий норма ва ахлоқий мисоллар билан тасдиқлаб олиш учун ҳам зарур педагогик полигон яратилган бўлади. Мазкур ҳамкорлик педагогик жараёнининг узвийлиги, бир-бирига алоқадорлиги, бир-бирини тўлдириши учун жуда катта имкон яратади. Бола оилада олган билимларини мактабда олган билимлар билан тўлдириб боради. Сўнгра нодавлат тизимларидаги ташкил қилинган турли тадбирлар орқали уларни тасдиқлайди, ҳаётий мисоллар билан инсонлар тақдирида ўз билимларининг нечоғли зарур эканига иқроф бўлади.

Ўзбек халқи миллий қадриятлари тизимида маҳалла ўзига хос ўрин тутади. Маҳалла кўпчилик ҳолларда оилаларни инқирозлардан асраб қолувчи воситадир. Халқимиз қадриятлари тизимида маҳалланинг тарбиявий аҳамияти жуда самарали ҳисобланади.

Оилада ўсмир ёшдаги болалар толерантлигини шакллантиришда таълим ва тарбия жараёнининг узлуксизлиги, давомийлиги, мақсадли ташкил қилиниши, комплекслиги, оилавий таълимнинг мактаб таълими жараёнига интеграция қилингани, оила ичида ва оиладан ташқарида толерантлик муҳитининг мавжудлиги каби омиллар жуда катта аҳамият касб этади. Бу жараёнда толерантлик фазилатларини шакллантириш оила тизими ва мактаб таълими тизимига мутаносиб тарзда таълим жараёни хусусиятлари ва методларини назарга олган ҳолда, уларнинг бир-бирининг мазмунини тўлдиришини ҳисобга олиш орқали ташкиллаштирилиши муҳимдир. Агар биз толерантлик умумий-назарий мазмунининг оила, мактаб ва маҳалла тизимлари орқали шакллантирилиши лозим бўлган педагогик дифференциациясини кўриб чиқадиган бўлсак, қуйидаги педагогик характеристикага эга бўламиз:

I. Оилада шакллантириладиган толерантлик хусусиятлари: меҳр ва мурувват, адолат, кечиримли бўлиш, зўравонликдан қочиш, самимийлик, ишонч, каттага ҳурмат, кичикка иззат, қайғуриш, ёрдамга тайёрлик, меҳнатдан қочмаслик, қарияларга ёрдам бериш, раҳмдиллик, кўнгли очиқлик, англаш ва тушунишга ҳаракат қилиш кўникмалари, бошқа одамнинг қарашини ва нуқтаи назарини эшитиш ва англаш, уни қабул қилишга уриниш, конфликтли вазиятларни таҳлил қила билиш ва улардан чиқиб кетиш усулларини билиш, бошқа миллат, элат ва халқлар маданияти, урф-одати, кундалик турмушига қизиқишни кучайтириш, улар ҳақида маълумотларни йиғиш, фаол шахсий нуқтаи назарини шакллантириш, конфликтлар ечимига ўрганиш ва бошқалар.

Мазкур хусусиятларнинг шахс шаклланишидаги роли: болани очиқ ва самимий мулоқот олиб боришини таъминлайди, уни муомала қилиш кўникмалари билан қуроллантиради, боланинг бошқалар дарди ва

ёрдамга муҳтожлигини ҳис қилишга ўргатади, муҳтожларга нисбатан раҳмдил муносабатни шакллантиради, болани кек сақлаш, ўзини катта тутушдан сақлайди, бошқалар урф ва одатларини ҳурматлашга ўргатади, ўзини тенг тутушига кўмак беради, болани зиддиятлардан асрайди.

II. Мактабда шакллантириладиган толерантлик хусусиятлари: маданий диалог, полимаданият, мономаданият, олам ва дунёнинг маданий бойликлари, инсоният тарихидаги цивилизациялар, диний эътиқод ранг-баранглиги, миллий ранг-баранглик, оламнинг табиий ва ижтимоий ранг-баранглиги, миллатлар ва маданиятлар ранг-баранглигини қабул қилиш, турли хилдаги одамлар ва маданиятлар ичида яшашни ўрганиш, ўзининг ҳуқуқ ва мажбуриятларига қўшимча равишда бошқаларнинг ҳам ҳуқуқ ва мажбуриятлари борлигини англаш, ўзга миллат вакили билан мулоқот қила олиш қобилиятини шакллантириш, болани мураккаб тузилишли дунёда фаол яшашга амалий жиҳатдан ўргатиш.

Мазкур хусусиятларнинг шахс шаклланишидаги роли: болада ижтимоий фаолликни кучайтиради, ижтимоий ҳодисаларга тўғри баҳо беришни таъминлайди, маданий ва табиий ранг-барангликни илмийлик, тарихийлик ва эмоционал ҳис қилишга ўргатади, бошқа миллатлар билан тўғри мулоқот қилишини таъминлайди, болани ижтимоий муҳитга кўникиши ва яшашини таъминлайди, болани келгусида мафкуравий инқирозлардан асрайди.

III. Маҳаллада шакллантириладиган толерантлик хусусиятлари: диний ақидапарастлик, диний риёкорлик, диний экстремизм, турли ёт гуруҳлар, турли ғоявий ва мафкуравий таҳдидлардан огоҳлик, уларни фарқлаш, маҳалла орқали болани ижтимоийликка ўргатиш, жамоа бўлиб яшаш қадриятларини эъзозлаш, маҳалла тадбирларида фаол бўлиш, ҳашарлар, тўй ҳашамларга бориш кўникмаларини эгаллаш, «айрилганни бўри ер» ақидаси мазмунини англаб етиш ва бошқалар.

Мазкур хусусиятларнинг шахс шаклланишидаги роли: болада ижтимоий фаолликни мустаҳкамлайди, уни жамоа фикри билан уйғунлашишини кучайтиради, ўзгалар манфаатларини кўриш ва англашга ундайди, биргалик ва ҳамжиҳатликка ўргатади.

Демак, ёшларда толерантлик хусусиятларининг шакллантирилиши унинг умумий илмий мазмунининг оила институти, мактаб таълими ва маҳалла таълими жараёнлари учун мутаносиб ва мақсадли тарзда бўлиниши ҳисобига дифференциация қилинади.

Ўсмирлар толерантлигини шакллантиришда қуйидаги тарбиявий воситалардан фойдаланиш мақсадга мувофиқдир:

а) оиладаги толерантлик шахсий толерантлик ва жамиятдаги толерантлик жараёнларига қандай таъсир кўрсатишини кенг ва амалий мисоллар билан тушунтириш;

б) атоқли кишилар, алломалар, бадий асарлар ва кинофильмлар қаҳрамонлари ҳаётидан олинган далиллар орқали толерантлик ғояларини тарғиб қилиш;

в) халқ оғзаки ижоди намуналари, миллий қадриятлар тизими ва ислом дини, бошқа динлар тарихида толерантлик бўйича билдирилган фикрларни тушунтириш ва тарғиб қилиш;

г) оилавий удумлар ва анъаналар тизимида толерантлик ғояларини болалар тафаккурига сингдириш, уларнинг толерантлигини кучайтириш ва такомиллаштириш;

д) ота-оналарнинг толерантлик борасидаги билим ва малакаларини кучайтириш, улар учун маҳаллада махсус семинар-тренинглар ташкил қилиш.

Маҳалла тизими орқали оила ва болалар толерантлигини шакллантиришда махсус дастурлар ва иш режаси орқали фаолият юритиш самарали натижаларни беради. Маҳалла бундай тадбирларни ўтказишда жамоа орасидаги қизиқишни ва ихтиёрий тарздаги манфаатдорликни ҳисобга олиши зарур бўлади. Мана шундай тарзда оила, мактаб ва маҳалла ҳамкорлиги ўрнатилганда педагогик иш фаолиятининг самарадорлиги оширилади.

ГЛОБАЛЛАШУВ ХУСУСИЯТЛАРИ ВА ЁШЛАР ТАРБИЯСИ

Б. Маъруфбоев
ЎзДСМИ

Бугун биз яшаб, ҳаёт кечириётган давр ўзининг шиддати, муносабатларнинг бир қолип доирасига сифмаслиги, амалга оширилаётган ҳар қандай хатти-ҳаракат ва тадбирларнинг кескинлик ва шижоатга эгаллиги каби хусусиятлари билан ўзигача бўлган даврлардан ажралиб туради. Унинг бундай хусусиятга эгаллиги, албатта, бугун дунёда кечаётган глобаллашув ва инфор­мацион жараёнлар билан боғлиқ. Бу жараёнларсиз бугун инсоният тараққиётини, давлатларнинг мақсадли ва манфаатли интеграциясини тасаввур этиш қийин. Шунингдек, глобаллашув боис бутун инсоният яратилаётган илф-фан ютуқларидан баҳраманд бўлмоқда, маданиятлар ва цивилизациялар алмашинуви жадаллашмоқда, дунё ҳамжамиятининг инфор­мацион хабардорлиги ортиб, ҳўжалик-иқтисодий муносабатлар тизими космополитик аҳамият касб этмоқда. Энг муҳими, гўё инсоният кичик бир шаҳарчада «ягона оила» бўлиб ҳаёт кечирмоқда. Бир қараганда ҳаммаси равшан ва кўн­гилдагидек. Бироқ танганинг икки томони бўлганидек, глобаллашувнинг ҳам юқорида келтириб ўтилган прогрессив хусусиятлари билан бирга, реакцион жиҳатлари ҳам мавжуд. Улар қуйидагиларда намоён бўлади:

Биринчидан, айнан ушбу жараённинг юзага келиши билан бутун дунёда яратилаётган *махсулотларнинг, бойликларнинг тақси-*

мотидаги фарқ кескин ошиб кетди. Ер юзи аҳолисининг 46,3 фоизи катта қийинчиликларда ҳаёт кечираётган бир пайтда, 48 мамлакатнинг ялпи ички маҳсулотига тенг маблағнинг жаҳондаги 3 та бой кишининг тасарруфида бўлиши бунинг яққол мисолидир.

Иккинчидан, *мафкуравий тажовуз* ва *ахборот хуружи*. Радиотингловчилар сонининг 50 миллионга етиши учун 38 йил, телевидение мухлисларининг 50 миллион бўлиши учун 13 йил керак бўлган бўлса, интернет тармоғига 50 миллионинчи бўлиб уланганларга эстафета таёқчасини қўлга олишига бор-йўғи 1,5 йил етарли бўлди. Хусусан, 1994 йилда мазкур тармоққа 3 миллион, 1998 йили 100 миллион одам уланган (ҳар юз кунда 2 баробар ошган) бўлса, ҳозирда дунё бўйича 2 миллиард одам ахборот қабул қилиш ва узатишнинг ушбу воситасидан фойдаланмоқда. Бу ахборот оқимининг йўналишини ҳам белгилаб, масалан, Шимолдан Жанубга 100 баробар кўп ахборот узатиш амалга ошмоқда. Жумладан, Европа Африкага йилига 855 соат информацион хабарларни трансляция қилади, Африка эса Европага 70 соат. Мутахассисларнинг ҳисоб-китобига кўра, дунё 80 фоиз ахборотни Лондон, Париж ва Нью-Йоркдан олади. Бу сон устунлиги, табиийки, сифат устунлигини келтириб чиқаради. «Ахборотнинг бундай мўлқўллиги инсониятнинг руҳий-маънавий тажрибасини, ўзлигини еб битиряпти. Ахборот кўпайгани сайин унинг мазмуни йўқолиб, том маънода «вирус»га айланиб боряпти («АиФ», 2004 йил, 7-сон).

Учинчидан, *«демократия экспорти»* ёки суверенитетга таҳдид. Бугун ўз эҳтиёж ва манфаатларини қондириш мақсадида баъзи давлатлар томонидан хомашёга бой минтақаларнинг мустақил сиёсати, ўзига хос йўли ва ҳаётий позициясини ўзларининг индивидуал қарашлари, ёндашувлари, «урф-одат» ва «анъаналари»ни, маданият ва қадриятларини сингдириш орқали йўққа чиқариш ёки камситишга уриниш ҳоллари авж олаётгани ҳеч кимга сир эмас. Ваҳоланки, Президент Ислом Каримовнинг «Инсон, унинг ҳуқуқ ва эркинликлари ҳамда манфаатлари — энг олий қадрият» асарига таъкидланганидек: «Демократияни экспорт қилиш ва уни четдан туриб зўравонлик билан жорий қилишнинг ўзи айнан демократия табиатига зид нарса».

Тўртинчидан, *девиантлик «меъёрларининг» тез тарқалиши* (аномалияларнинг оммалашуви), яъни жиноятчилик, зўравонлик, наркомания, ахлоқий беписандлик, ҳирсий тийиқсизлик, оила таназзули, алкоголизм, жинсий майлпарастилик, анъанавий қадриятларни топташ каби муаммолар ҳам глобаллашув туфайли ортса ортмоқдаки, камайгани йўқ.

Бешинчидан, *«оммавий маданият»нинг кенг тарқалиши ёки маданий турфа хилликка тажовуз*. Бугун баъзи ривожланган мамлакатлар томонидан кенг тарғиб қилинаётган ва барча инсоният учун

тааллуқли (яъни «мувофиқ келади») деб кўрсатилаётган, моҳиятан эса муайян манфаатларни қондиришга қаратилган, «енгил» ҳаёт тарзини тарғиб этиш мазмуни билан тўйинган «оммавий маданият»нинг ҳозирги асоратлари ана шундай манзарани акс эттиради.

Олтинчидан, бугунги *глобал муаммоларнинг кенг тарқалиши ва жадал суратларда ўсиб бориши* ҳам айнан шу жараён билан боғлиқ.

Тан олиш керакки, глобаллашув — объектив жараён. Бироқ баъзи кучлар унинг чегара билмас хусусиятларидан юқорида келтирилгани каби реакцион мақсадлар йўлида кўпроқ фойдаланишмоқда. Минг афсуски, бундай мақсадларга эришишдаги энг кучли восита бўлиб, жамиятнинг эртанги куни, унинг давомчилари бўлган ёшлар майдон ўртасига чиқмоқда. Яъни, мафкуравий тажовуз ва ахборот хуружи бўладими, «демократия экспорти» ёки суверенитетга таҳдидми, девиантлик «меъёрларини» (аномалияларни) кенг ёйиш ёки «оммавий маданият»ни тарқатиш, маданий турфахилликка тажовуз бўладими — барчасининг асосий объекти ёки мақсадга етишдаги восита бу ёшлардир.

Миллий-маданий ўзига хослик, маданий турфахилликнинг ҳаётийлигига путур етказаётган бу каби салбий ҳолатлар ҳақида дунё жамоатчилигида намоён бўлаётган фактлар рўйхатини давомли қилиш мушкул эмас. Бироқ уни эътироф этиш эмас, баргараф этиш, ёшларни бундай мақсадларнинг нишони бўлишдан асраш йўллари излаш мақсадга мувофиқ. Бу ўринда инсониятнинг ижтимоий-тарихий тараққиёти давомида шакланган, ҳар бир халқ, элат ва миллат ҳаётига ўзига хослик, ранг-баранглик бахш этиб келган, уларнинг турмуш тарзи, анъаналари, норма ва қонунлари, маданий ҳаётини ўзида акс эттирувчи, ҳаётий фаолияти давомида экзистенциал моҳиятининг функционал мазмунини ташкил этувчи этномаданий қадриятларни тўла англаган ҳолда истиқбол учун лозим бўлган янгича қадриятлар, нормалар, қонунқоидалар ва тафаккур тарзини яратиш, бир сўз билан айтганда, этномаданий тафаккурни шакллантириш энг муҳим масалалардан биридир. Зеро, миллий-маънавий тараққиёт қачонки этномаданий тараққиёт бўлганда, ривожланганда содир бўлади.

Этномаданий тафаккурнинг шаклланиши эса ўз-ўзидан юз берадиган жараён эмас. Бунинг учун қуйидаги омиллар ўз таъсир кучига эга бўлади: ижтимоий-маданий муҳит; тарихий давр; географик ва иқлим шароити; сиёсий-тузилмавий ҳолат, моддий-иқтисодий шарт-шароит; маънавий-ахлоқий қадриятларнинг мазмуний характери ва салмоғи; бадий-эстетик қиёфаларнинг ўзига хослиги; ахборот алмашинуви жараёнининг мазмуний хусусиятлари; ривожланиш идеологияси ва мақсаднинг тўғри йўналтирилгани.

Бугун мамлакатимизда олиб борилаётган ижтимоий-сиёсий, маънавий-маърифий ислоҳотлар мазмунида юқорида келтирилган

омилларни яратишга қаратилган мақсад ўз аксини топмоқда. Зеро, бугун 2000 дан ортиқ миллат ва элатлар истиқомат қилувчи дунёда ўзининг мустақил давлатчилигига эга 200 га яқин миллатлардан бири бу — ўзбек халқидир. Ўзагида ўз халқининг номи акс этган Ўзбекистоннинг инсоният тараққиёти ва маънавий юксалишида ўз ўрни, мавқеи ва мустақил сўзи мавжуд. Бунда, албатта, аждо-лар меросининг ўрни алоҳида аҳамиятга эга. Дарҳақиқат, ўзбек халқи кўп минг йиллик тарихий тажрибага эга. У яратган кашфи-ётлар, маданият намуналари бугун ҳам дунё ҳамжамиятини эъти-борсиз қолдирмайди. Шундай экан, бундай улкан тарихий мерос-га, қадриятларга, беқиёс аждо-ларга эга ўзбек халқининг бугунги авлоди ҳам шунга мос равишда фаолият олиб бориши, уларнинг ишларини давом эттириб, ўзбек халқининг номини, унинг дунё-даги мавқеини янада оширишга интилиши лозим.

ЁШЛАРНИ ТАРБИЯЛАШДА ОЛИЙ ТАЪЛИМ МУАССАСАЛАРИ ВА ИЛМИЙ ТАДҚИҚОТЛАРНИНГ РОЛИ

Г. Ахунова
ТДИУ

Ўзбекистонда жамиятни демократлаштириш ва янгилаш, мам-лакатни модернизация ва ислоҳ этиш шароитида юқори интел-лектуал тармоқларни ривожлантириш, илмталаб соҳаларни тарақ-қий этириш ва шунга мос тарзда ёшларни тарбиялаш алоҳида аҳамият касб этади. Дарҳақиқат, ХХІ аср инсоният томонидан ахборот технологиялари ва янги билимлар асри сифатида талқин этилмоқда. Илмий-техника ва ахборот технологиялари тараққиё-ти, айниқса, Интернет тизимининг ривожланиши глобаллашув жараёнини тезлаштирмоқда, инсониятнинг бой ва фаровон яша-ши учун янги имкониятлар яратмоқда, ишлаб чиқариш жараёни-ни интеллектуал билимлар асосида такомиллаштириш ва меҳнат унумдорлигини оширишга сабаб бўлмоқда. Бу шароитда ёшларни билимли, ақлли қилиб, Ватанга садоқат руҳида тарбиялаш муҳим аҳамиятга эга.

Кузатувлар шундан далолат берадики, агар мамлакатлар гло-бал жиҳатдан рақобатбардошлигини таъминлашни ўз олдига мақ-сад қилиб қўйса, улар халқаро инновацион тизимни кенгайтириш масаласи ва ёш авлод тарбиясига эътиборни кучайтирмоғи лозим. Бунга эришиш учун олий таълим муассасалари, давлат ташкилот-лари ва бизнес сектори вакилларининг кооперацияси муҳим аҳами-ятга эга. Тадқиқотлар тасдиқлашича, бу фаолиятларнинг натижа-ларини ва кўрсаткичларини мувофиқлаштириш ва манфаатдор-ликни таъминлашда жиддий камчиликлар мавжуд. Олий таълим

муассасаларининг диверсификациялашуви уларнинг роли ортишида ва маъсулиятининг кенгайишида ифодаланеди.

Ёшлар тақдири нуқтаи назаридан билимлар доимо қудратли куч ва ижтимоий товардир. Билимлардан баҳраманд бўлиш ва уларнинг инновациялар яратишдаги роли миллатларнинг жаҳон цивилизациясидаги мавқеини ва индивидларнинг жамиятдаги мавқеини мустақкамлайди. Аммо билимларнинг товарга айланиши, уларнинг яратилиш жойлари ва оқими ижтимоий соҳада ишлаб чиқариш соҳасига йўналтирилишини тақозо этади. Бу шароитда билимларнинг жойини ўзгартириш ва қайтадан таҳлил этиш университетлар олдига муҳим саволга жавоб ахтариш, яъни билимларнинг яратилиши ҳамда тасарруф этилишида эркинлик ва мулк эгаллиги муаммосини ҳал этиш масаласини қўяди. Шунингдек, бу савол этика жиҳатидан ҳал қилиш керак бўлган масала бўлиб, у билимларни уларни қидираётган инсонларга эркин равишда етказиш имконини яратиш зарурлигини англатади. Илгариги билимларни педагогик элемент деб қаралиши ўрнига, бугунги янги тушунчаларга кўра, билимлар товар сифатида талқин этилади.

Олий таълимда турлича дифференциация (дастурий, тизимли, ташкилий ва ҳ.к.) жараёни юз бермоқда. Тизимли диверсификация омиллари ўрта махсус таълимдан кейинги таълим, давлат ва нодавлат ОТМ, турли миссиялар, ҳар хил соҳага кадрларни тайёрлаш ва қайта тайёрлаш, турли йўналишдаги консультациялар бериш, турли манбалар орқали молиялаштириш, турли қонунчилик негизида фаолият олиб бориш ва давлат билан алоқадор бўлишда ифодаланеди. Шунингдек, вертикал (ёки иерархик) диверсификация шаклидаги институционал ташкилотлар мавжудлигини эътироф этиш зарур.

Диверсификация назарий жиҳатдан олий таълимнинг барча жабҳаларига: оммавийлик ва тенглик, дарс бериш усуллари ва талабаларнинг ўрганиш шакли, илмий тадқиқот устуворлигидаги сифат даражасига таъсир этади. Ўзбекистон Республикасидаги қуйидаги диверсификацияни таъкидлаш мумкин:

– талабалар учун яратилган ва тез тараққий этувчи танлов шароитлари;

– ҳар бир фуқаро учун олий даргоҳда ўқиш имконияти;

– индивидуал талабаларнинг талаби ва қобилиятини нисбатга олган ҳолда таълим хизматларини таклиф этиш;

– ОТМ учун ўзларининг миссияларини танлаш ва фаолият турларини ривожлантириш имконияти яратилгани;

– жамиятнинг талабига, демократлаштириш жараёнига (тизимли ёки диверсификациялашган) жавоб бера олиши;

– коллеж ёки университетларнинг эркин, автоном фаолият юритиши учун шароит яратилгани.

Мамлакатни демократлаштириш жараёнида ва фуқаролик жамиятини тараққий эттиришда, олий таълим ва илмий тадқиқот йўналишлари тизимида университетларнинг аҳамияти беқиёсдир. Айниқса, бозор иқтисодиёти шароитида университетларнинг миллий инновацион тизимдаги роли мураккаб характерга эга. Қолаверса, Ўзбекистонда илмий тадқиқот потенциални яратишда университетларнинг аҳамияти беқиёс. Бу салоҳият иқтисодиётни ривожлантиришда, давлат томонидан сиёсий қарорлар қабул қилишда, самарали менежментни жорий этишда ҳамда жамоа ташкилотлари фаоллигини оширишда, маданият, тарих ва ўзликни сақлаб қолишда ғоятда муҳимдир.

Илмий тадқиқот ишлари ва инновация бир-бирига боғлиқ. Янги билимларни ёки технологияларни яратиш кашфиёт ёки инновация деб аталади. Илмий тадқиқот эса янги билимларни ёки нарсаларни яратишга йўналтирилган ишдир. Бошқача қилиб айтганда, бу жараёнда билимлар асосида, улар ёрдамида янги қиймат яратилади. Илмий тадқиқот ишларининг муваффақиятини таъминлайдиган омиллар жумласига сифат, жамият ёки бизнес талабини тўла инobatга олиш, барқарор иқтисодий ривожланишни таъминлаш сингарилар киради.

Сифат даражасини биз, жорий билимлар ёки маҳсулотларга нисбатан уларнинг такомиллашган турлари яратилгани билан ўлчаймиз. Жамият ёки бизнес талабини ҳисобга олиш унинг иқтисодий ривожланиш ёки ижтимоий ва бизнес тараққиётига зарурат даражаси билан ўлчанади. Уларнинг табиий кўриниши билимлар, технологиялар ёки илмий ечимлар шаклида намоён бўлади.

Илмий тадқиқот ишлари ва инновациялар шу тарзда давлатга, ҳомий тармоқларга ва кенг маънода жамиятга наф келтиради. Улар эса, ўз навбатида, илмий тадқиқотларни кенгайтириш ва барқарорлигини таъминлашга хизмат қилади.

Билимларнинг янгиланиши ва уни иш кучи томонидан қўлланиши ижтимоий иқтисодий тараққиётнинг калитидир. Билимларга асосланган жамиятда олий таълим ва ундан ташқарида инновациялар кенг қўлланилиши зарур. Масофавий ўқитиш, олий таълимгача мактаб таълими, янги тузиладиган ташкилотлар, янги фанлар ва технологиялар шулар жумласидандир. Ушбу жараённинг бир бўлаги сифатида билимлар оммавийлашиб университетларнинг ишлаб чиқариш ва бозор билан алоқаси мустаҳкамланади.

Тадқиқотлар шуни кўрсатадики, илмий тадқиқот натижаларининг товар тусини олиши нафақат айрим элита институтларига, балки билимларни товар маҳсулотларига айлантира оладиган алоҳида фанларга ҳам тегишли (масалан, биомедицина, биоинженерия ва бошқ.).

Ҳозирча университетлар билан бизнес вакилларининг алоқасини мустақкамлайдиган ёки давлат томонидан молиялаштириладиган илмий тадқиқот ишларини сотиш ва молиялаштиришни такомиллаштирадиган моделлар тўлалигича мавжуд эмас. Ҳолбуки, ҳамкорлик алоқаларининг самарадорлиги, одатда, уларнинг намоён бўлиш муҳитига боғлиқ.

Олий таълим муассасаларида дарс бериш ва илмий тадқиқот векторлари орасидаги боғлиқликни таҳлил этиш мураккаб техник вазифа бўлиб, уларнинг чамбарчас алоқадорлиги синергетик наф яратади ва мутахассисларнинг савияси юқори бўлишига хизмат қилади. Ҳар бир университет кадрлар тайёрлаш билан бирга илмий тадқиқот ишлари олиб бориши зарурми, деган савол эса алоҳида чуқур тадқиқотни талаб этади. Зеро, кадрлар тайёрлаш билан илмий тадқиқот ишларини биргаликда олиб боришнинг афзал жиҳатлари ҳам, ўзига хос заиф томонлари ҳам мавжуддир.

МУСТАҚИЛ ФИКРЛАЙДИГАН ЁШЛАРНИ ТАРБИЯЛАШ – ДАВР ТАЛАБИ

А. Мухсиева
ТДПУ

Ҳар қандай жамият тараққиёти шу жамият аъзоларининг ижтимоий муносабатлардаги фаоллиги ва мустақил ижтимоий онги даражаси билан белгиланади. Инсон айнан таълим-тарбия жараёни орқали камолотга эришади. Бунда, табиийки, ижтимоий педагогика соҳасининг ўрни ва аҳамияти катта. Сабаби, мустақил мамлакатимиз ўз тараққиёт концепциясининг асосини маърифий жамият қуришга қаратаётгани масаланинг моҳиятини ойдинлаштиради. Маърифий жамият эса мустақил фикрловчи, маънавияти юксак, ўз манфаатларини жамият ва давлат манфаатлари билан уйғун тасаввур этувчи баркамол авлод вакилларига эҳтиёж сезади. Шу нуқтаи назардан ҳам мустақил фикрловчи ёшларни тарбиялаш долзарб аҳамият касб этади. Ёшлар таълим ва тарбияга эҳтиёж сезувчи муҳим ижтимоий қатлам саналади. Президентимиз таъкидлаганидек, жамият ва давлатнинг келажаги, асосан, ёшларининг қандай таълим ва тарбия олишига боғлиқдир.

Инсон биосоциал мавжудот саналиб, у ҳам табиат, ҳам ижтимоий ҳаёт билан боғлиқ. Индивид — инсон зотининг алоҳида олинган вакили саналади. Шахс эса инсон сифатида ўзлигини намоён қилувчи бетакрор индивидуаликка эгадир. Индивид ижтимоий муносабатлар натижасида жамият нормалари, қадриятлари ва меъёрларини ўзлаштириб боради. Ҳар бир инсон, умуман олганда, шахс саналади, чунки у мазкур жамиятдаги турли ижтимоий гуруҳ

ва ижтимоий жараёнларда ўз ижтимоий-мафкуравий сифатларини намоён этади, яъни муайян мафкуравий таъсирлар доирасида яшайди. Бироқ ҳар бир шахснинг ривожланиш даражаси турлича бўлади. Шу нуқтаи назардан қараганда, ёшлар ҳам ижтимоий-мафкуравий таъсир объектидир. Сабаби ёшлар ўз ижтимоийлашуви, жумладан, олган таълим-тарбияси натижасида жамиятдаги турли муносабатларда фаоллашади ҳамда ижтимоий муносабатларнинг субъекти сифатида уни ҳаракатлантирувчи шахсга айланади. Мазкур жараёнда ижтимоий институт саналмиш таълим тизимининг таъсири каттадир.

Президентимиз Ислоом Каримов таъкидлаганидек: «Шуни унутмаслигимиз керакки, келажагимиз пойдевори билим даргоҳларида яратилади, бошқача айтганда, халқимизнинг эртанги куни қандай бўлиши фарзандларимизнинг бугун қандай таълим ва тарбия олишига боғлиқ. Бунинг учун ҳар қайси ота-она, устоз ва мураббий ҳар бир бола тимсолида аввало шахсни кўриши зарур. Ана шу оддий талабдан келиб чиққан ҳолда, фарзандларимизни мустақил ва кенг фикрлаш қобилиятига эга бўлган, онгли яшайдиган комил инсонлар этиб вояга етказиш — таълим-тарбия соҳасининг асосий мақсади ва вазифаси бўлиши лозим, деб қабул қилишимиз керак. Бу эса таълим ва тарбия ишини уйғун ҳолда олиб боришни талаб этади»¹. Бинобарин, таълим-тарбия онг маҳсули ҳисобланади. У қадимдан инсон камолоти ва миллат равнақининг асоси саналган. Негаки, у ҳар бир шахс учун бирламчи моҳиятга эга. Барча инсонлар, хусусан, ёшлар учун мустақил фикрнинг шаклланишида таълим-тарбия оиладан кейин дастлабки ижтимоий макон ва тарбия ўчоғидир. Мактаб, таълим-тарбия ишларининг давлат ва жамият назоратида экани Конституциямизда белгилаб қўйилгани ҳам бежиз эмас. Маълум бўладики, ёшлар дастлаб оилада ҳамда таълим-тарбия муассасаларида шахс сифатида шаклланса, кейинчалик у давлат ва жамият учун ўз мустақил позициясига эга фуқаро бўлиб мафкуравий жиҳатдан ҳам шаклланар экан.

Ёшлар жамиятга уюшар, жамият аъзоси сифатида шаклланар экан, уларнинг мафкуравий фаоллашуви муайян даражада назарий билимлар ва муайян тарбиявий йўналишларга ёки ҳаётда ижтимоийлашувга зарурат сезади. Ёшларнинг асосий хусусиятларидан бири уларнинг ижтимоий-сиёсий мавжудот сифатида жамиятда тўғри ижтимоийлашувига эҳтиёж сезувчи муҳим ижтимоий қатлам эканида кўринади. Ёшлар ўз эҳтиёжларини қондириш мақсадида ўзи сингари бошқа одамлар билан бирлашишга ҳаракат қилади. Ёшларнинг ижтимоийлашув жараёни нисбатан сунъий

¹ Ислоом Каримов. Юксак маънавият — енгилмас куч. —Т.: «Маънавият», 2008, 61-б.

характерга эга бўлиб, у шахс сифатида бошқа одамлар ўртасидаги муҳит асосидагина шакллана олади.

Ёшлар ўзларининг таълим-тарбия натижасида олган тегишли билим ва кўникмалари воситасида ёхуд мустақил дунёқараши шаклланиши натижасида табиий равишда сиёсий ва ижтимоий муносабатларда иштирок этишга интилади. Мазкур мафкуравий жараёнларда у шахс сифатида шаклланиши орқалигина иштирок этиши мумкин бўлади. Шахс тушунчасининг моҳиятини инсоннинг ўзлигини англаши ва унда мустақил фикр ҳамда ички эркинликнинг вужудга келиши ташкил этади¹.

Ёшларнинг болалигидан шахс сифатида шаклланиши жамиятдаги турли ижтимоий институтлар: оила, мактаб, маҳалла кабилар ҳамда оммавий ахборот воситалари — газета, радио, телевидение; шунингдек, боланинг ўз атрофидаги одамлар билан муносабати сингарилар таъсирида амалга ошади. Боланинг ёши улғайган сари унинг шахс сифатида шаклланишига ижтимоий-сиёсий жиҳатдан таъсир этувчи ижтимоий институтларнинг сони ёхуд таъсир доираси ҳам ўзгариб боради.

Шу ўринда Д.К. Деннет томонидан асос солинган шахс мавжудлигининг қуйидаги олти шарти: 1) муносиблик — мустақил фикрловчи муносиб ижтимоий мавжудот бўлиш; 2) мавжудлилик — мустақил онг ва дунёқараш орқали ҳамда руҳий жиҳатдан таъсир этиш мумкин бўлган объект сифатида мавжудлик; 3) мафкуравий позиция — мавжуд ҳодисаларга нисбатан ўз шахсий нуқтаи назарининг мавжудлиги; 4) ўзаро муносабат — уларнинг бизга нисбатан мустақил ўзаро шахсий муносабатда бўлиши мумкинлиги; 5) нутқий муносабат — улар ижтимоий ҳаётда эркин нутқий муносабат имкониятига эгадирлар; 6) онглилик — уларда реал ҳаётда мустақил равишда ўзини ўзи англаш имконияти мавжудлигини² ҳам эътиборга олиш лозим.

Ёшларнинг мустақил фикр ва эркин ҳаётий позицияга эгалик даражасини, фаол фуқаро сифатида мафкуравий жиҳатдан шаклланишини илмий-назарий жиҳатдан ўрганиш фаол демократик ислохотлар даврида муҳим саналади. Мустақил фикр ва дунёқарашга эга ёшларгина фаол фуқаро бўлиши мумкин. Фуқаролик тушунчаси — ижтимоий-сиёсий фанларда сиёсат субъектларининг муайян ахлоқий, хулқ-атвор, психологик, ижтимоий-сиёсий сифатларининг ватанпарварлик, ватанга муҳаббат, сиёсий онгнинг шаклланиши каби тушунчалар мажмуи ҳисобланиб, у ўз Ватани ва жамияти тараққиёти жараёнида инсоннинг юксак ахлоқий фазилатларга эгалиги билан белгиланади. Фуқаролик тушунчасининг

¹ Глобалистика: Международный междисциплинарный энциклопедический словарь. —М.: «ЕЛИМА», ИД «Питер», 2006, 489-б.

² Уша жойда.

моҳияти кўп қиррали саналиб у: а) шахснинг фуқаро сифатида ўзини англаб, мамлакатда ўз фуқаролик ролини бажаришга тай-ёрлиги ва уни амалда бажариш имкониятига эгаллиги; б) унинг онгли тарзда сиёсий жараёнлардаги иштироки ва ундаги фаоллиги; в) ижтимоий-сиёсий муносабатларда фуқаронинг тенг ҳуқуқли ва эркин аъзоси сифатидаги иштироки; г) фуқаронинг жамият сиёсий манфаатларига нисбатан содиқлиги ва бундай умуммиллий манфаатлар йўлида ўз жонини ҳам аямаслиги кабилардан иборат.

Фуқаро — бу ўз мамлакати, халқининг ажралмас қисми саналувчи, ўз мамлакатидан содир бўлаётган мафкуравий жараёнларга нисбатан дахлдорлик туйғусини ҳис қиладиган ва ўз ҳаракатлари учун жавоб бера оладиган эркин шахсдир. Фуқаролик шахснинг ҳолатини фақат миллий қонунчилик асосида эмас, балки халқаро миқёсда ҳам белгилайди. Ўз мамлакатидан ташқарида, хорижий давлатда бўлган фуқаролар ўз давлати олдидаги мажбуриятларидан озод этилмайди. Шунингдек, у ўз мамлакати томонидан дипломатик ҳимояланиш ҳуқуқига ҳам эга. Ушбу назарий фикрлардан англашиладики, ёшларнинг мустақил фикри шаклланиши натижасида фуқаро сифатида мафкуравий жиҳатдан шаклланиш босқичида ундан кўпроқ ижтимоий-сиёсий фаоллик талаб этилар экан. Ёшларнинг ижтимоий-сиёсий фаоллиги, давлат ва жамият бошқарувидаги иштироки, ёшларнинг мустақил фикрга эгаллиги, ижтимоий-сиёсий онги ва ижтимоий-сиёсий маданияти даражаси билан белгиланади. Шу сабабли малакатимизда жамият ижтимоий-сиёсий соҳасини эркинлаштириш ва демократлаштириш жараёнида ёшларда мустақил фикрнинг шаклланишига катта эътибор қаратиш лозимлиги уқтирилмоқда.

Юқоридаги фикрлардан келиб чиқиб, қуйидаги хулосаларни айтиш мумкин:

— биринчидан, оила ва таълим-тарбия каби ижтимоий институтларнинг ёшларнинг шахс сифатида мустақил фикри шаклланишига таъсири бошқа тарбиявий таъсирларга нисбатан кўпроқ. Ёшларда мустақил фикрнинг шаклланиши натижасида оилавий тарбиянинг таъсири унга нисбатан муайян маънода камайса-да, бироқ унинг таъсири ҳеч қачон тўлиқ тугамайди;

— иккинчидан, ёшлар ўзининг ижтимоий-сиёсий мавжудот эканидан келиб чиқиб, табиий равишда ижтимоий-сиёсий муносабатларда иштирок этишга интилади. Ёшларнинг ижтимоий-сиёсий муносабатларда фаол иштирок этишга ундовчи эҳтиёжлари ва зарурияти уларнинг мустақил фикри шаклланиши натижасида амалга ошади;

— учинчидан, ёшларнинг мустақил фикрга эга фаол шахс сифатида камол топиши тўртта муҳим омил: биологик, ижтимоий,

маданий ва мафкуравий асосда юз беради. Мазкур ижтимоий омиллар ёшларнинг мустақил фикрловчи шахс сифатида шаклланиб, туб демократик ислохотларни англаши учун муҳим аҳамият касб этади;

– тўртинчидан, ёшларнинг мустақил дунёқарашга эга, эркин фикрловчи фаол фуқаро сифатида шаклланиши – инсон ва давлат ўртасидаги барқарор ижтимоий-сиёсий муносабатлар саналиб, у одатда қонун билан белгиланган фуқаролик мақоми; шахснинг муайян давлатга нисбатан ҳуқуқий дахлдорлиги борасидаги ўзаро ҳуқуқ ва мажбуриятларини ифодаловчи ҳуқуқий мажмуадир. Шу маънода, фуқаролик нафақат юридик-ҳуқуқий аҳамиятга эга, балки у ижтимоий-мафкуравий аҳамият ҳам касб этади.

ДУХОВНЫЙ АСПЕКТ В ПРЕПОДАВАНИИ СОЦИАЛЬНО-ГУМАНИТАРНЫХ ДИСЦИПЛИН В ВУЗАХ УЗБЕКИСТАНА

Р. Турсунова
УМЭД

В настоящее время 64% населения Республики Узбекистан представлено молодежью до 30 лет. В этой связи актуальными являются вопросы, связанные с работой среди молодежи в нашей стране, потому что «Молодежь – не только наша надежда, молодежь – решающая сила нашего сегодняшнего и завтрашнего дня»¹. Большие требования предъявлены сегодня к преподавателям социально-гуманитарных дисциплин. Одной из главных задач профессорско-преподавательского состава, работающих в этой сфере является качественное преподавание, краеугольным моментом которого должен стать процесс воспитания гармонично развитой личности.

Государство регулирует систему образования, определяя уровень требований к содержанию образования и его объему. Сегодня подготовка специалистов с высшим образованием в республике осуществляется в более 66 высших учебных заведениях. Программы, по которым ведется преподавание в вузах республики, предусматривают в I блоке до 25% социально-гуманитарных дисциплин. Такой процент дисциплин отвечает требованиям проводимых в стране реформ, согласно Национальной программе по подготовке кадров.

Высшей целью государства в этой работе является формирование нравственно-цельной и богатой, гармонично развитой лич-

¹ «Народное слово», 8 декабря 2008.

ности, которая должна обладать независимым мировоззрением и самостоятельным мышлением, опирающимся на бесценное наследие наших предков, с одной стороны, и богатство общечеловеческих ценностей, с другой.

Актуальным сегодня является вопрос — каким образом необходимо «преподавать» духовные ценности? Ответом на этот вопрос является выделение главных, приоритетных методов преподавания. Эффект приобретают прежде всего те методы, которые достигают поставленных целей.

Важно констатировать, что новые педагогические технологии и современные методы в преподавании социально-гуманитарных дисциплин призваны сформировать у студентов навыки критически мыслить, выдвигать и обосновывать свою точку зрения, смотреть на ситуацию через призму общечеловеческих ценностей и норм. Через весь процесс преподавания должна проходить идея трансляции фундаментальных ценностей, их усвоения в процессе обучения.

Повышение качества образования — основная задача Национальной программы по подготовке кадров на современном ее этапе. В настоящее время проводится комплекс мероприятий по внедрению в учебный процесс вузов современных педагогических технологий, основ развития у студентов навыков критического мышления и использования интерактивных методов обучения. В целях создания необходимых условий для всестороннего удовлетворения информационных потребностей студентов высших образовательных учреждений страны, а также для развития в национальном сегменте сети Интернета молодежных образовательных и познавательных информационных ресурсов создана социально-образовательная сеть ZiyuNET, которая объединяет молодежь в виртуальном пространстве.

Министерством высшего и среднего специального образования утверждена программа и план мероприятий по подключению, развитию и обогащению сети ZiyuNET информационно-образовательными ресурсами определены приоритеты и ведутся работы по созданию во всех вузах электронных ресурсов веб-сайтов и их размещению. Идет комплектование библиотечных фондов литературой на новых информационных носителях. Создана республиканская база учебников, учебных пособий и конспектов лекций по учебным дисциплинам, которая включает в себя около 2500 информационных ресурсов. Все эти достижения современных технологий позволяют на более качественном уровне преподавать социально-гуманитарные дисциплины в вузах страны.

Президент И. Каримов, глубоко осмыслив закономерности современного прогресса, заложил фундамент духовного развития

при строительстве демократии в нашем государстве, определив тем самым суть и содержание, теоретико-методологическую базу и перспективы развития общественно-гуманитарных дисциплин. Для изучения и пропаганды основных понятий и принципов духовного развития, толерантности было принято распоряжение о внедрении в систему высшего образования нашего государства новых дисциплин: «Основы духовности и просветительства», «Национальная идея», «Теория и практика построения демократического общества в Узбекистане» и т.д.

Целью данных дисциплин является разъяснение сущности и содержания понятий: толерантность, духовность, просветительство, суверенитет, демократия, их исторические разновидности, картины мира и процессы глобализации, ценности, возрождение, гражданская ответственность, а также приоритетных принципов нашего общества, сущности «узбекской модели», основополагающей цели, основных идей и специфики идеологии национальной независимости, путей и средств ее внедрения в души и сердца наших соотечественников.

Главными задачами изучаемых дисциплин является формирование основ нового мировоззрения и идеологического иммунитета, навыков самостоятельного мышления у молодежи, путем внедрения в сознание студентов всех понятий и принципов духовной сферы, недопущение появления так называемого духовного вакуума среди молодого поколения. Одним словом, должна решаться благородная задача по воспитанию в духе патриотизма своей страны здорового и совершенного молодого поколения, имеющего творческое мировоззрение и живущего прогрессивными идеями человечества.

Социально-гуманитарные предметы — это дисциплины о свободе совести и слова, о толерантности по отношению к друг другу, другой религии, об общечеловеческих ценностях, о независимом мышлении и самостоятельности в своих поступках.

При изучении социально-гуманитарных дисциплин мы предлагаем опираться на теоретические основы социологии, истории, философии, политологии, культурологи и т.д., которые раскрывают разнообразие и закономерности всех сторон жизни нашего общества. Но важно подчеркнуть, что именно государственные идеи, которые мы определили на первом этапе собственного пути развития, будут иметь первостепенное значение.

За прошедшие годы независимого пути развития в нашем обществе был накоплен определенный опыт, как теоретический, так и практический по формированию и развитию социально-общественной жизни, который строился, и впредь будет строиться на

демократических принципах и ценностях, учитывая собственную культуру, историю и менталитет многонационального состава населения Республики Узбекистан.

Общественные дисциплины являются составной частью современного гуманитарного образования и дают студентам, всем изучающим их гражданам необходимую базисную подготовку по теории и методологии анализа духовной жизни, вырабатывают мировоззренческие ценностные критерии оценки общественных событий, умение связывать просветительские знания с духовной практикой. Кроме того, изучение социально-гуманитарных дисциплин предоставляет возможность студентам научиться государственному мышлению и подходам к актуальным вопросам современности, высоким морально-этическим требованиям к политике, реально представлять возможности, достижения и просчеты людей по устройству и созиданию правового государства, гражданского общества.

Таким образом, социально-гуманитарные дисциплины помогают объективно освещать проблемы духовного развития и просвещения нашего общества. Практической значимостью изучения социально-гуманитарных дисциплин является то, что они не только прививают чувство толерантности, духовно возвышают молодого человека, но и помогают расширить представления об истории родного края, и могут быть использованы при разработке конкретных вопросов политики государственной независимости, построения демократического общества.

ЎҚУВЧИ-ЁШЛАРДА ФУҚАРОЛИК ПОЗИЦИЯСИНИ ШАКЛЛАНТИРИШНИНГ ТАЪСИРЧАН УСУЛИ

М. Панжиева, З. Замонов
РТМ

Биз танлаган йўл, миллий ғоямиз яратувчиликнинг чин маънодаги кўриниши бўлиб, у халқни маънавий бирлаштириш, турмуш тарзини янада фаровонлаштириш, Ватанни асраб-авайлаш, уни ҳимоя қилишдек улкан ва олижаноб мақсадларни ўзида муҳасам этади. Бугунги кунда мактаб, таълим-тарбия масаласи давлат ва жамият назоратида бўлиши асосий қонунимиз Конституцияда ҳам белгилаб қўйилган. Шу билан бирга, бу кенг жамоатчилик, бутун халқимизнинг, хусусан, ўқитувчи-мураббийлар, ота-оналар иштирокида амалга ошадиган умуммиллий вазифаларимиздан бири, дейиш мумкин.

XXI асрни биз ахборот технологиялари асри, деб атаймиз. Президентимиз таъбири билан айтганда: «*Бугунги замонда мафқу-*

ра полигонлари ядро полигонларидан ҳам кўпроқ кучга эга»¹. Чунки айна даврада ҳар бир хонадонга турли функцияларни амалга оширувчи мобиль телефонлари ва бошқа техника воситалари кириб келганки, энди кишиларда дунёнинг истаган томони бўйлаб алоқага чиқиш имкониятлари мавжуд. Турли хил ахборотларни излаб топиш ва уни тасарруф этиш имкониятлари кенгайиб бораётгани ҳозирги давр ўқувчи-ёшларида тўғри фуқаролик позициясини шакллантириш, уларни турли оқимлардан ҳимоя қилиш, ОАВ тизими орқали кириб келаётган турли хил ахборот хуружларидан огоҳ этишни куннинг асосий вазифасига айлантирмоқда. Зеро, XXI асрда медиа ахборотлар бутун дунё аҳолисининг глобал ресурси сифатида қаралмоқда.

Хўш, медиа тушунчасининг ўзи нима?

Медиа лотинчада *media, medium* – восита, ўртада турувчи, деган маъноларини англатиб, анъанавий (матбуот, радио, овоз ёзиш, киноматограф, телевидение) ҳамда замонавий (видео, уяли телефонлар, CD, DVD, компьютер, интернет) оммавий ахборот воситаларини ўз ичига олади.

Шуларни эътиборга олган ҳолда, умумтаълим мактабларида ўқитилаётган «Миллий истиқлол ғояси ва маънавият асослари» туркумига кирувчи фанларнинг ўқитилиш самарадорлигини оширишда медиа ресурслардан фойдаланиб дарсларни ташкил қилиш ўқувчиларда ҳуқуқий, интеллектуал салоҳиятни ошириш ҳамда уларда фуқаролик позициясини шаклланишида муҳим восита бўлиши мумкин.

Бунинг учун дарсларни ташкил этишда медиа ресурсларидан фойдаланишнинг мақсади, мазмуни, уни ўқитиш технологияси, медиа воситалари ва улардан қайси мавзуларда фойдаланиш кераклиги муҳим йўриқнома бўлишини инобатга олиш лозим бўлади. Биз бу борада қуйидаги *таклиф ва тавсияни* ишлаб чиқдикки, бундан республикамизнинг барча умумтаълим мактабларида фойдаланиш мумкин, деб ўйлаймиз.

Бу фанни ўқитишда медиа ресурслардан фойдаланишдан кўзланган мақсад:

- ёш авлодни миллий ғурур, миллий ғоя руҳида тарбиялашга йўналтирилган тарбиявий ишларни оптималлаштириш;
- ОАВдан тарқалаётган ахборотларни қабул қилиш ва англашни ўргатиш;
- ўқувчиларни бирон-бир ахборотни мустақил излаб топишга йўналтириш;

¹ Ислон Каримов. Юксак маънавият – енгилмас куч. –Т.: «Маънавият», 2011, 113-б.

– ўқувчи-ёшларда ОАВ воситасида тарқалаётган информаци-он хуружларга қарши муносабатни шакллантириш;

– мавзунинг характериға кўра бериладиган видео тасмаларда кўрганларини таҳлил этиш, ижтимоий воқеликка муносабат билдириш, ўзига ўзи баҳо бера олишга ёки кичик-кичик муаммоли масалаларни ҳал қилишга йўналтириш;

– дарс жараёнида ўқувчиларнинг дарсликдан ташқари қўшимча манбалардан фойдаланишга, мустақил фикр юритишларига ша-роит яратиш.

Қуйида синфлар кесимида умумтаълим мактабларида ўқитила-диган 8–9-синфлар «Миллий истиқлол ғояси ва маънавият асослари» фанлари асосида мавзуларга оид медиа ресурслардан фойдаланиш ҳақида қисқача жадвал келтирилмоқда.

№	Мавзу номи	Қисқача баёни	Фойдаланиладиган медиа ресурс
1	2	3	4
	8-синф.	«Миллий истиқлол ғояси ва маънавият асослари»	
1	Бизнинг миллий ғоямиз	Миллий ғоя халқнинг, мил-латнинг мақсад-муддаолари натижаси сифатида. Миллий ғоямизнинг асосини ташкил этувчи уч буюк мақсадимиз. Президентимиз асарларида миллий ғоямиз тамойилла-ри хусусида.	«Мустақилликка эришиш ос-тонасида» дискдан фойда-ланиб, ўқувчилардан бош ғоя нимадан иборат экани сўра-лади ва у аниқлангандан сўнг, миллий истиқлолимиз-нинг қолган асосий ғоялари ҳақида бирма-бир фикр ал-машинади.
2	Юрт тинч-лиги	Тинчлик – дунёдаги энг буюк бойлик. Урушнинг ин-сонлар, халқлар ҳаётига ҳа-локатли таъсири. Юртимиз-да тинчлик ва барқарорлик-ни асраб-авайлаш учун олиб борилаётган ишлар.	«Ватан» бадий фильми. Ушбу фильмдаги «Қурбон» сюжети орқали барча ёшларимизни ватанпарварликка, матонатли бўлишга, юрти-мизга нисбатан муҳаббатини янада кучайтиришга, ватани, оиласига нисбатан вафодор-ликка ундалади.
3	Ватан рав-нақи	Ватан – аждодлардан авлод-ларга қоладиган буюк мерос, инсоннинг ғурури тимсоли. Ватан равнақи унинг фар-зандлари қўлида. Озодлик ва мустақиллик – Ватан равна-қига эришишнинг асосий шартлари.	«Ўзбекистон мустақиллик даврида» ҳужжатли фильми. Фильмда 1991 йили Ўзбекис-тоннинг ўз мустақиллигини эълон қилгани ва истиқлол йилларида фан-техника, са-ноат, иқтисодиёт, спорт, таъ-лим ва бошқа соҳаларда эри-шилган ютуқлар ҳақида сўз боради.

1	2	3	4
4	Комил инсон	Баркамоллик тушунчаси. Комил инсон ғояси. Комиллик тимсолига айланган буюк аждодларимиз. Комил инсон фазилатлари.	Комил инсон ғоялари, адолат ҳақидаги қарашлар Амир Темурнинг «Темур тузуклари», Низомулмулкнинг «Сиёсатнома», Алишер Навоийнинг «Хамса» асарларида акс эттирилган одоб, инсоф, диёнат, мардлик, вафодорлик ҳақидаги ўринларни мутолаа ва талқин қилиш орқали сингдирилади.
5	Миллатлараро ҳамжиҳатлик	Ўзбекистон – кўпмиллатли мамлакат. Миллатлараро ҳамжиҳатлик ва тотувлик ғояси. Халқимизга хос бўлган дўстлик, биродарлик фазилатлари. Миллатлараро ҳамжиҳатликка раҳна солувчи иллатлар.	Ўзга эллардан кўчиб келишга мажбур бўлган турли миллат вакиллариغا уйининг тўридан жой бериб, ўзига етмай турган нонни улар билан баҳам кўриб, ўзга юрт болаларини ўз боласидек бағрига босиб, дардига малҳам бўлган ўзбек хонадони тўғрисидаги « <i>Сен етим эмассан</i> » бадийий фильмидан лавҳалар намойиши.
6	Динлараро бағрикенглик	Инсон ҳаётида диний анъаналарнинг ўрни. Диний бағрикенглик. «Виждон эркинлиги ва диний ташкилотлар тўғрисида»ги қонун. Юртимизда фаолият кўрсатаётган диний конфессиялар.	«Зиё» студияси томонидан тайёрланган « <i>Ўзбекистонда дин</i> » ҳужжатли фильмида Ўзбекистоннинг қадимий маданият ўчоқларидан бири бўлгани ҳақида сўз боради. Шарқ дурдоналари бўлмиш ўзининг бетакрор архитектурасига эга Самарқанд, Бухоро, Хива, Термиз каби шаҳарларда масжид, мадрасалар, черков ва синегогалар узоқ замонлардан буён фаолият олиб борган. Бу эса ушбу заминда турли миллат ва дин вакиллариининг эмин-эркин, дўстлик-ҳамжиҳатликда яшаб, ўз динларига эътиқод қилганларини кўрсатади.
7	Интернетдан фойдаланиш маданияти	Интернетдан ўз вақти ва ўрнида фойдаланиш, ундан фойдаланилаётганда турли хил нокерак сайтларга киришдан ўзини тийиш.	Ш.Қудратхўжаевнинг «Интернет ва ундан фойдаланиш» ҳақидаги китобидан (2011 йил) зарур ўринларини ўқиш. «Интернетдан фойдаланиш қодалари» мавзусида мустақил иш ёзиш.

1	2	3	4
8	Наврӯз — энг азиз, энг миллий байрам	Наврӯз — Шарқ халқларининг янгилиниши ва эзгулик тимсоли. Наврӯз — меҳнат ва бунёдкорлик, тинчлик, меҳр-оқибат, инсонпарварлик, дўстлик, тансиҳатлик байрами. Наврӯз байрамининг ёшлар тарбиясида тутган ўрни.	« <i>Кўклам шукуҳи</i> ». Кўрсатув баҳор фасли кириб келган ва Наврӯз байрамига бағишланади. Келажак авлодларга урф-одатлар, қадриятларни етиб боришида миллат, маданиятнинг муҳим ўрни бор. Наврӯз «Янги кун», «Йил боши» деб ҳам аталади. Шунингдек, ўзбек халқининг гўзал одати ҳашар ҳам шу фаслда кўпроқ уюштирилади.
9-синф. «Миллий истиқлол ғояси ва маънавият асослари»			
1	Энг улуг мақсад	Мустақиллик — миллий ғоямининг бош тамойили экани. Миллий истиқлол ғоясининг асосий тушунча ва тамойиллари. Ғоя ва маънавиятнинг шаклланиши.	« <i>Истиқлол неъмат</i> ». Мамлакатимиз истиқлолга эришганига кўп бўлмади. Кўрсатувда мустақиллик йилларида барча соҳаларда, амалга оширилган ишлар, яратилган шарт-шароитлар, тинчликнинг буюк неъмат экани, ўз-ўзидан келмагани, уни сақлаш лозимлиги ҳақида, юртимиз янада осуда, фаровонлиги абадий бўлиши учун нималар қилиш кераклиги ҳақида сўз юритилади. Миллий қадриятларимиз, бой маънавий меросларимизни қайта тиклангани тасвирланади.
2	Дунёнинг мафкуравий манзараси	Дунёнинг мафкуравий манзараси тушунчаси. Бунёдкор ғоялар — жамият ривожининг асоси. Халқимиз тарихида ривожланишга асос бўлган ғоялар. Бузғунчи ғояларнинг асосий белгилари.	« <i>18-квадрат</i> » бадий фильми. Бу фильм барча ёшларимизни мард, ватанпарвар, ғурур ва ифтихор туйғуси билан ўсишига, матонатли бўлишга, юртимизга нисбатан уюштирилиши мумкин бўлган ҳар қандай ёвузликларга қарши курашишга ундайди
3	Мафкуравий полигон	Мафкура полигонлари ядро полигонларидан ҳам кўпроқ кучга эга экани. Диний экстремизм, террорчилик дин ва миллат танламаслиги. Мафкуравий кураш воситалари.	« <i>Ёвузлик тўри</i> » ҳужжатли фильми ва шунга ўхшаш фильмлар. Экстремистик ғуруҳларнинг конституцион турзумга қарши иш юритиб, турли бузғунчилик руҳидаги адабиёт ва варақалар тарқатгани, халқ, давлат тинчлиги,

1	2	3	4
			осойишталиги, барқарорлигига раҳна солувчи ноқонуний фаолияти ёритилган.
4	Маънавият кўрғони	Оиланинг маънавий иқлими. Оилада ота-она ва фарзанд муносабатлари. Оилада фарзанд тарбиясига оид манбалар, И.Каримовнинг «Юксак маънавият – енгилмас куч» асарида оила тўғрисида билдирилган фикрлар.	М.Қуроноғнинг «Оилам мустақкам бўлсин десангиз» (2012 йил) брошюрасидан фойдаланиш. «Ўтов» бадий фильмида ёшлар маънавий камолотида оила муҳитининг муҳим ўрни, ота-она – оила маънавий муҳитининг устуни экани акс эттирилади.
5	Таълим ва тарбиянинг уйғунлиги	Боланинг маънавий етук бўлиб камол топишида ўқитувчи-мураббийларнинг ўрни. Мамлакатимизда таълим соҳасида олиб борилаётган ислохотлар.	«Маънавият» нашриёти томонидан «Истиқлол қаҳрамонлари» туркумида чоп этилган Маҳмудхўжа Бехбудий, Абдурауф Фитрат ва Абдулла Авлоний китобларидан уларнинг тарбия ҳақида айтган муҳим фикрларини мутолаа ва муҳокама қилиш, бугунги кун билан солиштириш.
6	Маънавиятга таҳдид – ўзлигимизга таҳдид	Жамиятимизнинг устувор қадриятлари. Ҳаётимизга соя солаётган иллатлар (ичкиликбозлик, кашандалик, гиёҳвандлик ва ҳ.к.) ҳамда уларнинг оқибатлари.	Ўқувчиларга ичкиликбозлик, кашандалик, гиёҳвандлик ва уларнинг оқибатлари тўғрисида олдиндан ОАВларидан материаллар йиғиш топшириғи берилди ва синфда ўша манбалар асосида баҳс уюштирилади.

ЁШЛАР МАЪНАВИЙ КАМОЛОТИДА СОҒЛОМ ТУРМУШ ТАРЗИНИНГ ЎРНИ

Р. Ражабов, З. Давлетова
УрДУ

Жамиятимизда рўй бераётган туб иқтисодий-ижтимоий ислохотлар таълим-тарбия тизимига ҳам ўз таъсирини ўтказмоқда. «Таълим тўғрисидаги» Қонун ва «Кадрлар тайёрлаш миллий дастури» олий таълим муассасалари зиммасига ҳам катта масъулият юкламоқда. Бугунги кунда бўлажак мутахассислар нафақат ўзининг касбига оид билим, малака ва кўникмаларга эга бўлиши, балки кундалик ҳаётий муаммоларга нисбатан ҳам тайёр бўлишлари талаб қилинади. Бугунги кунда талаба ёшларни ахборотлар оқимининг салбий оқибатларидан педагогик-психологик ҳимоялаш ва уларни маънан ва жисмонан соғлом турмуш тарзига йўналтириш энг долзарб масалалардир.

Ёшларни, хусусан, талабаларни Интернет тармоғи ва ташқи оммавий ахборот воситаларининг салбий таъсиридан қандай ҳимоя қилиш мумкин? Бу саволга айримлар ахборот оқимларига тўсиқ қўйиш, кўрсатмаслик, ман қилиш деган жавобларни берадилар. Бизнинг фикримизча, ёшларга ахборот технологияларининг жамиятга, яъни ижтимоий хулқ моҳиятига кўрсатаётган ижобий таъсирини эътироф этиш билан бирга, унинг салбий тарафларини ҳам тўлалигича ёритиб бериш зарур.

Хўш, бугунги кунда талаба ёшлар хулқига юқоридагиларнинг салбий таъсири қандай? Булар қуйидагилардир: ёшлар хулқ-атворида кекса авлод малакаларига риоя қилиш хоҳиши камайиб, уларнинг ўрнига замонавий шаклларни яратишга, баъзан ўзининг дағаллиги билан ажралиб туришга алоҳида эътибор бериш кучаймоқда. Мазкур таъсирлар томошабин ёшлар хулқ-атворида вульгарлик, ҳаракатида кўполлик, нутқ фаолиятида дағаллик, юриш-туришида ибосизлик, шарм-ҳаёсизлик иллатларини шаклантиришга зўр бермоқда. Миллий урф-одатларга салбий таъсир этиб, одамларни номуссизлик, жаҳолат, шафқатсизлик, шаҳвоний ҳаёт намуналари билан таништирмоқда. Буларнинг барчаси ёшлар хулқининг бузилишига олиб келмоқда, шахслараро муносабатларни ўзгартириб, шарқона тарбияга путур етказмоқда¹. Бунинг натижасида ёшлар психологиясига, руҳиятига етказилган зарарни қанчалик хавфлилигини айтмасаям бўлади.

Бугунги кунда «маънавий таҳдидлар» тушунчаси кенг ишлатилмоқда. Айримлар учун бу тушунчанинг маъносини англаш

¹ Э. Ғозиев, Р. Тошимов. Психология ўқитиш методикаси. –Т.: ЎзМУ босма-хонаси, 2005 й.

қийин кечмоқда. Шу маънода «маънавий таҳдидлар» тушунчасининг педагогик мазмунини аниқлаштириб олишга эҳтиёж бор.

Маънавий таҳдидлар шахс ахлоқий онгида салбий тушунчалар, туйгулар, хусусиятлар ва сифатларни ҳосил қилувчи иллатлар мажмуидир. Чунки «таҳдид» сўзи хавф-хатар, хуруж ва бузиш маъноларини англатади¹. Шу маънода маънавий таҳдидлар шахсни ақлий ва ахлоқий жиҳатдан бузишга қаратилган мақсадли хуружлар ҳисобланади. Бугунги кунда маънавий таҳдидлар уч кўринишда намоён бўлмоқда: мафкуравий хуруж; ғоявий таҳдид; информация хужум².

Шуни таъкидлаш лозимки, маънавий таҳдидлар тили, дини ва эътиқодидан қатъи назар ҳар бир инсонга қаратилган. Савол туғилади: бундан мақсад нима? Жавоблар кўлами эса кенг бўлиб, уларнинг асосийлари қуйидагилардир: биринчидан, шахсининг маънавий-ахлоқий оламини бузиш; иккинчидан, ўз Ватани ва жамиятига нисбатан ёвузлик фикрини уйғотиш; учинчидан, миллий ахлоқий қадриятларни айнитиш; тўртинчидан, ўзгалар жамиятини идеал деб билиш кўникмасини ҳосил қилиш. Диққат қилинса, маънавий таҳдидлар педагогик нуқтаи назардан энг хавфли омил ҳисобланади. Чунки унинг негизини шахс тарбиясини издан чиқаришдек зарарли ғоя ташкил қилади.

Маънавий таҳдидларнинг биринчи кўриниши — мафкуравий хуружлар педагогик нуқтаи назардан уч маънони англатади: 1) шахс фикрини бузиш; 2) шахс дунёқарашини айнитиш; 3) шахс позициясини ўзгартириш. Нотўғри фикрлаш, мутаассибона дунёқараш ва зарарли ҳаётий позиция шахсининг мафкуравий носоғломлигидан далолатдир. Бунинг акси ўлароқ, мустақил фикр, чуқур дунёқараш ва мустаҳкам ҳаётий позиция шахсининг мафкуравий соғломлигини англатади. Демак, мафкуравий хуруж шахсининг ижтимоийлашувига салбий таъсир кўрсатувчи носоғлом омиллардан биридир.

Маънавий таҳдидларнинг иккинчи кўриниши — ғоявий таҳдид. Педагогик нуқтаи назардан бу хуруж ҳам уч маънога эга: 1) шахс хулқ-атворини айнитиш; 2) шахс ахлоқий муносабатларини издан чиқариш; 3) шахс муомаласини бузиш. Зарарли хулқ-атвор, носоғлом ахлоқий муносабат ва қўпол муомала шахсининг хулқи заифлигидан далолат беради. Бунинг акси ўлароқ, мўътадил хулқ-атвор, соғлом ахлоқий муносабат ва хушмуомалалик шахсининг хулқий етуқлигидир. Шу маънода ғоявий хуруж ҳам шахсининг ах-

¹ Ўзбек тилининг изоҳли лугати. Беш жилдлик. 3-жилд. —Т.: «Ўзбекистон миллий энциклопедияси».

² Ислон Каримов. Юксак маънавият — енгилмас куч. —Т.: «Маънавият», 2008, 13–14-б.

лоқий шаклланишига салбий таъсир кўрсатувчи носоғлом омиллардан биридир.

Маънавий таҳдидларнинг учинчи кўриниши — инфор­мацион хужум. Педагогик нуқтаи назардан бу хуруж уч маънони билдиради: 1) шахсга нотўғри маълумот бериш; 2) шахс билимини примитивлаштириш; 3) шахс фаолиятини заифлаштириш. Нотўғри маълумотга эга бўлиш, саёз билимлилик ва самарасиз фаолият шахснинг маданий оқсоқлигидан далолатдир. Бунинг акси ўлароқ, аниқ маълумотлилик (саводлилик), теран билимлилик ва самарали фаолиятлилик шахснинг маданий етуклигидир. Демак, инфор­мацион хуруж ҳам шахснинг ривожланишига, маънавий-маданий шаклланишига салбий таъсир кўрсатади.

Юқорида келтирилган маънавий таҳдидларга қарши, бизнинг фикримизча, қуйидаги йўналишларда ишлар олиб бориш зарурдир:

1. Берилаётган тарбиянинг рақобатбардошлигини таъминлаш.

2. Мафқуравий иммунитет ҳосил қилиш ва уни мунтазам, тизимли мустаҳкамлаб бориш.

3. Келаётган ахборот оқими моҳиятини ақл-идроқ, тафаккур кўзгусига солиб тўғри тушуниб қабул қилишга ўргатиш ва ахборотларни фил­терлаш қобилиятини шакллантириш.

4. Соғлом турмуш тарзига амал қилиш кўникмаларини кучай­тириш.

Назаримизда, ҳаётнинг қоронғи кўчаларига кириб қолаётган айрим ёшларимиз он­гида юқоридаги каби кучларга қарши им­мунитет йўқ. Бундай пайтда оилавий муҳитдаги тарбия ҳам катта аҳамиятга эга. Чунки оила — ҳаёт­ий мактаб, ҳаёт­ий таълим бера оладиган илк даргоҳ. Ҳар бир ёш илк ҳаёт­ий кўникмаларни, аввало, оиладан олади ва шу тарбия асносида кейинчалик ҳам шаклланиб боради. Ёшликдан кўчада камроқ юрган, кўпроқ илм олишга ҳаракат қилган ёшлар ҳар хил оқимларга кириб кетмайди. Негаки, унинг машғул бўладиган, қизиқадиган машғул­отлари жуда кўп, бўш вақти кам.

Инсон ўрта ҳисобда неча йил яшаши мумкин, деган масала ҳаммани ҳам қизиқтиради. Чет эллик олимлар томонидан ўтказилган тадқиқотлар шуни кўрсатмоқдаки, инсоннинг қанчалик узоқ умр кўриши асосан тўртта омилга боғлиқ экан. Буларга боғлиқ­лик қуйидаги фоизларда келтирилган: яшаш тарзи — 52%, ижтимоий муҳит — 20%, географик-табiiй муҳит — 20%, даволаниш — 8% таъсир қилади.

Демак, инсоннинг узоқ умр кўриши унинг тўғри яшаш тарзи­га кўпроқ боғлиқ экан. Бу борада ёшларга кимлар маълумот беради ва ким бунга масъул, деган саволга қуйидаги фикрларни билди-

ришган. Баъзилар медицина ходимлари — врачлар деса, бошқалар оммавий ахборот воситалари, яна айримлар шу соҳа олимлари ва руҳшунослар (психологлар) дейишади. Бизга қолса, бу борада таълим-тарбия берувчи ўқитувчилар, устозларнинг ҳам имкониятлари юқори эканини таъкидлаган бўлардик.

Хўш, «соғлом турмуш» деганда нимани тушуниш керак? Бу саволга юқорида келтирилган ҳар бир соҳа ходимлари ўз касби билимларидан келиб чиққан ҳолда жавоб беради. Адабиётлар таҳлили эса шуни кўрсатадики, соғлом турмуш тарзида қуйидаги талаблар бажарилиши лозим бўлади:

1. Оилада соғлом турмуш тарзига риоя этиш: тозалик, шахсий гигиена, чекмаслик, спиртли ичимликларга ружу қўймаслик, гиёҳвандлик ва нашавандлик, токсикомания каби ёмон иллатларга, одатларга умуман йўл қўймаслик.

2. Жисмоний ва ақлий меҳнатни тўғри тақсимлаш, спорт билан мунтазам шуғулланиш, эрталабки гимнастика ва югуриш. Уйқудан олдин тоза ҳавода сайр қилиш. Дам олишни тўғри ташкил қилиш.

3. Ижтимоий муҳитнинг салбий таъсирларидан ўз асаб системасини ҳимоя қилиш усул ва воситаларини билиш ва қўллаш. Зеро, инсонлар касалланишининг 65 фоизини асабий стресслар ташкил этади.

4. Ҳаётини фаол — чаққон бўлиш ва ўз олдига реал мақсад қўйиб, шу мақсад сари интилиш ва курашиш. Ватанни севиш ва қалбан ардоқлаш.

5. Ҳаётнинг гўзалликлари ва табиат манзараларидан завқлана олиш ва, имкони бўлса, ўз қўллари билан боғ-роғлар, гулзорлар барпо қилиш. Ўзини табиатнинг бир қисми деб билиш ва қабул қилиш. Атроф-муҳит тозалиги учун шахсан ўзининг, озми-кўпми ҳиссасини қўшиш, савоб ишлар қилиш.

6. Ўзи танлаган, ёқтирадиган фаолият билан шуғулланиш, бўш вақтларда ўзи ёқтирадиган амаллар (шахмат, шашка, домино, адабий китоб ўқиш, кино-театрларга бориш, табиат манзаралари бўлмиш гўзал масканларда дўстлар билан ёки оилавий тadbирлар уюштириш ва ҳ.к.) билан шуғулланиб туриш.

Юқоридагилардан хулоса қилсак, айнан маънавий ва жисмоний соғлом турмуш тарзи ҳақида ёшларга керакли маълумотлар берилса ва шу йўналишда амалий ишлар қилинса, бундан нафақат ёшларнинг ўзи, балки улар атрофидаги табиат, жамият ҳам катта фойда кўради. Бу фойда нафақат маънавий, балки моддий жиҳатни ҳам қамраб олади.

ВАТАНПАРВАРЛИК ҲИССИНИ ШАКЛЛАНТИРИШ – МАФКУРАВИЙ ИММУНИТЕТНИ ҲОСИЛ ҚИЛИШНИНГ ПСИХОЛОГИК МЕХАНИЗМИ

--

М. Зокирова, Г. Ҳамроқулова
ФарДУ

Ёшларда ватанпарварлик ҳиссини шакллантириш, миллий ифтихор, миллий ўзликни англаш, миллий ғурурни таркиб топтириш мафкуравий иммунитетни ҳосил қилишнинг психологик механизмларидан биридир.

Бугунги авлод руҳий ҳолатини ўрганиш мақсадида биз Фарғона давлат университети битирувчи талабаларига: «Сизнинг психологиянгизга мустақиллик таъсир қилдими?» дея берган саволи-мизга уларнинг барчаси: «Ҳа, албатта. Энг аввало мен Ватан билан қондош-жондош эканлигимни теран ҳис этдим», «Меҳнат инсон ҳаётининг бош омили эканини тушундим», «Энг асосийси – ўзимда миллий ғурур ҳисси пайдо бўлди» каби жавобларни беришди.

Кейинги: «Сиз ўзингиз мустақил жамиятнинг эркин фуқароси сифатида эркин фикр билдира оласизми?» деган саволга 26 фоиз талаба: «Ҳа, ўз фикримни рўйи рост билдира оламан»; 7 фоиз талаба: «Йўқ, ҳадиксирайман»; 11 фоиз талаба: «Йўқ, истиҳола қиламан»; 56 фоиз талаба эса: «Ҳа, шароитга қараб фикримни мослаштириб гапира оламан», дея жавоб беришган.

Жавоблардан маълумки, 82 фоиз талаба эркин фикр бера олиш имкониятини билдирмоқда. Улардан 26 фоизи ўз фикр-мулоҳазаларини аниқ, равон, тўла бера олиши мумкинлигини ҳамда ҳаётга фаол ва жиддий ёндаша билишини, дунёқарашидаги етукликни, шахсидаги яхлитлик ва мустақилликни намоён этмоқда. Бундан ёшларда ҳуқуқий онг давр талаби асосида босқичма-босқич ривожланиб бораётганини кўриш мумкин.

Сўралувчилар айна ҳаётда шаклланаётган шахслар бўлиб, улар диди ва дунёқараши билан ривожланаётган жамиятга ҳамоҳанг фикрлай олиш хусусиятига эга бўлган ёшлардир. Улар шахс сифатида ўзининг маънавий-руҳий олами билан, ҳаётга, меҳнатга, ватанга, ўзига ва ўзгага бўлган муносабати билан жамиятимиздаги ўзгаришларга лоқайд эмаслиги аниқланмоқда. Албаттаки, ёшларда бу руҳият-психологиянинг пайдо бўлиши мамлакат мустақиллигининг натижасидир.

Талабалар берилган навбатдаги топшириқ: «Ватан тушунчасига фикрингизни билдиринг» тарзида бўлди. Уларнинг 37 фоизи «Ватан – бу мен, Ватан – бу халқим», 55 фоизи «Ватан – бу яшаш жойим» деб жавоб берган, 8 фоиз талаба эса турли хил кўшимча фикрларни билдирган. Демак, синалувчиларнинг 92 фоизи «Ватан» тушунчасини оқилона талқин қилган. Уларнинг 37 фоизи

ватан билан ўзи, халқи чамбарчас боғлиқ эканини теран ҳис этмоқда. Улар Ватани, халқи олдидаги шахсий ва ижтимоий бурчини чуқур ҳис эта оладиган маънавий бой, фаол, ҳаётий ва инсоний мақсадлари сари интилувчан, аниқ мотивларга эга, келажакда давр юкини елкасида кўтара оладиган ёшлардир.

Бугунги кун талаби асосида янгича фикрлайдиган, ўзининг иқтидори, ақл-идроки, дунёқараши билан жаҳон стандартларига тенглаша оладиган ёшларни таркиб топтириш ва уларда янгича психологиянинг шаклланиши мустақилликнинг муҳим мезонини белгилайди. Зеро, Ўзбекистон ўз мустақиллигига эришган бугунги кунда инсон маънавиятини белгиловчи асосий омил ватанпарварлик ҳиссини ёшлар онгига сингдирилиши ғоят долзарб масаладир.

Ҳозирги давр талаб ва эҳтиёжларидан келиб чиқиб, ватанпарварлик ҳисси ёшлар онгида қандай акс этиши ва шаклланиши жараёнини ўрганиш мақсадида биз ФарДУнинг I курс (26 нафар) талабаларида Ч. Оссгуднинг «Семантик дифференциал» психологик методи асосида эксперимент ўтказдик.

Талабаларга ватанпарварлик ҳиссига хос 20 та ижобий, 20 та салбий сифатлар тавсия қилиниб, улардан ўзида бу сифатларнинг қайси бири қай тарзда мужассам эканини билдириш сўралди.

Энди синов натижаларига диққат-эътиборни қаратамиз. Анкета жавобларининг индивидуал таҳлили натижасида 64,3% талабаларда ватанпарварлик ҳиссига хос сифатлар аъло даражада, 28,4% талабада яхши, 7,3 % талабада ўрта даражада ривожланган экани намён бўлди.

Бундан шундай хулосага келиш мумкинки, Ўзбекистон мустақилликка эришгандан сўнг давлатимизнинг таълим соҳасида олиб бораётган ислохотлари, мамлакатимизни тараққий эттириш йўлида чиқараётган қарор ва фармонлари, ёшларга берилаётган эътибор уларни янгича фикрлашга, янгича тафаккур қилишга, янги давр билан ҳамнафас бўлиб яшашга ундамоқда ва шунга имконият яратиб бермоқда. Миллий қадриятларимизни ривожлантиришга, миллий анъана, урф-одатларимиз, аجدодлар ёдини сақлашга берилаётган эътибор ёшларда миллий ўзликни англаш, миллий ифтихор, миллий гуруҳ ҳиссининг барқарор шаклланишига олиб келмоқда.

«Ёшларда ҳарбий ватанпарварлик руҳиятини шакллантиришда қайси тадбирлар самарали натижа бериши мумкин?» деган саволга сўралувчиларнинг 43,39 фоизи ёшлар ва ҳарбийлар ўртасида учрашувларни ташкиллаштиришни, 19,81 фоизи оммавий аҳборот воситаларида ҳарбий ватанпарварликка оид маълумотларни мунтазам бериб туришни, 16,03 фоизи ёшлар ўртасида ҳарбий-спорт мусобақаларини уюштиришни, 11,32 фоизи ёшлар ўртасида айни мавзудаги баҳс-мунозаралар ташкил этишни, 8,44 фоизи ҳарбий парадлар ўтказишни эътироф этишган.

Давлатимиз мустақиллигини сақлаш, келажаги буюк давлатни барпо этишда ўсиб келаётган ёш авлодда мафкуравий иммунитетни ҳосил қилиш, уларда ватанпарварлик ҳиссини шакллантириш, миллий ифтихор, миллий ўзликни англаш, миллий ғурурни таркиб топтириш асосий психологик механизмлар экан, буни амалга ошириш ота-оналар, мураббий-ўқитувчилар, маҳалла олдида катта масъулиятлар қўяди. Чунки шахснинг ўз-ўзини англаб етиш жараёни ўсмирлик давридаёқ шаклланиши, кейинги даврларда эса тараққий этиб бориши, бунда уларнинг дунёқараши, маънавий тасавурлари кенгайишини ҳисобга олган ҳолда, болада ватанпарварлик ҳиссини кичик ёш давридан оқ бошлаш мақсадга мувофиқдир.

ТАРИХИЙ ЁДГОРЛИКЛАРНИ ЎРГАНИШДА ВИРТУАЛ БОРЛИҚ (VIRTUAL REALITY) ТЕХНОЛОГИЯСИ

Б. Аъзамхонов, Ж. Раҳматиллаев
ТАТУ Фарғона филиали

Ҳозирги кунда таълим соҳасида маданий-маънавий меросимизни ўрганишга катта эътибор берилиб, самарали ютуқлар қўлга киритилмоқда. Маънавий меросимизни ўрганиш, уни кенг оммага намойиш этишни ахборот технологияларининг мультимедиа тизими имкониятларидан фойдаланган ҳолда амалга ошириш кун тартибидаги муҳим масалалардандир.

Таълим тизимида тарихий ёдгорликларни ўрганишда виртуал реаллик технологиясини қўллаш ўқувчининг маълумот олиши билан бирга, тасаввурини шакллантириш имкониятини беради.

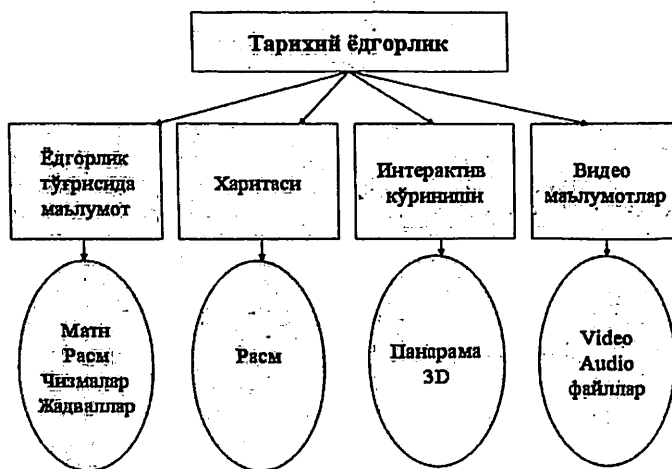

1-расм. Маълумотларни шакллантириш

Виртуал — лотинча сўздан олинган бўлиб, «реалликни акс эттирувчи» маъносини англатади. Бу сўз биринчи бор XIV асрда қўлланила бошлаган, ҳозирга келиб бу сўзнинг турли соҳаларда ўзининг айрича маъносига эга эканини кўришимиз мумкин.

Информатика ва ахборот технологиялари йўналишида эса виртуал тушунчаси қуйидаги маъноларда қўлланилмоқда: виртуал машина, виртуал хотира, виртуал диск, виртуал алоқа, виртуал саёҳат, виртуал синф ва ҳ.к. Мультимедиа тизимларида виртуал тушунчаси виртуал реаллик маъносини беради.

Виртуал реаллик — ушбу тушунча компьютерда моделлаштириш ва акслантириш маъноларида ишлатилиб, бирор нарсанинг моделини яратишда қўлланилади. Виртуал реаллик сўзи биринчи бор 1970 йилда Франция театрларида ишлатилган. Кейинчалик, информатика соҳасида ҳам қўлланила бошлаган. Виртуал реаллик (баъзан виртуал борлиқ ҳам деб аталади) реал дунёни компьютер симуляцияси орқали яратилган муҳитга айтилади. Виртуал реалликнинг бир жиҳати борки, бу унинг келажагини белгилаб беради. Бу — интерактивликдир. Виртуал реалликнинг асосий 3 та хусусияти мавжуд. Улар:

- таъсир доирасининг кенглиги;
- юқори визуаллашгани;
- уч ўлчовли муҳит.

Виртуал реалликни ахборот технологияларининг компьютер графикаси, реал вақт режими ва дастурлаш технологияларисиз шакллантириб бўлмайди. Бунда ҳозирда компьютер графикасининг *OpenGL*, *Direct3D*, *Java3D*, *3DMax*, *Adobe Photoshop* ва *VRML* кутубхоналаридан, дастурлашдан эса *C++*, *Perl*, *Java* ва *Python* тилларидан фойдаланилмоқда.

Виртуал реаллик атамасининг илк босқичларида панорама (грекча — кўриш майдони) тушунилиб келинган. Ахборот технологияларида «панорама» деганда 360 градус бурчак остидаги кўриш имкониятига эга тасвир тушунилади. Панорама орқали инсон бир нуқтадан бутун борлиқни кўриши мумкин.

Панорама яратишнинг уч хил усули мавжуд бўлиб, улар:

- рақамли панорамик камера орқали;

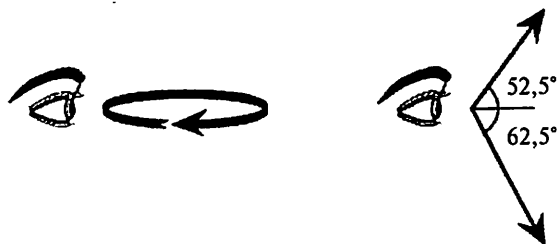

2-расм. Инсоннинг кўриш даражаси

- панорамик платформалар орқали;
- *Adobe Photoshop* ва бошқа панорамик дастурлар орқали.

Панорама яратиш учун аввал керакли объект бўйича расмлар тайёрланади. Бунда ҳар бир олинган расм бир нуқтадан 120 градусли расмни ўз ичига олган бўлиши керак. Яъни, расмлар кетма-кет қўйилганда 360 градусли расм ҳосил бўлсин. Керакли расмлар *Adobe Photoshop* дастури орқали *File-Automate-Photomerge* буйруғи билан панорамик тасвир ҳосил қилинади ва панорамик *0-360 Panoramic* дастури орқали панорама шаклига келтирилади. Яратилган ҳар бир панорама *applet*, *embed* ва *object* элементлари орқали веб-сайтга чақириб олиниши мумкин.

VRML – Virtual reality modeling language – 3 ўлчовли объектларни дунё ўргимчак тўрида намоиш қилиш ва шакллантириш имконини берувчи тилдир. *VRML* технологияси биринчи бор 1994 йилдан ишлатила бошлаган. Кейинчалик, *VRML 97* ишлаб чиқилган ва шу йилнинг сентябрь ойида *ISO* ташкилоти томонидан расмийлаштирилган. *VRML* – уч ўлчовли объект ва интерактив муҳитни шакллантирувчи оддий матнли тилдир. Ҳозирда *VRML* веб-технологиянинг келажагини яратиб берувчи омил сифатида қаралмоқда. Чунки *VRML* технологияси орқали:

- веб база яратиш;
- визуаллаштириш;
- масофавий веб-манбалар учун уч ўлчовли интерфейс;
- таълим учун интерактивлик;
- виртуал музейлар яратиш мумкин.

*VRML*ни ишлатиш учун бизга *VRML* броузери керак бўлади. Бундан ташқари *VRML plug-in* орқали *HTML* броузер орқали ҳам кўриш мумкин. Умумий олиб қараганда *VRML* орқали:

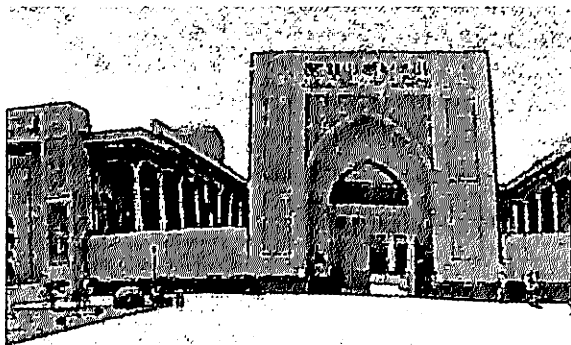

4-360

2

3-расм. Ҳазрати Имом мажмуаси

- шакллар, геометрик фигуралар, турли кўринишлар;
- анимациялар, геометрик ўлчамлар;
- текстуралар, ёруғликлар, муҳит;
- скрипт кодларни ҳосил қилишимиз мумкин.

Тарихий ёдгорликларни ўрганишда виртуал борлиқ технологиясининг қўлланилиши қуйидаги имкониятларни беради:

- тарихий ёдгорликларни интернет технологияси асосида шакллантиришнинг модели яратилади;
- интернет технологиялари асосида маълумотнинг панорама кўринишида жойлаштириш ва оммага намойиш этиш;
- виртуал моделлаштириш;
- интернетда уч ўлчоқли графикани шакллантиришнинг ўзига хос методларини қўллаш;
- виртуал саёҳат афзалликлари;
- виртуал файллар базасини ҳосил қилиш методлари;
- виртуал файллар базаси ва релацион базадан фарқини акслантириш;
- интерактив мулоқотни кенг қўлланилиши;
- ахборот олишнинг виртуал шакли;
- инновацион технологияларнинг (VRML технологияси мисолида) жорий этилиши.

Буларнинг барчаси XXI аср кишиси бўлмиш ёшларимиз онгида тарихий ёдгорликлар қиёфасидаги буюк ўтмишни таъсирли қайта жонлантириш, ёдгорликлар шакли ва шамоёйида акс этган ажодлар даҳосини яқиндан ҳис этиш имконини беради. Қолаверса, юртимизнинг деярли барча ҳудудларида учрайдиган тарихий ёдгорликларнинг барчасини ҳамма бевосита бориб кўриш имконияти йўқлигини ҳисобга олсак, уларга уюштириладиган виртуал саёҳатлар самараси қанчалик катта экани ҳам ойдинлашади.

БАРКАМОЛ АВЛОД МАЪНАВИЯТИНИ ШАКЛЛАНТИРИШДА МУСИҚА САНЪАТИНИНГ ЎРНИ

Ф. Халилов
ТДПУ

Ёшлар ўртасида эстетик-ахлоқий тарбияни кенг қўламда олиб бориш, уларга санъат, хусусан, мусиқа санъатини мукамал ўргатиш катта тарбиявий кучга эгадир. Зеро, бу санъат энг қадимий, айни чоғда замонавий ва халққа яқин бўлган санъат тури саналади.

IX аср охири ва X аср бошларида яшаб ижод этган буюк аллома Абу Наср ибн Муҳаммад Фаробийнинг «Соф биродарлар мактуби» номли асарида мусиқанинг нақадар таъсирчан эканлиги ҳақида шундай ривоят келтирилади:

«Кунлардан бир куни эътиборли бир киши ўз ҳузурига мусиқа илмининг билимдонларини чорлайди. Уларнинг ўз маҳоратларига қараб даврандан жой эгаллашларини айтади. Шу пайт саройга жулдур кийим кийган бир киши кириб келади. Йиғилганларни ҳайратга солиб, шаҳаншоҳ у кишини давранинг тўрига таклиф этади. Подшоҳ ўз илтифотининг маъносини йиғилганларга билдиради: бу кишининг маҳорати беқиёсдир, дейди ва ўз сўзининг исботи учун ул зотдан бирор кўйни ижро этиб беришини сўрайди. Нотаниш киши ёнидан бир ёғоч асбобни чиқариб, бир-бирига улаб, шундай бир кўйни чаладики, мажлис аҳли бу кўй сеҳридан сел бўлади. Меҳмон кейин яна бир кўйни чалади, кўй шунчалик тасъирчан ва мунгли бўладики, ўтирганлар ундан қайғуга тушадилар. Сўнг у яна бир кўйни ижро этганда ўтирганларнинг барчаси ухлаб қолади. Шундан кейин у саройдан чиқиб кетади...»

X аср охири ва XI аср бошларида яшаб ижод қилган олим Абу Али Ибн Синонинг ҳаёт йўлига назар солсак, унинг кенг халқ орасида фақат ўткир табиб сифатидагина эмас, балки адабиёт ва санъатнинг чин мухлиси сифатида, уларнинг тараққиёти учун фидойи бўлган инсон сифатида ҳам машҳурлигига гувоҳ бўламиз. Чунончи, у ўзининг «Ал-шифо» китобида мусиқанинг яратилиш тарихи, кўй ва оҳангнинг бола қалбига эстетик таъсири ҳақида қимматли фикрларни баён қилади. Олимнинг таъкидлашича, инсон ўз табиатига кўра мусиқага мойил, мусиқани тинглаш, у билан шуғулланиш қанчалик эрта бошланса, инсонда ана шу гўзал санъат турига бўлган мойиллик ва эҳтиёж ҳам шунчалик тез ва барвақт ривожланиб боради. Ибн Сино мусиқанинг тарбиявий аҳамияти ҳақида гапирар экан, уни жисмоний тарбия билан бирга олиб боришни ҳам алоҳида таъкидлайди.

Алишер Навоийнинг айтишича, санъат ҳам, санъаткор ҳам ўта тўғри ва ҳаққоний бўлмоғи лозим. Чунки санъатдаги тўғрилиқ, ҳаққонийликкина халққа чинакам фойда келтириши мумкин.

Эстетик тарбия — умумтарбиянинг таркибий қисми сифатида шахснинг эстетик ғоялари ва дидини собитқадамлик билан шакллантиришда, уни ҳодисаларни ва санъат асарларини эстетик қабул қилиши, шунингдек, санъат соҳасида мустақил ижод қилиш қобилиятини ривожлантиришда муҳим роль ўйнайди.

Мусиқа кишиларнинг ҳис-туйғуларига таъсир этишдан ташқари, нафас олиш, юрак уриши, мушаклар ҳаракатида ва катта мия биотокларининг ўзгаришига ҳам бевосита таъсир кўрсатиши илмий асосида исботлаб берилган. Моҳир созанда, хизмат кўрсатган артист Турғун Алиматовнинг танбурда ижро этган «Чўли ироқ», «Муножот», «Тановор» каби куйлари кишини чуқур ўйга толдиради, узоқ ўтмишни, ҳаёт кечмишларини эслашга ундайди. Созанда

Тоҳир Ражабовнинг қашқар рубобида ижро этган шўх ва дилрабо куйлари эса тингловчига завқ-шавқ бахш этади, унинг чехрасини очади, кайфиятини кўтаради.

Ўқувчи-ёшларни ахлоқий-эстетик руҳда тарбиялашда мусиқа санъати катта кучга эга. Зеро, эстетик жиҳатдан тарбия топган киши, айна пайтда, юксак ахлоқлилик фазилатига ҳам эга бўлади. Ахлоқий ва эстетик тарбиянинг бирлиги ёш авлод орасидаги муносабатларга доир тушунчаларнинг шаклланиши, яъни эстетик дид ва эҳтиёжнинг вужудга келиши учун диалектик асос бўлиб хизмат қилади.

Ўқувчи-ёшларни ахлоқий-эстетик тарбиялаш борасида дарсда амалга оширилган ишлар синф ва мактабдан ташқари турли мусиқавий тадбир ва машғулотлар жараёнида давом эттирилади. Булар қаторида мусиқа ва хор тўгараклари, мактаб радиоузелининг мусиқавий эшиттиришлари мажмуи, мусиқа шинавандалари клуби, «Хушовоз» кўриги, мусиқавий викториналар, таниқли бастакор, ижрочи ва хонандалар билан учрашув ҳамда кечалар, жамоа тарзида концерт ва спектаклларга бориш каби турли ишларни кўрсатиш мумкин. Ушбу тадбирларнинг самараси мактаб ўқувчиларининг фаоллигига боғлиқ бўлиши билан бир қаторда мазкур фан ўқитувчиларнинг ташкилотчилигига ҳам боғлиқдир.

Ўқувчиларни мусиқа оламига олиб киришда бадиий ҳаваскорлик тўгараклари, жамоалари муҳим ўрин тутади. Шу боис мазкур тарбиянинг узлуксизлигини таъминлаш учун олий ўқув юртларида, академик лицей, касб-ҳунар коллежларида, мактабларда ва мактабдан ташқари тарбия муассасаларида бадиий ҳаваскорлик тўгаракларининг шохобчаларини кенгайтириш, болалар ва ўсмирлар бадиий ҳаваскорлик жамоаларини кўплаб ташкил қилиш вазифасини ҳал этиш талаб қилинади. Юртимизда мусиқа соҳасида қобилиятли, истеъдодли ёшларни излаб топиш, уларнинг ижодини ойнаи жаҳон орқали бутун республикага кенг ёйиш борасида қатор ижобий ишлар амалга оширилмоқда. Чунки мусиқа санъатини тарғиб қилишда оммавий ахборот воситаларининг, жумладан, радио ва телевидениенинг ўрни беқиёсдир. Классик мусиқа дурдоналарини ўрганиш, машҳур кўшиқчилар тажрибаларини кенг тарғиб этиш, жумладан, Мулла Тўйчи Тошмуҳаммедов, домла Халим Ибодов, Маъмуржон Узоқов, Жўраҳон Султоновларнинг бой меросини кенг ёйишда радио ва телевидение алоҳида ташаббус ва ўрнатмаларни кўрсатмоқда.

Фарзандларимиз дидига бугунги кунда кўплаб мусиқий ахборот-оқим таъсир этаётган бир даврда, улар тинглаётган мусиқанинг сифати ва мазмунига жиддий аҳамият қаратиш фоят муҳим-

дир. Чунки ёшлар кўпроқ замонавий куй-қўшиқларга меҳр қўймоқдалар, шунингдек, биз учун янги кириб келган рок, поп ҳамда енгил жанрдаги мусиқа турлари ёш авлод қалбини тўла забт этишга уринмоқда. Ўрни келганда рок мусиқа турига алоҳида тўхталиб ўтмоқчимиз. Мусиқа тарихидан бизга маълумки, ритм ва мусиқавий интонация устида ҳамма даврларда мурасасиз баҳс, мунозаралар кечган. Бу мусиқанинг ривожига, келажакда бўлмаслиги мумкин, албатта. Аммо рок мусиқа турига нисбатан айрим мунозараларда фақат салбий, қалтис фикрлар айтилмоқдаки, бу, бизнингча, бирёқлама, торроқ қараш оқибатидир. Бунда шуни эътиборга олиш лозимки, рок мусиқа тасодифан пайдо бўлгани йўқ, бинобарин, ундан шунчаки кўз юмиш, инкор қилиш нотўғри бўлар эди. Рок мусиқа санъати ҳам аслида давримизнинг муҳим кашфиётларидан бири. Албатта, биз ҳам масаланинг иккинчи томонига ўта масъулият билан ёндашмоқлик зарурлигини инкор этмаймиз. Бугунги кунда турли номдаги дасталарнинг сони кўпайиб кетди. Аммо уларнинг барчаси ҳам санъат йўлида фидойилик кўрсатиб, санъат ҳамда маданиятимиз ривожига ўз ҳиссасини қўша оладилар, дея олмаймиз. Уларнинг мусиқий маълумотларига, дунёқарашига, онги даражасига алоҳида эътибор бермоқ, қўшиқчи, шоирлар ва бастакорлар алоқаларининг мустаҳкам бўлишига эътиборни қаратмоқ жоиз.

Янги ташкил этилган дасталарнинг деярли барчаси ўз репертуарини замонавий, енгил мусиқа ва қўшиқлар билан бойитишга ҳаракат қилмоқда, бу яхши албатта. Аммо уларнинг ғоявий ва бадиий даражаси биринчи навбатда кўрилиши керак. Шунда рок мусиқасининг ҳам эзгу ғоялар, янги-янги ритмлар, ёрқин оҳанглар билан тўлиқ умид ва яхши истакларни тарғиб ва ташвиқ қилиши шубҳасиз.

Ёшларни мумтоз мусиқа мероси билан яқиндан таништириш, ҳаваскорлик тўғарақлари, санъат саройларида ташкил этилган халқ чолғу асбоблари ансамбллари фаолиятини рағбатлантириш мусиқий таълим кўламини беқиёс кенгайтиради, деб ўйлаймиз. Мазкур тўғарақ ва дасталарда миллий қадриятимиз, анъаналаримизни, қолаверса, қардош халқлар санъати ва маданиятини тарғиб қилиш вазифаларини амалга ошириш мақсадга мувофиқдир. Бу билан ёшларда ватанпарварлик ва байналминаллик туйғуларини шакллантирган ва ўстирган бўламиз. Жамоа билан ишлаш жараёнида ёшлар ўз ўзини бошқариш, ўзгалар меҳнатини қадрлаш, бир-бирига ёрдам қўлини чўзиш каби яхши жиҳатларни ўрганади. Улар раҳбар ёрдамида куйларнинг бастакорлари ва ўша куйнинг ёзилиши тарихи ҳақида маълумот олади. Энг муҳими — ўз ижролари билан ўзгаларга — тингловчиларга эстетик завқ берадилар.

МУСТАҲКАМ ЭЪТИҚОДГА ЭГА БЎЛГАН ЁШ АВЛОДНИ ТАРБИЯЛАШНИНГ МАЪНАВИЙ АСОСЛАРИ

Г. Избуллаева
БухДУ

Шарқ халқлари азалдан меҳмондўст, бағрикенг ва биродарликни улуғлайдиган элатлар сирасига киради. Шулар қаторида мамлакатимиз тоталитар тузумдан сўнг вужудга келган ёш мустақил давлат, этник ва диний жиҳатдан кўп миллатли ва кўпконфессиялидир. Айни пайтда Ўзбекистон барқарор ривожланиши учун икки муҳим омилга алоҳида эътибор қаратмоқда: миллий ва диний омилларга. Мамлакатимизда биродарлилик, толерантлик—диний бағрикенглик, диний эътиқод эркинлиги Асосий қонун — Конституциямизнинг 31-моддаси билан кафолатланади ва яна 4-, 8-, 29-моддаларида Ўзбекистон Республикаси ўз ҳудудида истиқомат қилувчи барча миллат ва элатларнинг тиллари, урф-одатлари ва анъаналари ҳурмат қилинишини таъминлаши, уларнинг ривожланиши учун шароит яратиши, Ўзбекистон халқини, миллатидан қатъи назар, Ўзбекистон Республикасининг фуқаролари ташкил этиши, ҳар ким фикрлаш, сўз ва эътиқод эркинлиги ҳуқуқига эга¹лиги белгилаб қўйилган.

Юртимиздаги барча миллат, элатлар ҳамжиҳатликда, биродарликда истиқомат қилиб келмоқдалар ва ҳар бир миллатнинг диний ташкилотлари, маданият уйлари ташкил қилинган. Маълумотга кўра, бугунги кунда республикаимизда 2153 та диний ташкилот фаолият кўрсатмоқда. Улардан 172 таси христиан черкови, 7 таси яҳудийлар, 6 таси бахсийлар жамоаси, 2 таси Кришнани англаш жамияти ва 1 таси буддавийликка мансубдир².

Мустаҳкам эътиқод, тенглик, биродарлиликни ўз ўрнига қўйиш учун биз миллий анъаналар ва умуминсоний қадриятларга таянамиз. Чунки бағрикенглик, кучли эътиқод тушунчалари азал-азалдан қон-қонимизга сингдириб келинган қадриятлардан саналиб, бу тўғрида буюк алломаларимизнинг ҳаёт йўллари ва бизга қолдирган дидактик меъроси асос бўлиб хизмат қилади.

Кучли эътиқод, бағрикенгликни улуғлаш борасида буюк алломалардан бири Жалолиддин Румийнинг ҳаёти ва ижодий фаолияти ибрат намунасидир. Румий ижоди чуқур инсонпарварлик, миллатлар ва халқлар дўстлиги ҳамда ягона диний эътиқод билан йўғрилган. Чунки аллома ижодидаги илоҳий сирлар, ахлоқий фа-

¹ O'zbekiston Respublikasining Konstitutsiyasi: O'n ikkinchi chaqiriq O'zbekiston Respublikasi Oliy Kengashining o'n birinchi sessiyasida 1992-yil 8-dekabrda qabul qilingan. —Т.: «O'zbekiston», 2010, 40-b.

² А. Очидиев. Миллий ғоя ва миллатлараро муносабатлар. —Т.: «Ўзбекистон», 1999.

зилат ва хусусиятлар, оддий ақл билан етишиб бўлмас ҳолат ва ҳақиқатларнинг муборак замини ҳам, илдизи ҳам ислом динининг муқаддас китоби Қуръони каримда, Пайғамбаримиз Муҳаммад алайҳиссаломнинг ҳадисларидадир.

Маълумки, ислом дини чин меҳр-муҳаббат, соф иймон, эътиқод, биродарлик, дўстлик, буюк инсоний фазилатлар, ахлоқий сифат, таълим-тарбия асосига қурилган. Ана шу сабабдан ҳам Румий асарлари Қуръони карим ва ҳадиси шарифга ўхшаб инсон зотини ожизлик, гумроҳлик, ишончсизлик, маърифатсизлик чоҳидан ишқ ва диёнат, илм ва шижоат юксакликларига кўтарди. Инсон Оллоҳнинг буюк неъматини. Инсондаги ўз-ўзини англаш, бу маънавий ривожланиш ва ижобий хусусиятлар ахлоқий маданиятнинг комиликка эришганлик даражасини намоён қилади. Чиндан ҳам, «...агар одамзод бу дунёда руҳан пок, иродаси бақувват, иймони бутун, виждони уйғоқ бўлиб яшамас экан, инсон ҳаётининг қандай маъноси қолади? Бундай эзгу мақсадларга эса, фақат юксак маънавият, узлуксиз маънавий тарбия орқалигина эришиш мумкин»¹.

Халқимизнинг буюк шоири Алишер Навоийнинг «Насойим ул-муҳаббат» асарида Румий ҳақидаги қимматли маълумотлар қаторида унинг маънавий дунёси, иродаси, кучли эътиқоди, бағрикенглигидан дарак берувчи бир ривоят келтиради. Мавлоно бир куни: «Мен етмиш уч мазҳаб билан биргаман», — дебди. Бу гап унинг рақиби қози Сирожиддин Қазвинийнинг қулоғига бориб етибди. Қози бир муриддини чақириб: «Шу гапни кўпчилик ичида Жалолиддиндан сўра, айтганига иқрор бўлса, аяма, ҳақорат қил», — деб буюрибди. Мурид шундай қилибди, Мавлонони ёмон сўзлар билан ҳақоратлабди. Шунда Жалолиддин табассум қилиб: «Биз ўшалар билан ҳам биргамиз», — дея ҳақоратчини мулзам қилган экан².

Бир ривоятга кўра: «Турли шаҳарлардан келиб қолган тўрт киши — турк, араб, форс ва юнон иттифоқо бозор ёнидаги чорраҳада учрашиб қоладилар. Бир олижаноб киши уларга бир дирҳам садақа қилиб ўтиб кетади. Дирҳам ўртада, чунки унда ҳар бирининг ҳаққи бор. Бу пулга бирор егулик сотиб олмоқчи бўладилар. Шунда форс — ангур, турк — узум, юнон — истафил, араб — эйнаб емоқчилигини айтади. Орада жанжал кўтарилади: тўрталалари ҳам айни бир нарса — узумни хоҳлаётган бўлсалар-да, бир-бирини тушунмаганлари учун ёқа бўғишиб кетадилар.

¹ **Ислом Каримов.** Юксак маънавият — енгилмас куч. —Т.: «Маънавият», 2011, 28-б.

² **Алишер Навоий.** Насойим ул-муҳаббат// Мукамал асарлар тўплами. 20 жилдлик, 17-жилд. —Т.: 2001, 322—330-б.

*Соҳиби сирру азизу сад забон,
Бўлса эрди, сулҳ бўлгайди ҳамон!*

Мутафаккир шоир ривоятни шундай яқунлайди: «Уларнинг ёнида бир неча тилни биладиган бирор донишманд инсон ўтганида, ҳаммасининг истаги бир эканини тушунган ва қўлларидан пулни олиб, узум келтириб берган ва шу билан жанжалга нуқта қўйган бўлар эди».

Жалололидин Румий қарашларида икки ҳолат можароси кўп бора кузатилади: «Яхшилик, — дейди аллома, — бу ёмонликни тарк этмакдур»².

Бир кун эрталаб Жалололидин дўстлари билан қабристонга отланди, отаси Султонул Уламо қабрини зиёрат қилмоқчи эди. От бозордан ўтиб, шаҳар дарвозасидан чиқишаркан, тўпланиб турган оломонга дуч келишди. Бир неча йигит оломондан айрилиб, уларга пешвоз югурди: «Худо ҳаққи, Мавлоно, мадад беринг!» — «Нима гап?» — «Юнон боласини қатл этишяпти!» — «Гуноҳи не экан?»

Сириянус қул эди. Хўжайини вафот этгач, унинг васияти билан озод бўлди. Кўчада оч қолди. Танг қолган кезларида яна ўзини куликка солгиси келмай, ўғрилик қилишни афзал кўрди. Дўконда нон ўғирлаётганида қўлга тушди. Қочишга уриниб, мушти билан уриб, дўкондорни ўлдириб қўйди. Ёрдам ҳақидаги илтижоларни эшитиб, Жалололидин қатъий қадамлар ила қатл майдони сари юрди. Оломон иккига бўлиниб, шоирга йўл бўшатди. Қўллари орқасига боғланган сариқ қўнғироқ сочли ўспирин соқчилар қуршовида тиз чўкиб турар, жаллод ҳам унинг боши устида ҳозир эди.

Жалололидин тўнини ечиб, йигитчанинг устига ташлади. Ва бир сўз демай, изига — шаҳарга қайтди. Мавлоно туфайли юнон боласи бир ўлимдан сақланиб қолади. Сириянус (муслмончасига Аълолидин) шу-шу Жалололидинни ўзига устоз деб билади³.

Бир юнон боласи учун шунчалик шижоат эта олган инсон, бутун дунёни ўз асарлари орқали бирлаштирди. Унинг асарлари биродарлик, бирдамлик, бағрикенглик булоғидир. Шу туфайли ҳам Мавлоно Муҳаммад Жалололидин Румий оламдан ўтган кунда «Турклар ва хуросонийлар, юнонлар ва арманлар, православлар ва яҳудийлар — ҳамма шоир билан видолашишга келган, ҳар ким ўз русумида алвидо айтарди. Ҳофизлар Қуръон ўқишар, раввинлар — Таврот, православ руҳонийлари Инжил оятларини хониш

¹ Жалололидин Румий. Маснавийи маънавий // Ж. Камол тарж. —Т.: «Мериюс» ХХМК, 2010, 846-б.

² Жалололидин Румий. Ичиндаги ичиндадур: Фалсафий-маърифий нашр /Улуғбек Ҳамдам тарж. —Т.: «Янги аср авлоди», 2003, 67-б.

³ Фиш Радий. Жалололидин Румий: тарихий биографик роман/Русчадан Ж.Камол тарж. —Т.: Адабиёт ва санъат нашриёти, 1986, 32-б.

қилар, ошиқлар рубоб чалиб, чилдирма қоқиб, рақс тушишар, ишқ-муҳаббат ҳақида ёниб-куйиб кўшиқлар куйлашарди»¹.

Хулоса қилиб айтадиган бўлсак, *биринчидан*, Жалолиддин Румийнинг қарашлари, бунёдкор қалби ва эзгу амали Ватанимиз равнақи, юрт тинчлиги, халқ фаровонлиги, комил инсон, ижтимоий ҳамкорлик, миллатлараро тотувлик, динлараро бағрикенглик ғояларини эътиқод, дунёқараш ва амалиётга айлантириш жараёнини тезлаштиришга ёрдам беради.

Иккинчидан, Жалолиддин Румий дунё тақдири инсон фикри, билими, феъл-атвори, ахлоқи ва ақлига бевосита боғлиқлигини назарий жиҳатдан асослаб берганки, бу ёшларимизда бунёдкорлик ҳиссини кучайтиришга кўмаклашади.

Учинчидан, Жалолиддин Румийнинг ҳаёт тарзи, сийрати ва дидактик қарашлари, маънавий поклик, ҳалоллик, илм-маърифатга интилиш, касб-хунар эгаллаш, иложи борича ҳаммага яхшилик қилиш каби инсонпарварлик, бағрикенглик ғояларини, умуман, маънавий камолот ҳақидаги таълимотини ўрганиш жамиятимиз аъзоларининг дунёқарашининг шаклланишида муҳим тарбиявий аҳамиятга эга.

Тўртинчидан, Жалолиддин Румий қарашлари инсон қалби ва онгига ижобий таъсир этадиган ҳаётий ғоялар тизимини ўзида мужассам этган бўлиб, миллат, халқ ва жамиятни бирлаштирувчи хусусиятга эгадир. Мутасаввуфнинг толерантлик ва умуминсоний ғоялар билан суғорилган дидактик қарашлари Ўзбекистонда яшовчи барча халқ, миллат, элат, ижтимоий қатлам ва дин вакиллари-нинг тинч-тотув яшашига кўмаклашади, диний мутаассиблик, экстремизм ва терроризмга қарши курашда, миллий ғоянинг мафкуравий негизини тушунишда, фуқаролик жамияти шароитида баркамол инсонни тарбиялаш, эркин фуқаролик маданиятини шакллантиришда муҳим манбалардан бири бўлиб хизмат қилади.

РОЛЬ САМОСТОЯТЕЛЬНОЙ РАБОТЫ СТУДЕНТОВ В ДУХОВНО-ПРАВСТВЕННОМ СТАНОВЛЕНИИ ЛИЧНОСТИ

Г. Адилова, Д. Таиров
ТГЭУ

Выступая в качестве внешнего фактора развития личности, воспитание может быть эффективным только при условии, если оно будет опираться на внутренние механизмы личностного формирования учащихся и, развивая их потребность на мотивационную сферу, стимулировать к активной работе над собой, к саморазвитию и самосовершенствованию. Поэтому в процессе обучения к личностному самосовершенствованию можно прийти через

¹³ **Фиш Радий.** Жалолиддин Румий: тарихий биографик роман/Русчадан Ж.Камол тарж. —Т.: Адабиёт ва санъат нашриёти, 1986, 25-б.

самостоятельную работу. В учебном заведении она является составляющей учебного процесса.

Принимая во внимание психологическую характеристику самостоятельной работы как учебной деятельности, можно дать описание этого явления с позиции самого субъекта деятельности. С этой точки зрения, самостоятельная работа может быть определена как целенаправленная, внутренне мотивированная, структурированная самим субъектом в совокупности выполняемых действий и корректируемая им по процессу и результату деятельность.

Все сказанное подчеркивает необходимость специальной, учитывающей психологическую природу этого явления организации самостоятельной работы не только и не столько педагогом, сколько самим студентом. В то же время организация самостоятельной работы поднимает целый ряд вопросов, в частности о готовности к ней самого студента как субъекта этой формы деятельности.

Естественно, что проблема готовности к самостоятельной работе перерастает в проблему предварительного повышения учебной мотивации, воспитания интереса к учению. При этом позитивные мотивационные изменения, формирование интереса к учению происходят в результате совершенствования целостной личности, и, как следствие, ее духовно-нравственного развития.

Итак, самостоятельная работа — это средство вовлечения обучающихся в самостоятельную познавательную деятельность, средство ее логической и психологической организации. Необходимо изменить отношение к самостоятельной работе так, чтобы она способствовала развитию творческих способностей, стремлению к непрерывному самосовершенствованию.

Кроме того, необходимо учитывать приоритетность интересов студентов в самоопределении и самореализации. Хорошо продуманная и методически обеспеченная самостоятельная работа является неременным условием развития мыслительной деятельности студентов, воспитания у них сознательной учебной активности. В личностном плане самостоятельная работа студентов способствует формированию нравственных качеств, развивает умение учиться и заниматься самообразованием.

Следует кратко остановиться на понятиях «самостоятельность», «самостоятельная работа», «самообразование». Эти понятия скрещиваются, но не совпадают. Самостоятельность — это одна из черт характера человеческой личности, находящая свое выражение в системе мышления, в различных видах деятельности и поступках человека. Самостоятельность нельзя сводить только к самостоятельной работе, так как это явление более сложное и глубокое, эта черта характера вырабатывается определенной системой, способом обучения и воспитания.

В психологии самостоятельность рассматривается как одно из важных качеств ума. Самостоятельность определяет особенности человека в проблемной ситуации, его возможности увидеть нерешенные задачи, оригинально их сформулировать, найти новые способы решения, последовательно отстаивать занятую позицию. Самостоятельность проявляется в потребности и умении самостоятельно мыслить, способности ориентироваться в новой обстановке, видеть задачу и находить способы ее решения, прилагать к новым условиям полученные знания, умения и навыки. Самостоятельная работа студентов является формой организации и средством активизации их учебно-познавательной деятельности; она способствует формированию самостоятельности как свойства личности.

Вместе с тем, самостоятельная работа — это также цель развития самостоятельности. Самостоятельность дает обучающемуся возможность действовать независимо от инструкций и непосредственного руководства преподавателя, а это, в свою очередь, расширяет сферу его самообразовательной деятельности, позволяя учитывать собственные мотивы и потребности. Самостоятельная работа включает в себя осознанную мотивированность, обоснованность, неподверженность влияниям со стороны, способность находить объективные основания для того, чтобы поступить определенным образом. Другими словами, самостоятельность — это качество личности, на котором базируется самостоятельная работа. Самостоятельность означает готовность принимать ответственные решения, не обращаясь за помощью к преподавателю, — начиная с постановки целей и планирования работы и заканчивая ее контролем или самооценкой.

Необходимо отличать также понятие «самостоятельная работа» от понятия «самообразование». Самообразование следует рассматривать не как оторванное от самостоятельной работы и проходящее параллельно учебному процессу явление и не как тождественное самостоятельной работе, а как высшая ступень ее в связи с тем, что в основе формирования самообразовательной деятельности лежит самостоятельная работа.

В целом понятие «самостоятельная работа» и «самообразование» отличаются друг от друга своими поставленными целями: если самостоятельная работа выполняет преимущественно учебно-научно-воспитательные функции и служит целям углубления, расширения и закрепления знаний, приобретения умений и навыков, предусмотренных программой вузовской подготовки специалиста, то самообразование, являясь более высоким этапом творческого труда, служит следующим целям: оптимальному использованию приобретенных в различных видах самостоятельной

работы знаний и практических умений, необходимых для развития общего, идейно политического и культурного кругозора, для изучения других наук, получения второй специальности; подготовки к профессиональному самообразованию.

Самосовершенствование личности осуществляется в разнообразных сферах и направлениях. Одна из форм его проявления — самообразование, составляющая часть умственного (интеллектуального) самовоспитания, подчиняющаяся основным его законам, связанная с нравственным самовоспитанием, воспитанием воли и характера, способностью личности осознавать свои возможности, максимально их проявлять, соотносить с реальными условиями. Самообразование имеет социальную природу, вызывается к жизни объективным процессом развития общества и социальными потребностями самосовершенствования каждой отдельной личности. Самообразование обеспечивает высшую степень интеллектуальной самостоятельности, наиболее продуктивную познавательную деятельность студента.

Самостоятельная работа ослабляет нежелательный эффект неоднородности студенческой среды, позволяя каждому студенту максимально использовать свои сильные стороны при индивидуальном выборе времени и способа работы, источников и носителей информации и т.д. Поэтому в современной высшей школе учебный процесс все больше приобретает характер самостоятельного учебного труда студентов, организуемого и управляемого преподавателем на основе новейших методов и средств обучения. Сознательное и активное включение студентов в учебную, в том числе и самостоятельную, работу предполагает наличие культуры умственного труда, владение приемами самостоятельной учебной деятельности, навыками самовоспитания и самоподготовки. Содействовать развитию у студентов этого комплекса качеств — прямая обязанность каждого преподавателя. Таким образом, помимо совершенствования методики преподавания, одной из основных целей организации учебного процесса в вузе является активизация самостоятельной работы студентов в течение всего учебного года, а связанные с этим задачи состоят в рациональном планировании, организации и контроле самостоятельной работы.

Исходя из вышеизложенного можно сделать следующие выводы.

1. Самостоятельная работа, как способ организации учебного процесса, направлена на индивидуализацию, получение мобильного знания, формирование у будущих специалистов гибкого критического мышления.

2. В процессе систематической самостоятельной работы студенты приобретают такое ценное качество, как стремление к постоянному совершенствованию своих знаний. Это в свою очередь

способствует развитию интеллектуальных и творческих способностей, формированию навыков рефлексии и самооценки.

3. Самостоятельная работа имеет огромное воспитательное значение, так как воспитывает у студентов трудолюбие, сознательное отношение к труду, стремление преодолеть трудности.

Научить студента самостоятельно работать – значит внести существенный вклад в его подготовку к профессиональной, общественной и иной полезной деятельности.

ЁШЛАРНИ ҒОЯВИЙ-МАҒКУРАВИЙ ТАЖОВУЗЛАРДАН ҲИМОЯЛАШ МАСАЛАЛАРИ

Н. Кўзиев
БухДТИ

Ўзбекистон Республикаси ўз Конституциясига мувофиқ ташқи сиёсий фаолиятини, аввало, давлат, халқ, унинг фаровонлиги ва хавфсизлигидан келиб чиққан ҳолда олиб боради¹. Маълумки, Ўзбекистон учун, биринчи навбатда, барқарор ривожланишни таъминлаш, мамлакатни ахборот, технология ва коммуникацион жиҳатдан жаҳон алоқаларига киришига кўмаклашиш имконини берадиган халқаро маънавий-маърифий лойиҳаларда қатнашиш устувор аҳамият касб этади.

Бугун ёшларимизнинг илм олиши учун мамлакатимизда барча шарт-шароит яратилиб берилган. Жумладан, ёшларнинг интернет орқали чет эл мамлакатларининг нуфузли олий ўқув юртлари кутубхоналаридан бемалол фойдаланишлари шу шароитлардан биридир. Таассуфки, бугун интернет нафақат ёшларни, балки турли ёшдаги инсонларни худди ўргимчак тўри каби ўз домига тортиб бормоқда. Ёшларнинг мазкур сет орқали соҳаларига оид маълумотларни олишлари яхши албатта, аммо бунинг тескараси бўлса-чи?

Статистик маълумотларга кўра, дунё бўйича Интернетдан энг кўп фойдаланувчилар айнан 21 дан 30 ёшгача бўлган ёшлар ҳисобланар экан. «Интернет ва ёшлар» мавзусининг долзарблигини мана шу рақамлардан ҳам англаб олиш мушкул эмас. Юртимизда ҳам Интернет тизими ривожланиб, ундан фойдаланувчилар сафи жадал суръатлар билан кенгайиб бормоқда. Бугунги кунда уларнинг сони 7 миллиондан ортиб кетгани кўпчиликка маълум².

¹ Ўзбекистон Республикаси Конституцияси // «Ўзбекистон Республикаси Қонунчилиги Миллий негизи» веб-сайти-www. lex.uz: «Ўзбекистон Республикаси ташқи сиёсий фаолиятнинг асосий тамойиллари тўғрисида»ги Ўзбекистон Республикаси қонуни // www.lex.uz

² Тошкент Ислон Университети «Ислоншунослик илмий тадқиқот маркази» ходимлари томонидан олиб борилган илмий изланишлари натижасида аниқланган маълумот.

Аввало, Интернет ҳам фан-техника тараққиёти натижаси, маданият эволюцияси ҳосиласи ҳисобланади. Тармоқ орқали ахборот излаш, қабул қилиш, узатишнинг жуда қулай ва оммабоплиги ундан фойдаланувчилар сонининг тобора ортиб боришини таъминламоқда. Бироқ глобаллашувнинг ижобий ва салбий томонлари бўлгани каби, Интернет тармоғи ҳам шундай хусусиятларга эга эканини унутмаслик зарур. Албатта, глобал тармоқ — улкан ресурс. Бироқ бу ресурсдан ким ва қандай мақсадларда фойдаланиши ҳам жуда жиддий масалалар сирасига киради.

Шу ўринда, айрим рақамларга мурожаат қилиш мақсадга мувофиқ. Хусусан, маълумотларда келтирилишича, бугунги кунга келиб, Интернет тармоғида маънавий-ахлоқий тубанликни тарғиб этувчи саҳифаларнинг сони бир неча юз миллионни ташкил этган. Биргина АҚШ давлати бир йилда 700.000 кўшиқ, 6000 клипни суратга олиб тарқатмоқда. Суратга олинган кўшиқ ва клипларда, асосан, оммавий маданият ва ҳаёсиз кўринишдаги иллатлар тарғиб-ташвиқ қилинмоқда. Шунингдек, ушбу давлат 15000 дан ортиқ фаҳш жиҳатларни намоён қилувчи Интернет сайтларини яратиб қўйган¹. Бу эса, ўз навбатида, ёшларнинг турли йўлларга кириб қолишлари, ҳатто, уларнинг зомби ҳолатига тушишига сабаб бўлмоқда.

Бугун ривожланган давлатларнинг 44 фоиз аҳолиси бир хил жинсга мансуб шахсларнинг оила қуришини ёқламоқда, ресторан, кафе, барлар ҳамда тунгги клубларда хордиқ чиқаришни афзал кўрмоқда. Шуниси эътиборлики, айнан шу ривожланган давлатлар корчалонлари Интернет сайтларида ўзларининг номақбул қараш ва ишларини оммалаштиришга зўр бермоқда.

Ахборот тизимларини ишдан чиқаришга мўлжалланган зарарли дастурлар (вируслар)ни тарқатиш ҳам Интернет тармоғидан кенг ўрин эгаллаган. Хусусан, манбаларда ёзилишича, 2011 йил март ойида Россияда 85 млн. марта компьютер тизимларини вируслар билан зарарлашга қаратилган уринишлар содир этилган. Интернет тармоғи билан боғлиқ, огоҳ бўлишга чақирадиган яна бир маълумот шундан иборатки, ҳозирда глобал тизим таркибида бузғунчилик, қўпоровчилик мақсадини кўзлайдиган кучларнинг 7000 дан ортиқ веб-саҳифалари мавжуд. Мана шундай шароитда ёшларни турли ахборот хуружларидан иҳота қилишнинг реал, амалий йўл-усулларини тезроқ ишлаб чиқиш, уни барча таълим-тарбия масканларига жорий этиш даврнинг муҳим талаби бўлиб қолаверади. Ҳозир эса биз шу йўналишдаги айрим таклифларимиз билан чегараланамиз.

¹ ЎзМТРК томонидан тайёрланган «Махдудлик ёки худбинлик» телекўрсатувидан олинган маълумот.

Тавсия этилмайдиган сайтларнинг умумий белгилари

1. Аввало, uz. доменидан бошқа домандаги барча диний-исломий мазмундаги сайтлар;
2. Бизга маълум барча диний-экстремистик ташкилотларга тегишли ва уларга мойиллик билдирувчи сайтлар;
3. Юртимизда кечаётган барча ижтимоий, иқтисодий, сиёсий ва диний жараёнларни кескин ва ноҳолис талқин қилувчи сайтлар;
4. Юклар олиш мумкин бўлган, ammo экстремистик мазмунга эга аудио, видео ва электрон шаклдаги манбаларни сақловчи сайтлар.

Юқорида келтирилган айрим факт ва рақамлар, мулоҳазалар Интернет саноати ривожланиб бораётган ҳозирги даврда кишиларнинг ахборотларга нисбатан жуда эҳтиёткорлик, огоҳлик ва зийраклик билан муносабатда бўлишини тақозо этади. Бошқача айтганда, кишиларимизда, айниқса, ёшларимизда ахборот истеъмоли маданиятини шакллантириш бугунги кундаги муҳим вазифалардан ҳисобланади.

ЁШ МУЛҚДОРЛАРДА ТАДБИРКОРЛИК МАДАНИЯТИНИ ШАКЛЛАНТИРИШ – ХАЛҚ ФАРОВОНЛИГИНИ ОШИРИШ ОМИЛИ

Ш. Дусманов
СамДУ

Ш. Дусманов
ЎзДСМИ

XXI асрга келиб «тадбиркорлик» сўзи ўзида мужассам этган тушунча жаҳонда иқтисодий ва ҳатто сиёсий жиҳатдан жиддий кучга айланди. Дунёдаги ривожланган ва ривожланаётган мамлакатларда 20 кишидан иборат бўлган кичик ва ўрта даражадаги хусусий корхоналарда меҳнатга яроқли аҳолининг 40–55 фоизи меҳнат қилмоқда. Биргина Ўзбекистонда 30731 та хусусийлаштирилган корхона ва объектлар мавжуд бўлиб, уларнинг 78,5 фоизига эгалик қилган кичик бизнес ва хусусий тадбиркорлик секторида иқтисодиётда умумий банд бўлганларнинг 74,3 фоизи фаолият олиб бормоқда. Умуман олганда, Ўзбекистон аҳолисининг ҳар 1000 нафарига 15,2 та кичик бизнес ва хусусий тадбиркорлик субъекти тўғри келмоқда¹. Агар мамлакатимиз аҳолисининг 64 фоизини ёшлар ташкил этишини инобатга оладиган бўлсак, кичик бизнес ва хусусий тадбиркорлик соҳасида аксарият ёшлар (Ўзбекистонда

¹ Ўзбекистон Республикаси иқтисодий-ижтимоий тараққиётининг мустақиллик йилларидаги (1990–2010 йиллар) асосий тенденция ва кўрсаткичлари ҳамда 2011–2015 йилларга мўлжалланган прогнозлари: статистик тўплам. –Т.: «Ўзбекистон», 2011, 65, 66, 95-б.

аҳолининг ўртача ёши 26,9 ёшни ташкил этмоқда) шуғулланмоқда. Ана шу объектив ҳолатнинг ўзи эндигина мулкка эгалик қилиб фаолиятини бошлаган мулкдор ёшларнинг тадбиркорлик маданиятини шакллантириш масаласи бугунги кунда мамлакатимизда олиб борилаётган ёшлар сиёсатининг устувор йўналишларидан бирига айланишини тақозо этмоқда.

Ўзбекистон ҳудудида тадбиркорликнинг вужудга келиши, шаклланиши ва ривожланиши тарихига назар ташласак, бу фаолиятнинг милоддан аввалги VI—V минг йилликларда, яъни энеолит ва бронза¹ даврларида вужудга келганининг гувоҳи бўламиз. Демак, бизнинг аجدодларимиз ўзларининг тадбиркорлик фаолияти билан жаҳон цивилизациясига салмоқли ҳисса қўшганлар қаторига киради. Мамлакатимиз тарихида узоқ вақт давомида зиддиятларга бой йўлни босиб ўтган тадбиркорлик бугунги кунга келиб расмий тарзда касб мақомига эга бўлмоқда. Бу эса, ўз навбатида, тадбиркорликни янги феномен сифатида ҳар томонлама ўрганишни, айнқса, келгусида жамиятни ҳаракатга келтирувчи кучлардан бирига айлантириш учун эса унга миллий ва умуминсоний қадриятларни ўзида мужассамлаштирган маданият илми руҳини беришни талаб қилади.

Тадбиркорлик — ўз мулки ёки ўзгалар мулкни ишлатиш асосида товарларни ишлаб чиқариш ва хизмат кўрсатиш эвазига даромад топиш ва фойда кўришдан иборат бўлган фаолиятдир. Бу фаолият билан шуғулланувчиларни тадбиркорлар деб аташади. Ҳозирги кунда тадбиркорлар аксарият ишчилар, деҳқонлар, хизматчилар, зиёлилар ҳисобидан шаклланиб, ўрта мулкдорлар синфининг пайдо бўлиши ва ривожланишига хизмат қилмоқда.

Тадбиркорлик маданияти — бу ўзининг хусусий мулки ёки ўзгаларнинг мулкидан товар ишлаб чиқариш ва хизматлар кўрсатиш эвазига даромад топиш, фойда кўриш мақсадида фаолият юритаётган фуқароларнинг жамиятда ўрнатилган ижтимоий-иқтисодий, сиёсий-ҳуқуқий, ахлоқий-маънавий нормаларга мувофиқ тарзда таваккалчилик ҳамда ташаббускорликка асосланган ҳолда содир этадиган назарий ва амалий хатти-ҳаракатларининг яхлит тизимидир. Ёш мулкдорларнинг тадбиркорлик маданиятини шакллантиришга таъсир этувчи *ижтимоий-иқтисодий омиллар* жумласига:

- ўзининг хусусий мулкига эга эканлиги;
- хусусий мулк асосига қурилган ишлаб чиқариш корхонасининг мавжудлиги;
- банкда пул маблағларининг борлиги;
- хизмат ҳақини тўлаш қобилиятига эга эканлиги;
- истеъмол бозорига чиқиш имкониятининг мавжудлиги;

¹ Очерки истории формирования и развития предпринимательства в Узбекистане. —Т.: АН РУз Институт истории, 2011, с. 8.

- ишлаб чиқараётган маҳсулотининг рақобатбардошлиги;
- хом ашё ресурсларининг етарли даражада борлиги ва бошқалар киради.

Тадбиркорлик фаолияти билан шуғулланишга жазм қилган мулкдор, ёш тадбиркор ана шу нормаларга амал қилгандагина ҳалол ва катта ютуқларни қўлга киритиши мумкин. Борди-ю, ана шу омилларни ҳисобга олмас экан, у, албатта, иқтисодий ва бошқа жиҳатлардан таназзулга учрайди.

Ёш мулкдорларнинг тадбиркорлик маданиятини шакллантиришга ўз таъсирини ўтказувчи *сиёсий-ҳуқуқий омилларга* эса:

- тадбиркорлик ҳақидаги зарурий норматив-ҳуқуқий ҳужжатларнинг мавжудлиги;

- аҳолининг ҳуқуқий саводхонлик даражаси;
- тузилган шартномалар ва уларнинг бажарилиши;
- кўрилган фойданинг қонунга мувофиқ тарзда тақсимланиши;
- хорижий давлат тадбиркорлари билан алоқаси;
- ғайриқонуний ҳар хил сиёсий ташкилотларга бўлган муносабати;
- ёшларнинг сиёсий саводхонлиги ва демократик тафаккур тамойилларига амал қилиш қобилияти;

- контрабанда йўли билан топилган даромадларга нисбатан муносабати кабилар киради.

Ёш мулкдорларнинг тадбиркорлик маданиятини шакллантиришга таъсир этувчи *ахлоқий-маънавий омиллар* жумласига:

- миллий ғоянинг эътиқод даражасига кўтарилгани;
- миллий ва умуминсоний қадриятларнинг уйғунлиги;
- тадбиркорлик ҳақидаги илғор ижтимоий-фалсафий ғоялар билан қуролланганлик;
- умуминсоний ахлоқ нормаларига амал қилиш даражаси;
- виждон амрининг устунлиги;
- ҳалол ризқ топишнинг ахлоқий қонун даражасига кўтарилгани;
- ахлоқий иллатларга қарши кураш муҳитининг қандай даражада эканлиги кабилар киради.

Ёш мулкдорлар тадбиркорлик маданиятининг шаклланишига таъсир этувчи юқорида санаб ўтилган омиллар мазмунидан ҳам кўриниб турибдики, тадбиркорлик маданияти бу иқтисодий, ҳуқуқий, сиёсий, ахлоқий маданиятнинг ўзаро интеграллашуви жараёнида вужудга келадиган ҳамда ривожланадиган бир тизимдир.

Демак, бу маданият тизими ўзига хос бир тарзда:

- биринчидан, *иқтисодий* функцияни – миллий ва умуминсоний иқтисодий қадриятларни умумлаштириш асосида янги маданийлашган бозор иқтисодиётини шакллантириш, иқтисодий омилларни инсон манфаатларини кўзлаган ҳолда ҳаракатга келтириш;
- иккинчидан, *ижтимоий* функцияни – ижтимоий тузилмалар таркибида янги ижтимоий гуруҳлар қатлами бўлмиш ўрта мулк-

дорлар синфини қарор топтириш, жамиятда бизнесменларга нисбатан салбий қарашларга барҳам бериш;

– учинчидан, *фалсафий-ғоявий* функцияни – миллий гурурни ўстириш, инсоннинг вужудида ҳалоллик, хайр-саховат, меҳрибонлик, олийҳимматлик каби инсонийлик фазилатларни шакллантириш кабиларни бажаради.

Ёш ўрта мулкдорлар синфининг тадбиркорлик маданиятини шакллантириш учун қуйидаги ишларни амалга ошириш тавсия этилади:

1. Олий ва ўрта-махсус таълим муассасаларида ўқитилаётган «Маданиятшунослик», «Этика ва эстетика», «Иқтисодиёт назарияси» каби фанларнинг ўқув дастурларига «*Ўзбекистонда аҳолининг тадбиркорлик маданиятини шакллантириш*» номли мавзунини киритиш ва шу асосда уларга тадбиркорлик маданияти бўйича таълим ва тарбия бериш ҳамда амалий кўникмаларни ҳосил қилиш.

2. Республика Маънавият ва маърифат Кенгаши раҳбарлигида «*Ўзбекистон тадбиркорларининг ахлоқий-маънавий маданияти*» номли кодекс лойиҳасини ишлаб чиқиш ва тадбиркорлар муҳокама-сидан сўнг қабул қилиш.

3. Юртимиз оммавий ахборот воситаларида фаолияти давомида улкан муваффақиятларга эришган тадбиркорлар билан теле-радио мулоқотларни йўлга қўйиш.

4. Жаҳон мутафаккирларининг тадбиркорлик ҳақида айтган ҳикматли сўзларни тўплаб «*Жаҳон мутафаккирлари тадбиркорлик ҳақида*» номли китобни нашр этиш.

СОВЕРШЕНСТВОВАНИЕ СИСТЕМЫ КОНТРОЛЯ ЭФФЕКТИВНОСТИ ОБУЧЕНИЯ ИНОСТРАННЫХ ЯЗЫКОВ В НЕЯЗЫКОВЫХ ВУЗАХ

Б. Холиёров, Т. Хусинов
КарИЭИ

Благодаря неустанной заботе Президента Республики Узбекистан Ислама Каримова за годы независимости в нашей республике проведена огромная работа по улучшению условий для изучения иностранных языков, усовершенствована существующая материально-техническая база всех учебных заведений, внедряются современные компьютерные технологии, издается необходимая учебная литература.

Вместе с тем, как подчеркивается в Постановлении Президента Республики Узбекистан Ислама Каримова от 10.12.2012 года «О мерах по дальнейшему совершенствованию системы изучения иностранных языков», предстоит сделать многое в модернизации образовательных стандартов, учебных программ, использовании

передовых информационных и медиа-технологий, обеспечении современными учебно-методическими материалами.

Учебный процесс немалозначим без четкой организации контроля успешности обучения. Контроль и оценка навыков – итог работы как студентов, так и преподавателей. Преподаватели и студенты после изучения каждой темы, раздела урока учебного материала должны быть уверены, что предыдущее понято и усвоено. Студенту необходимо самому получать информацию о правильности или ошибочности своих действий.

Анализ организации контроля успешности обучения дает основание для вывода о том, что его эффективность во многом снижается из-за различного подхода преподавателей к его функциям, задачам и методическим приемам.

Преподаватели довольно часто забывают о целях контроля, и подаваемые материалы не учитывают, что контроль должен быть: 1) планомерным, 2) систематическим, 3) простым, 4) экономным, 5) удобно обозримым, 6) объективным.

Главная функция контроля знаний должна заключаться в оказании помощи студентам в усвоении материала. Использование тестовых форм контроля знаний должно выделять следующие его основные функции: обучающие, развивающие, повторительные, закрепляющие, контролирующие, управляющие, воспитательные.

Использование тестовых методов дает возможность студенту приобрести новые знания и умения, связанные между собой взаимопроницаемые друг в друга. К ним можно отнести выделение во время теста новых знаний, разделение на главное и второстепенное, углубление знаний, получение дополнительной информации, оперирование знаниями в новой обстановке, творческое осмысление знаний.

Использование тестов воздействует на совершенствование у студентов таких качеств, как внимание, память, мышление и стимулирует интерес к познавательной деятельности.

Решение проблемы оценки знаний должно идти по трем параметрам: 1) сопоставление тестов, 2) разработка критериев оценки, 3) разработка условий контроля.

Считаем необходимым применять следующие тесты: 1) альтернативные (на опознание); 2) избирательные (выборочные); 3) соотносительные; 4) тесты с пропусками, тесты-подстановки; 5) конструктивные; 6) тесты для решения типовых задач; 7) тесты-задачи.

В целом использование тестов способствует решению такой важной задачи, как обучение студентов иностранным языкам с меньшими затратами средств и времени. Письменная работа имеет большое значение для всех степеней обучения в высшей школе.

Это связано с существенными чертами наглядности и обобразности подаваемого материала, с достигаемым при помощи абстракции уплотнением информации, экономией места, возможностью на небольшом объекте изобразить различные связи, выделить особо важные факты. Поэтому при изучении иностранных языков посредством использования письменной работы реализуются дидактические, методологические и психологические принципы. Письменная работа реализует преднамеренную цель не только при первичной подаче и разработке учебного материала, но и при введении, закреплении, обобщении, тренировке и контроле. Следовательно, письменная работа принципиально может быть применена практически во всех видах и организационных формах занятий.

Письменная работа интенсифицирует обучение, повышает самостоятельность студента и ученика, ведет к осознанию и переживанию успеха в овладении учебным материалом, что является мощным мотиватором в учении. Письменная работа имеет специфический смысл при программированном обучении, когда материал подается небольшими порциями. В этом случае письменная работа способствует систематизации материала, сохранению общего представлению и связи, необходимых для развития мышления. Предотвращается своего рода «расщепление» учебного материала. Письменную работу уместно применять с использованием различных носителей информации (телевидение, компьютер, диафильм, электронная доска и т.п.).

Говоря о больших возможностях и разнообразных функциях письменной работы, следует указать и вред так называемого формализма. Он имеет место, если письменную работу применяют ошибочно односторонне рецептивно, пренебрегая логическим путем, реальной действительностью, а также при игнорировании уровня знаний студентов.

Письменная работа развивает абстракции, в процессе обучения иностранным языкам нередко встречаются абстракции и обобщения, которые существуют объективно, но нелегко узнаваемы. В этом случае письменная работа оптического выделения релевантных проявлений и признаков поясняет и делает доступным понимание типичного общего, сути обстоятельств дела, структурной связанности. Письменная работа «сгущает» информацию о существенном, делает ее компактной, с высоким прагматическим и семантическим значением. Факты уплотняются и переходят в упорядоченное значение с малой избыточностью. Правильное использование письменных работ наглядно репрезентирует знание, поддерживает познание и память. Использование письменной работы в оценке знаний имеет оптико-представительное и

познавательное значение, представляет собой репрезентивную форму, которая сходна как с сутью, так и с признаком, делает видимыми и легко воспринимаемыми абстракции и обобщения, в зависимости от разнообразия схематизируемого материала выявляет большие различия в степени обобщения.

Дидактическое единство содержания и формы должно быть основным принципом письменной работы. Считаем нецелесообразным насыщать письменные работы текстовыми материалами, которые обсуждались в течение учебного процесса, наоборот, письменные работы должны побуждать студентов к самостоятельной деятельности.

Творческое и умелое использование письменных работ приводит к более прочным знаниям студентов, формированию навыков работы с документами и т.п. в будущей трудовой деятельности. Считаем, использование письменных работ как формы контроля знаний студентов в неязыковых ВУЗах своевременным. Однако, при этом необходимо учесть фактор межпредметной связи в обучении и, следовательно, надо идти дальше — вводить выполнение заданий и других учебно-организационных процессов на иностранном языке.

ТАКОМИЛЛАШГАН ТАЪЛИМ ТИЗИМИ ЁШЛАР ТАРБИЯСИДА МУҲИМ ТАЯНЧДИР

Ё. Қориева
ТДИУ

Ўн беш йил аввал қабул қилинган Ўзбекистон Республикасининг «Таълим тўғрисида»ги ҳамда «Кадрлар тайёрлаш миллий Дастури тўғрисида»ги қонунлари асосида мамлакатимиз таълим тизимида туб ислохотлар бошланди. Натижада, бугунги кунда таълимнинг «Ўзбек модели»ни бутун дунё жуда яхши билади. «Ўзбек модели» давлатимизнинг эртанги барқарор ривожланишини таъминлаб берувчи ёшларимизнинг тарбияси, юқори малакали ҳамда замонавий дунёқарашга эга мутахассис бўлиб етишишлари учун асосдир. Зеро, биздаги таълимнинг миллий модели «Бутун ҳаёт давомида таълим олиш» принципи асосига қурилган. Таълимнинг етти поғонаси мавжуд: мактабгача бўлган таълим, умумий ўрта таълим, мактабдан ташқари таълим, ўрта махсус таълим, олий таълим, олий ўқув юртидан кейинги таълим, малака ошириш ҳамда кадрлар тайёрлаш турлари.

Йиллар давомида яратилган янги таълим тизими ҳозирги кунда тўла қамровли даражага етди, яъни мамлакатимиз тарихида биринчи марта барча тўққизинчи синф битирувчилари касб-ҳунар

коллежларига ва академик лицейларга ўқишга қабул қилинди. Бугун юртимизда 9763 та умумтаълим мактаби ва 1573 та коллеж ва академик лицейлар фаолият юритмоқда. Шунинг билан бир қаторда ўн икки йиллик мажбурий таълим муассасаларининг моддий-техник базасини мустаҳкамлаш ишлари олиб борилмоқда. Ушбу ишлар билан Молия вазирлиги қошидаги махсус фонд шуғулланмоқда. Унинг фаолияти таълим масканларини реконструкция қилиш ва янгиларини қуриш, ўқувчи ёшларнинг таълим олиши ҳамда ўқитувчиларнинг фаол ишлаши учун қулай шароитларни яратишга йўналтирилгандир.

Яна бир муҳим ҳужжат 1997 йилда қабул қилинган олий таълим тизимини икки поғонали тизимга ўтказиш тўғрисидаги қонундир. Шундан буён мамлакатимиздаги барча олий таълим даргоҳларида бакалавр ва магистр тайёрлаш дастурлари бўйича мутахассислар тайёрланмоқда. Ушбу йиллар давомида магистратура ва бакалавриятда кадрлар тайёрлаш бўйича мақсадли ва тизимли ишлар олиб борилди. Магистратура олий таълим ва илмий муассасалар учун илмий ва илмий педагог кадрларни тайёрлашда таълимнинг асосий босқичи сифатида шаклланди. Шу йил қабул қилинган битта поғонали таълим тизимига ўтиш ва олий таълимдан кейинги докторлик диссертациясини ҳимоя қилиш тўғрисидаги қарор таълим соҳасида ўша пайтда танланган йўл тўғри эканини тасдиқлади.

Шу билан бирга, давлатимиз Раҳбари томонидан кадрлар тайёрлашнинг сифатини ва рақобатбардошлигини ошириш мақсадидаги янги ҳужжатлар тўплами тасдиқланди. Асосий ўринда ўқитувчи кадрларнинг малакасини ошириш ва юқори малакали мутахассислар билан таълим масканларини таъминлаш масалалари ўртага қўйилди. Олий ва ўрта махсус таълим муассасаларининг педагог ва раҳбар ходимларини малакасини ошириш ва қайта тайёрлаш тизимида ислохотлар бошланди. Ўқув жараёнига юқори самарали педагогик технологияларни жорий этилаётгани ёшларнинг касбий маҳоратларини оширишда ёрдам бермоқда. Таълим — Фан — Ишлаб чиқариш интеграцияси фаолияти кучайди. Олий таълим муассасалари билан Фанлар академиясининг саккизта муассасаси бирлаштирилди. Кадрлар тайёрлаш тизимида «Коллеж — корхона» алоқалари ривожлантирилди. Олий ва ўрта махсус таълим вазирлиги қошида таълим муассасалари учун «Электрон таълим»ни жорий қилиш маркази очилди. Тармоқда ривожлантириш ишлари давом эттирилди ва электрон таълим тармоғи базасида корпоратив виртуал олий таълим муассасалари кутубхонаси ташкил этилди. Чет тилларни ўрганишни такомиллаштириш, ҳаётимизнинг барча соҳаларига ишлаб чиқаришнинг илғор технологияларини татбиқ қилиш бўйича бир қанча мажмуавий тадбирлар тасдиқланди.

Ҳозирги кунда битирувчиларни нафақат малакали қилиб тайёрлаш, балки уларни ишга жойлашиши ва бандлигини таъминлаш масалалари ўта муҳимдир. Бу ишларнинг натижаси эса бевожита уларга берилаётган таълим сифатига боғлиқ. Қолаверса, иш берувчиларга яхши тайёргарликка эга бўлган мутахассислар керак. Бу масалаларнинг ечими икки йўналишда ҳал қилиниши мумкин:

— таълим жааёнини янада такомиллаштириш;

— потенциал иш берувчилар билан ижтимоий шерикчилик асосида иш олиб бориш.

2012—2013 ўқув йили коллеж ҳамда лицейларда ўқув жараёнини ташкил этиш борасида жиддий ижобий ўзгаришлар йили бўлди. Професионал ўқув жараёнига анъанавий ўқитиш усулидан фарқ қилган ҳолда замонавий педагогик технологиялар кенг татбиқ этилди. Булар ўқувчиларда мустақил кўникмаларни шакллантириш, касбий ва жамоадаги вазифаларни ҳал қилишга қаратилган. Умумтаълим ва мутахассислик фанлари бўйича машғулотларни сифатли ўтилишига алоҳида эътибор қаратилган. Шунинг учун ҳам ишлаб чиқариш амалий машғулотларини ўтадиган мастерларнинг ўқув соатлари ва ойлик маошлари оширилди.

Табиийки, иқтисодиёт тармоқларини ривожлантиришнинг ҳозирги ҳолатида кадрларни мақсадли тайёрлаш усулига асосланиб, рақобатбардош мутахассислар билан таъминлаш зарур бўлади. Бугунги кунда ҳар бир корхона ўзининг «нима», «қандай», «қайси жиҳоз билан» ҳамда «қайси технология билан ишлаб чиқариш» каби муаммоларини ўзи ечади. Шунинг учун ҳам ушбу йилда «Коллеж — корхона» боғлиқлигида кадрлар тайёрлаш тизимини ривожлантиришга катта эътибор қаратилди. Ҳар бир профессионал коллеж битирувчисига уч томонлама шартнома имзоланди, яъни, корхона раҳбари, ўқув муассасаси ва ўқувчи. Ушбу шартнома бўйича корхона аввал ўқувчини ишлаб чиқариш амалиётига қабул қилади ва кейин иш билан таъминлайди. Бу тизим ёш мутахассислар тайёрлашнинг самарали механизми сифатида тан олинмоқда.

Академик лицейларни ривожлантиришга ҳам жуда катта эътибор қаратилмоқда. Улар фаолиятининг такомиллашаётгани, авваламбор, олий ўқув юртларига киришда абитуриентлар ўртасида ўтказиладиган тестлардан муваффақиятли ўтаётганликларида кўринади. Қолаверса, олий таълим муассасалари билан касб-хунар коллежлари ва академик лицейлар ўртасида илмий-услубий ҳамкорлик ўрнатилган бўлиб, бу ўзининг ижобий самарасини бермоқда.

Бугунги кунда олий таълим муассасаларида мутахассисларни тайёрлаш сифатини ошириш масаласи долзарбдир. Бу мақсадда ўтган йилда қабул қилинган олий ўқув муассасалари моддий-тех-

ника базасини ва мутахассислар тайёрлаш сифатини тубдан яхшилаш бўйича модернизация қилиш дастури татбиқ этилди. Бу дастур иккита катта тадбирлар мажмуасидан иборат: йўналишлар ва мутахассисликларни оптималлаштиришга қаратилган; институт, университет ва академияларнинг моддий-техник базасини ривожлантириш ва мустақамлашга қаратилган.

Ўтган йиллар давомида олий таълим муассасаларини моддий-техник базасини ривожлантириш бўйича кенг масштаби ишлар амалга оширилди. Жумладан, республика бўйича ўндан ортиқ олий таълим муассасаларида қурилиш ва таъмирлаш ишлари амалга оширилди.

Ўзбекистон Республикаси Президентининг 2012 йил 24 июлдаги «Олий малакали илмий ва илмий-педагог кадрлар тайёрлаш ва аттестациядан ўтказиш тизимини янада такомиллаштириш тўғрисида»ги Фармони чиқиши билан олий таълим муассасаларида илмий ва илмий-педагог кадрлар тайёрлашнинг маркази сифатида ўз фаолиятини такомиллаштириш бўйича кенг қамровли тадбирлар амалга оширила бошлади.

Мазкур дастурга асосан, магистрлик диссертация ишларининг сифатига ва магистр унвонини бериш бўйича янги талаб ва меъзонлар ишлаб чиқилади. Бу талаблар умум қабул қилинган халқаро стандартлар даражасига етказилади.

Олий таълимдан кейинги таълимнинг янги тизими олдида энди жуда муҳим вазифа турибди. Бу ҳам бўлса, мамлакатимиз олимлари таркибини иқтисодиётнинг барча соҳаларидаги долзарб муаммоларни ҳал қилишда тўла куч ва ғояларга эга ҳамда истиқболли ёш мутахассислар билан тўлдиришни таъминлашдир.

Фан ва технологияларни ривожлантиришни мувофиқлаштириш бўйича қўмита мутахассислари, Ўзбекистон Фанлар академияси, олий таълим муассасалари, илмий тадқиқот ишлари билан шуғулланадиган бошқа ташкилотлар ходимларини таъкидлашларича, илмий таркибни яшартириш фаннинг самарасини оширишдаги энг асосий омилдир. Эндиликда олим нафақат диссертация ҳимоя қилишга улгуриши, балки янгилик яратиши, ўзининг инновацион ғоясини инсонларга етказиши ҳамда яратган янгилигини ҳаётга татбиқ қилиши ҳам зарур.

Илмий амалиётнинг кўрсатишича, 30 ёшдан 60 ёшгача бўлган олимлар унумли илмий иш билан шуғулланадилар ва жамият ҳаётида ўзларини фаол кўрсата оладилар. Уларнинг ичида жуда ҳам кўп обрў-эътиборга эга бўлган, долзарб масалаларни еча оладиган, ўзларининг илмий ютуқларини ҳаётга татбиқ этадиган ўқитувчи олимлар бор.

Аммо реалликда жуда кўпчилик фан номзодлари ва фан докторлари 50 ёшдан юқори бўлган олимлардир. Тан олиш керакки,

охирги йилларда вазият анча ўзгарган, яъни 35 ёшгача бўлган илмий даражали ёш мутахассислар сони сезиларли кўпайди. Бу ёшларнинг мақсадли равишда илмий ишларга жалб қилиниши натижасидир. Институт ва университетларда талабалар илмий тўғарақларини ривожлантириш ишлари амалга оширилмоқда. Илмий фаолият билан шуғулланишга ва диссертация ҳимоя қилишга лаёқатли талаба ёшларни мақсадли асосда тайёрлаш ишлари олиб борилмоқда. Ёшларга илмий ишларнинг кетма-кетлиги тарғибот қилинади, яъни битирув малакавий ишларни магистрлик диссертацияси даражасига, магистрлик диссертацияларини докторлик диссертациялари даражасига олиб чиқилиши ва ўрнатилган талаблар асосида бажарилиши тушунтирилади. Олий таълимдан кейинги таълимнинг бир босқичли тизимга ўтказилиши натижасида фанда истиқболли илмий йўналишга эга ёшларда фан доктори бўлишнинг аниқ имконияти мавжуд бўлади ва улар 30 ёшигача энг юқори илмий унвон олишга муваффақ бўлиши мумкин.

Олий таълимдан кейинги жараёнларга ахборот-коммуникация технологияларининг кенг жорий қилиниши муносабати билан бутун жараён аниқ, яхлит ва мусаффолик асосида амалга оширилади. Буларнинг барчаси илмий изланишлар билан шуғулланувчи ёшлар учун мазкур тизимни янада жозибали қилади.

Шундай қилиб, «Таълим тўғрисида»ги ва «Кадрлар тайёрлаш миллий Дастури тўғрисида»ги Қонунларнинг 15 йиллиги нишонланган ўтган 2012 йил, мамлакатимизни ривожлантириш йўлида ёшлар салоҳиятидан тўлақонли фойдаланиш учун шарт-шароитларни яратишда муҳим босқич бўлди ва ёшларни келажакда илмий ишлар билан шуғулланишларига кенг имкониятлар эшигини очиб берди. Умуман олганда эса, бугунги кунда Ўзбекистоннинг такомиллашган таълим тизими ёшлар тарбиясида, уларнинг келажакка ишонч билан олға интилишларида муҳим таянч ҳисобланади.

ТАРИХ ВА КЕЛАЖАК ДИАЛЕКТИКАСИ МИЛЛИЙ-МАЪНАВИЙ ҚАДРИЯТ СИФАТИДА

А. Шопулатов
ЎзДЖТИ

Ҳар бир авлод ҳаёти давомида жамиятнинг ўзига хос қонунлари ва тараққиётнинг ривожланиш қоидаларини ўрганиб англаб етишга ҳаракат қилади. Бу жараёнларда ўзининг истиқболи учун зарур қонун ва қоидаларни яратади. Бу йўлда ҳар бир халқнинг ўтмиши, ота-боболари ўгити келажак авлод учун йўлчи юлдуз, маёқ бўлиб хизмат қилади. Шунингдек, улар катта тажриба сифатида халқнинг ўз йўли ва йўналишини белгилашида, маълум бир

воқелик, ҳодиса юзасидан сабоқ ва хулоса чиқаришида муҳим аҳамият касб этади. Мамлакатимиз истиқлолга эришгач, ўзининг буюк ўтмишини, тарихини, шу кунгача босиб ўтган барча тарихий даврлари ва давлатчилик асосларини тиклади. Ҳозирда ҳам бу йўлда кўплаб ишлар олиб борилмоқда.

Маълумки, ҳар бир давр фарзандлари ўз даврида ўз тарихини яратади. Улар яратган маънавий мерос мос тарзда кейинги авлод учун тарих бўлиб қолади. Ўз навбатида, улар ҳам ўз ота-боболари тарихига назар солиб, аجدодларга тақлид қилишга ҳаракат қилади. Бу эса халқимиз орасида тарқалган «Ота-бобом шундай бўлган, мен ҳам шундай қиламан» қабилдаги ҳаракатларни қилишига олиб келади. Баъзида ёшлар салбий ҳаракатларни ҳам қилганида «ота-бобом қилган, мен ҳам қиламан» дея, ўз ҳаракатларини оқлашга уринади. Аслида эса, халқимиз одатларида учрайдиган салбий ҳаракатлар халқ томонидан шакллантирилмаган. Балки турли босқинчилар, тажовузкор мафкуралар томонидан сунъий равишда сингдирилган. «Масалан, Чингизхон ўлкамизга бостириб келганида ўз саркардаларига «Шаҳарларга нодон, иродасиз, ахмоқ кишиларни бошлиқ этиб тайинланглар, уларни қўллаб-қувватланглар ва кўкларга кўтариб мақтанглар, маҳаллий халқларнинг ақлли, билимли, обрў-эътиборли кишиларини йўқ қилинглар», деб фармон берган экан»¹. Шу тариқа бизда маънавийтсиз инсонларга тақлид қилиш натижасида салбий одатларга амал қилиш ҳолатлари қисман шаклланган.

Инсон ўз ҳаёти давомида ўтмиш, бугун ва келажак даврларини босиб ўтади. Ҳар бир давр унинг ҳаракатлари, тафаккури, дунёқарашига таъсир қилиб боради. Унинг ота-боболари, момолари томонидан қолдирилган ўғитларга, панд-насихатларга амал қилиши, қолаверса, ўзини шу қарашлар давомчиси, деб билиши унга ўтмишнинг таъсирини кўрсатади. Айни ҳаёти унинг бугунини ташкил қилади. У шу давр мобайнида, ўтмиш таъсирида ўз келажагини, яъни ўзи ҳамда фарзандларини шу руҳда тарбиялаб боришга ҳаракат қилади. Ушбу учала босқич инсон ҳаётида ўзаро диалектик алоқадорликда намоён бўлади. Унинг ўтмиши бугунига таъсир қилса, бугунги ҳаёти жараёнида келажагини куриб боради. Шу тариқа инсон ҳаёти давомида унинг биографияси, тақдири шаклланади.

Миллатнинг ҳаёт босқичлари ҳам шу тарзда намоён бўлиб, унинг ўтмиши, яъни улуғ мутафаккирлари, олимлари, саркардаларининг ўғитлари, қарашлари таъсирида миллат ўғлонлари вояга етади. Аждодлар қарашлари руҳида тарбия топган ўғлонлар келажакда уларнинг ишларини давом эттирувчи бўлиб ўсадилар ҳамда

¹ Қ. Назаров. Ғоялар фалсафаси. —Т.: «Академия», 2011, 209-б.

бу меросни авлоддан авлодга етказиб борадилар. Бугун эртага тарих, ўз навбатида «эртага» бугун бўлиб боради. Демакки, ҳар бир кунимизда эришган натижаларимиз келажак учун намуна бўлиб, тарихга айланади.

Қисқа 21 йил давомида мамлакатимизда миллий тарихимизнинг асл варақлари битилди. Тарихни қайта тиклаш баробарида халқимизнинг асл ўғлонлари мероси тадқиқ этилиб, ёш авлодга ўргатилмоқда. Уларнинг мамлакатимиз тарихига қўшган ҳиссаси ҳамда ёш авлодга таъсири юзасидан юртимиз раҳбари томонидан Амир Темурнинг «Темур тузуклари» асарининг янги нашри кириш сўзида «Зеро, Амир Темур шахсини идрок этиш — тарихни идрок этиш демакдир. Амир Темурни англаш — ўзлигимизни англаш демакдир. Амир Темурни улуғлаш — тарих қаърига чуқур илдиш отган томирларимизга, маданиятимизга, қудратимизга асосланиб, буюк келажакимизни, ишончимизни мустаҳкамлаш демакдир»¹, дея ўтмиш тарихимизда буюк ўғлонларнинг ўрни беқиёс-лиги кўрсатиб берилади. Бугунги ёш авлод ўз тарихининг буюк-лигини билса, унинг ота-боболари ўз миллати ва инсоният учун эзгу ишларни амалга оширганини англаса, унда миллий гурур, ифтихор туйғулари янада ривожланади. Шу туйғулар ҳам ҳар бир авлод ўз даврида улуғвор ишларни қилиши лозим. Вақти келиб уларнинг даври ёш авлод учун ўрнатилган бўладиган, фахрланадиган тарих бўлиб қолади. Тарих улуғворлиги давомийлигини таъминлаш ҳам ўз ўзидан юз бермайди, балки ҳар бир авлод вакиллари ўз даврида шу улуғ тарихга ҳисса қўшагина, тарих улуғворлигининг давомийлиги таъминланади.

Ҳозирги давр ўзгаришлар тез рўй бераётган палладир. Бундай шароитда халқимизнинг тафаккурини ўзгартириш ҳамда ўзгарган тафаккурни миллийлик хусусиятлари билан уйғунлаштириш миллат келажак учун долзарб масалалардан биридир. «Бироқ тарихни алдаб бўлмайди. Қаллага ақлли фикр келди, дарров жамият тараққиётида янги даража бошланди, деб эълон қилиш билан иш битмайди. Консерватизмдан халос бўлиш учун капитализмнинг «азоб-уқубатли» босқичини ўтиш керак. Капитализм эса ўзига хос бўлган барча нуқсонлари билан бирга иқтисодий қайта ўзгартиради, энг муҳими эса, тафаккурни ўзгартиради»². Демак, эски тузумдан қолган тафаккурни ўзгартириш ўз-ўзидан амалга ошмайди. Айниқса, иқтисодий омиллар муҳим ўрин тутаётган бугунги ҳаётда ўз манфаатидан воз кечиб, бошқанинг манфаати учун ҳаракат қилиш кишидан алоҳида тарбияни, маънавиятни талаб қила-

¹ Темур тузуклари. —Т.: «Ўзбекистон», 2011, 7-б.

² Ислоҳ Каримов. Ўзбекистон мустақилликка эришиш остонасида. —Т.: «Ўзбекистон», 2011, 260-б.

ди. Шу туфайли ҳам мамлакатимизда маънавий асосий ўринни эгаллайдиган жамият қурилмоқда. Бошқа томондан ҳаёт бозор қонуниятларига асосланмоқда. Бундай шароитда кишиларни маълум бир эътиқодга ишонтириш унинг манфаатлари билан боғлиқ кечгандагина амалга ошади. «Маълум бўлишича, одамни ўзи ишонишни хоҳламаган нарсага ишонтириш ўта мушкул иш экан. Чунки у ўзининг шахсий қарашлари, манфаатларига мос келадиган нарсаларгагина ишонади». Албатта, иқтисодий омиллар ҳар доим ҳам ўз аҳамиятини доминант тарзда сақлаб қола олмайди. Маълум бир вақтларда ёки инқироз жараёнларида маънавий омиллар ўз қудратини, ўрнини кўрсатади. Бундай пайтларда ҳамма бир-биридан инсонийликни сўрайди. Инсонийлик эса маънавий бор жойда ривожланади. Шу мақсадда бугунги кунда мамлакатимизда олиб борилаётган ислохотларнинг барчаси инсон учун, унинг манфаатлари учун амалга оширилмоқда. Бу жараёнларда халқимизнинг ўзига хослиги сақланиши ва ривожлантирилиши асосий масалалардан бири бўлиб қолади. Зеро, «Халқ эса ҳеч қачон миллий ўзига хослик йўқолиб кетишига рози бўлмайди»¹.

Ана шундай вазиятда, иқтисодий масалалар кундалиқ ҳаёtimизда биринчи ўринда турган бир пайтда халқимизни миллий-маънавий қадриятларимиз руҳида тарбиялаш, уларга ишонтириш келажагимиз буюклигини таъминлашда муҳим аҳамият касб этади. Лекин айрим кишиларнинг баъзи масалаларда қилаётган ҳаракатлари бугунги давр ва миллийлигимизга тўғри келмайди. Бундай ҳаракатлар мамлакат ва миллат келажагига салбий таъсир қилишини билиш учун эса инсон ўзини, ўзлигини англаб етиши лозим. «Инсон ўзини ташқи оламга қарама-қарши қўяди ва ўзининг манфаатларига мос келувчи мақсадга интилади, бунинг учун ўзини ўзи англаши ва ўзининг имкониятларини тўғри чамалай олиши зарур. Бунинг учун инсон ўзини ўзи тўғри англай билиши муҳим»².

Умуман олганда, инсоният тарихини ўрганиш ҳамма вақт, ҳар қандай давр одамлари учун муҳим бўлган. Чунки, ҳар доим инсон ўз ўтмишига қизиқиб яшайди, унинг тарихини билишга, ўз моҳиятини англашга интилади. Бундай ҳолат, айниқса, жамиятимиз тубдан ўзгараётган, турмуш тарзимиз янгиланаётган, тарихнинг туб бурилиш нуқталарида яққол кўзга ташланади.

Юқорида баён қилинган фикр, мулоҳазаларга асосланиб, қуйидаги хулосаларга келиш мумкин. Биринчидан, тарихни билиш,

¹ Ислам Каримов. Ўзбекистон мустақилликка эришиш остонасида. —Т.: «Ўзбекистон», 2011, 178-б.

² Б. Тўраев. Борлиқ: моҳияти, шакллари, хусусиятлари. —Т.: Фалсафа ва ҳуқуқ ин-ти, 2011, 106—107-б.

миллат тараққиётига улкан ҳисса қўшган аждодлармизни қадрлаш, уларнинг жасоратларидан руҳланиш халқнинг ўзига ишончини, қолаверса, ўзлигини англашида муҳим аҳамият касб этади. Иккинчидан, ҳар бир давр фарзандлари ўз даврида миллат келажаги учун улкан ишларни амалга ошириб бориши зарур. Шундагина буюк тарихнинг мангулиги, унинг шуҳрати ошиб боради. Учинчидан, «Цивилизация тараққиётининг ҳар қандай янги тип янги қадриятлар, янги дунёқараш мўлжалларини ишлаб чиқишни талаб қилади»¹. Биз ҳам бугунги кунда мамлакатимиз мустақиллигини, миллатимиз бирлиги ва эркинлигини таъминловчи, ривожлантирувчи миллий-маънавий қадриятлармизни асрашимиз, уларга салбий таъсир қилувчи одатларимиздан воз кечишимиз лозим. Тўртинчидан, биз бугун халқимиз тарихининг улугворлигини, буюк халқнинг фарзандлари эканимизни билмоқдамиз. Агар ана шу буюкликни сақлаб қолмоқчи бўлсак, ҳаётнинг барча жабҳаларида муваффақиятларга эришишимиз, кашфиёт ва ихтироларни амалга оширишимиз, барча марраларни эгаллашимиз лозим бўлади. Шундагина, тарихимиз мангу, келажагимиз буюк бўлади.

ИМКОНИАТИ ЧЕКЛАНГАН БОЛАЛАРНИ ТАРБИЯЛАЁТГАН ОИЛАЛАРГА ПСИХОЛОГИК КўМАК БЕРИШ МАСАЛАЛАРИ

С. Шарапова
ГулДУ

Ҳар бир ота-она фарзандининг соғлом, бенуқсон бўлиб дунёга келишини ва келажакда ҳар томонлама баркамол бўлиб вояга етишини хоҳлайди. Афсуски, баъзи оилаларда имконияти чекланган бола ҳам тарбияланаётгани сир эмас. Бундай боласи бор бўлган ота-оналар руҳан тушкун, хафа, ҳаётга қизиқишлари паст, асабий, жиззаки бўлиши ёки бўлмаса оиладаги бошқа фарзандлар ҳам ушбу кайфият «қурбони» бўлиши мумкин. Ачинарлиси, ота-оналардан айримлари имконияти чекланган болалари борлигидан хижолатда, уларни қўни-қўшнилардан беркитган, ўзлари эса маҳалла-қўйга аралашмай қўйганлар.

Бу ҳолатни фожа деб қабул қилиш, қолаверса, мутахассисга мурожаат қилмаслик, албаттаки, боланинг ривожланишига салбий таъсир кўрсатади, ўз-ўзига берадиган баҳони пасайтиради, унда «мен» концепциясининг шаклланишига халақит беради.

Мана шундай шароитда эр-хотин биргаликда оиладаги мавжуд ҳолатни тўғри тушуниб, бундай фарзанд туғилганига қайси

¹ Н. Шермухамедова. Гносеология – билиш назарияси. –Т.: «Noshir», 2011, 417-6.

томоннинг айби кўп эканини қидирмасдан, оила бюджетини тежаб, ҳар хил «илоҳий кучлар»га ёки эшитган шифокорга чопавермай, руҳий хотиржамлик билан «Оила» деган «карвонни» етаклашлари зарур, энг асосийси, оилада бошқа фарзандлар борлиги ва уларнинг ҳам ота-онадан олиши керак бўлган кўпгина маънавий озуқалари ҳам борлигини эсдан чиқармасликлари лозим. Тўғри, ушбу ҳолат ота-онанинг руҳиятига кучли таъсир қилади, айти чокда бу вазият уларда пухта психологик билимдонлик бўлишини тақозо қилади.

Шундай экан, ота-оналар билан доимий равишда иш олиб бориш, оиладаги имкониятлари чекланган болани тарбиялашда уларга кўмак бериш, болани касб-хунарга йўналтириш, жамиятга мослаштириш муҳим вазифалардан ҳисобланади. Бундай оилаларга психологик кўмак бериш учун, аввало, оиладаги психологик иқлимни ўрганиб чиқиш зарур бўлади.

Ўрганишлар натижаси шуни кўрсатадики, оилалардаги психологик иқлим турлича:

— оила аъзолари руҳан тушкун, ўзи билан ўзи овора, оилада психологик иқлим зерикарли;

— оиладагилар асабий, тажанг кайфиятда, бутун дунёдан хафа;

— ота-она ва имконияти чекланган бола ўртасида эмоционал боғлиқлик йўқ;

— оиладагилар ҳеч ким билан кирди-чиқди қилмайди, хижолатда;

— имконияти чекланган болани рўкач қилиб ажрашиб кетган эр-хотинлар ҳам йўқ эмас.

Ачинарлиси шуки, баъзи ота-оналар орасида аламини ичкиликдан оладиган, эрталабдан-кечгача кўчада юриб, мажбурият остида уйига кириб келадиганлари ҳам бор.

Сўнгги йилларда шундай оилалардан психолог хизматига талаб ортиб боряпти. Бу эса ривожланишида нуқсон бор болалар ва уларнинг ота-оналарига яқиндан ёрдам бериш, тегишли тавсиялар ишлаб чиқиш, методик маслаҳатлар бериш заруратини вужудга келтиряпти.

Булар эса қуйидагилардир:

— имкониятлари чекланган болани жамиятдан изоляция қилмаслик керак;

— болани имкониятига қараб тегишли тарбия ва таълимни қўллаш лозим;

— имкон қадар мутахассис суҳбати ва кўригида бўлишини таъминлаш зарур;

— имконияти чекланган боланинг қизиқишлари, дунёқарашини ўрганиб чиқиб, бирор касб ёки хунарга йўналтириш мақсадга мувофиқ;

– уларнинг оила аъзолари билан доимий яқин мулоқотда бўлиш талаб этилади;

.. – оиладаги психологик иқлимни яхшилаш, жонлантириш, муносабатларни яхшилаш керак;

– имконияти чекланган болалар билан дўстлик алоқаларини таъминлаш, уларни соғлом тенгдошларига тенглаштириш муҳим;

– имконияти чекланган болаларни ватанпарварлик руҳида тарбиялаш долзарб аҳамият касб этади;

– улар билан давра суҳбатлари, психологик тренинглар ва ҳар хил мусобақалар уюштириш лозим;

– соғлом болаларни имконияти чекланган болаларга мослаштириш зарур.

Имконияти чекланган болалар тарбияланаётган таълим муассасаси эса қуйидаги тамойилларга амал қилган ҳолда иш олиб бориши зарур:

– ҳар бир бола таълим олиш ҳуқуқига эга;

– ҳар бир бола ўйлашга ва ҳис қилишга қодир;

– инсонни доим қўллаб-қувватлаш керак;

– ҳар бир бола тенгдошларининг дўстона муносабати ва ёрдамга муҳтож;

– ўзаро муносабатларда бағрикенглик бўлиши даркор;

– барча болалар бир-бирига интилиб яшайдилар ва ривожланадилар;

– инсонга унинг кўринишига қараб баҳо бермайдилар;

– ҳар бир болада ўзига хослик мавжуд;

– соғлом болалар билан имконияти чекланган болалар ўрта-сидаги психологик девор олиб ташланиши лозим ва ҳ.к.

Агар таълим жараёнида ушбу тамойилларга амал қилинса ҳамда юқоридаги оилалар мутахассис билан алоқаларини мустаҳкамласалар, кўзланган эзгу ниятларимизга бемалол эришишимиз мумкин.

У боб. ЁШЛАРДА СОҒЛОМ ТУРМУШ ТАРЗИНИ ШАҚЛЛАНТИРИШ ВА ЁШЛАР СПОРТИНИ РИВОЖЛАНТИРИШ МАСАЛАЛАРИ

ИНФОРМАЦИОННОЕ ОБЕСПЕЧЕНИЕ ИННОВАЦИОННОЙ ДЕЯТЕЛЬНОСТИ В РАЗВИТИИ МОЛОДЕЖНОГО СПОРТА

Ф. Керимов
УзГИФК

За годы независимости в нашей стране поэтапно осуществлялись практические меры, обеспечивающие массовость занятий спортом, активные формы досуга населения, особенно детей и учащейся молодежи. В государственной политике Узбекистана вопросы дальнейшего развития физической культуры и спорта в стране, воспитания здорового поколения приобрели приоритетное направление. Построены современные спортивные сооружения, получают развитие новые виды спорта, проводятся соревнования и турниры всех уровней, которые охватывают различные слои населения, наши спортсмены добиваются высоких результатов на международных аренах. Создана правовая база развития отрасли, включающая Закон Республики Узбекистан «О физической культуре и спорте», указы Президента Республики Узбекистан, постановления правительства о развитии футбола, тенниса, бокса, кураша и других видов спорта. Следует отметить, что особенностью развития отрасли является программный подход к решению проблем физической культуры и спорта.

Информационное обеспечение подготовки спортсменов различной квалификации — один из сложнейших компонентов научно-методического сопровождения учебно-тренировочного процесса — предполагает сбор, накопление, обработку и анализ информации об учебно-тренировочном процессе с целью разработки практических рекомендаций по коррекции подготовки спортсменов. На сегодняшний день в спорте практически не удалось создать полномасштабной информационной системы, отвечающей требованиям современного спорта и способной успешно решать задачи по координации деятельности служб научно-методического обеспечения подготовки высококвалифицированных спортсменов. В этой связи поиск перспективных направлений и методов информационного обеспечения учебно-тренировочного

процесса высококвалифицированных спортсменов представляется актуальным для совершенствования системы подготовки сборных команд Узбекистана.

В настоящее время существует множество самостоятельных научных дисциплин, изучающих спорт (спортивную практику): биомеханика, биохимия, физиология, педагогика, теория спорта и др. Как и все научные дисциплины, они выделяют для исследования отдельные свойства, отношения и стороны спорта. Каждая из них понимает спорт по-своему, через призму своего предмета исследования, что, естественно, не дает целостного представления о спорте. Тогда как и любая подлинная наука, наука о спорте должна носить системный характер. Системность – характерная черта теоретического знания, она свидетельствует о наличии внутренней логики развития знания, о закономерной связи составляющих его элементов.

Успех выступления спортсмена зависит от его одаренности, совершенства методики тренировки, степени квалификации тренера и наличия условий для тренировок и соревнований. Исходя из требований системного подхода, была разработана система управления процессом спортивной тренировки высококвалифицированных спортсменов (рис.1), носящая иерархический характер. В ней описываются практически все стороны подготовки спортсмена в их количественном представлении. Система включает три уровня:

I – соревновательная деятельность (соревновательная модель);

II – основные стороны подготовки спортсмена (модель спортивного мастерства);

III – система организма спортсмена (модель потенциальных возможностей).

Разработанная схема позволяет исследователю ориентироваться в многообразии различных процессов спортивной подготовки и правильно ставить задачи предстоящего исследования, а также целенаправленно вести поиск научной информации о различных процессах спортивной подготовки.

Объем исследований в спортивной науке постоянно увеличивается, расширяется и их тематика. Большое значение для повышения эффективности и качества научных исследований имеет их дальнейшая интенсификация.

Наряду с этим необходимо скорейшее внедрение результатов исследований по различным проблемам спортивной науки в практику физкультурного движения. Все это обуславливает повышение требований к обеспечению научно-технической информацией специалистов физического воспитания, причем информацией не только по разнообразным аспектам физической культуры и



Рис 1. Трехуровневая система подготовки высококвалифицированных спортсменов

спорта, но и по ряду прямо или косвенно связанных с ними наук (физиология, медицина, педагогика, психология, биомеханика и др.). Научно-техническая информация, используемая в сфере физической культуры и спорта, содержится в различных источниках. Знание этих источников, умение извлекать из них необходимые сведения во многом определяют эффективность управления.

Прогресс физкультурного движения во многом зависит от уровня организации научно-технической информации в данной области, от обеспечения управленческого аппарата своевременной и полной информацией.

Управление физкультурным движением не может эффективно осуществляться без информации. От того, насколько совер-

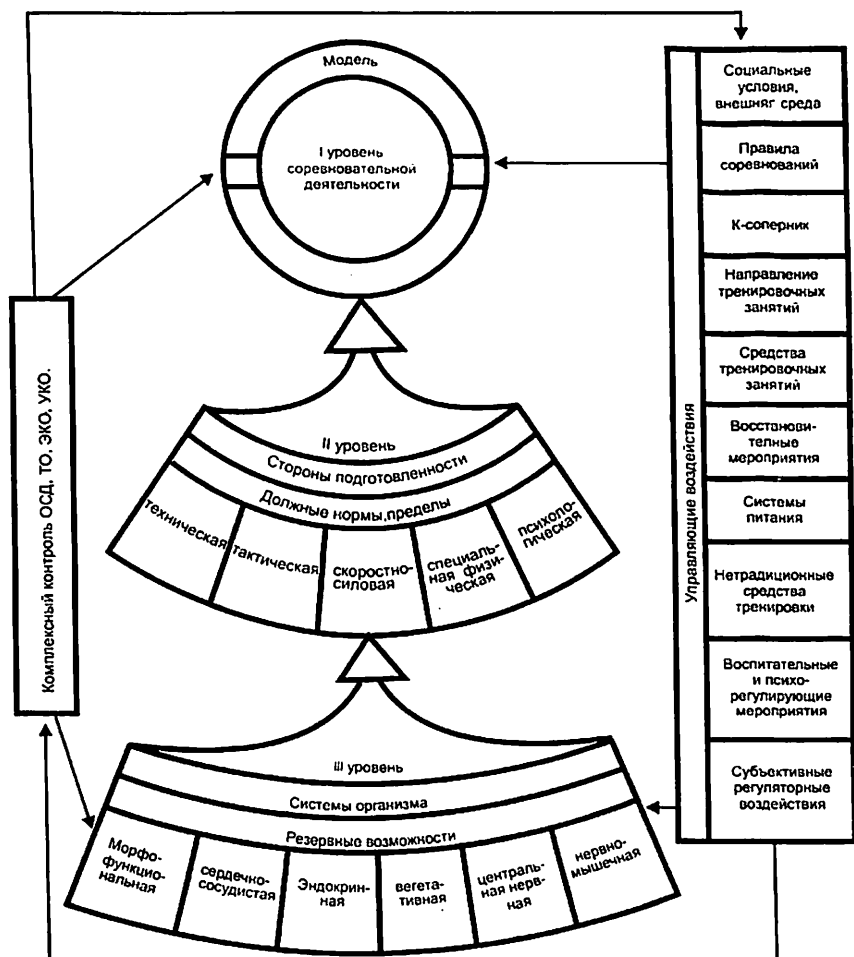
шенна ее организация, зависит качество управления. Постоянная циркуляция информации между различными подсистемами физкультурного движения, между системой в целом и окружающей ее средой является обязательным звеном для управления. Наличие информационных процессов позволяет системе сохранять свою целостность, а также совершенствоваться.

Самые передовые инновационные информационные ресурсы в области физической культуры содержатся в журналах, имеющих высокий импакт-фактор: *American Journal of Sports Medicine (USA)*, *British Journal of Sports Medicine (England)*, *International Journal of Sports Medicine (Germany)*, *Journal of Science and Medicine in Sport (Australia)*, *Physician and Sportsmedicine (USA)*, *Sportverletzung Sportschaden (Germany)*, *Journal of Sport Medicine and Physical Fitness (Italy)*.

Отсутствие четкой системы научно-технической информации приводит к тому, что тренеры порой смутно представляют состояние дел на переднем крае спортивной науки, некоторые исследования не находят практического применения, поэтому специалисты по-прежнему полагаются в основном лишь на свой личный опыт и порой не имеют представления о том, над чем работают ученые, какие выбирают направления, какие работы выходят в свет.

Из года в год объем научной информации о спорте и подготовке спортсменов возрастает. Мы знаем очень много, но наши знания разрозненны и фрагментарны. Получаемые новые знания зачастую очень трудно объединить с существующими и поэтому они в большинстве случаев остаются не внедренными в практику. Можно привести множество фактов, которые при существующем бессистемном подходе к организации научно-исследовательской деятельности в спорте отрицательно сказываются на развитии самой науки о спорте и особенно на развитии спортивной практики.

Спорт, как и любая сфера деятельности человека в современном мире, был и остается ареной ожесточенной борьбы. Вот почему так остро стоит вопрос о престиже и приоритете нашей страны на международной спортивной арене. Лучшее доказательство преимуществ нашей страны в одной из областей культурного строительства — это яркие, убедительные и абсолютные победы узбекских спортсменов.

Повышение действенности информации, усиление ее роли как важного фактора научного управления физкультурным движением прямо зависит от того, насколько умело она будет собираться, обрабатываться, анализироваться и представляться потребителям. В связи с этим необходимо, чтобы информационная деятельность была построена на современных достижениях компьютерных тех-

нологий. Наряду с информационным обеспечением управления физкультурным движением чрезвычайно важное значение в современных условиях приобретает научно-техническая информация при проведении научно-исследовательских работ по различным проблемам физической культуры и спорта.

Таким образом, назрела необходимость организации центра научно-технической информации, деятельность которого поможет сборным командам Узбекистана достойно выступать на международной арене.

ЁШЛАРДА СОҒЛОМ ТУРМУШ ТАРЗИ ТАМОЙИЛЛАРИНИ МУСТАҲКАМЛАШ – ДАВР ТАЛАБИ

3. Ахмедова
БухДТИ

Мамлакатимиз давлат мустақиллигига эришган дастлабки йилдаёқ – 1991 йилнинг 20 ноябрида «Ўзбекистон Республикасида ёшларга оид давлат сиёсатининг асослари тўғрисида»ги Қонун қабул қилинди. Унда ёшлар масаласига эътибор, ёш авлодни тарбиялаш ва катта ҳаётга тайёрлаш, бунинг учун тегишли ҳуқуқий, иқтисодий, ижтимоий-сиёсий ва маънавий шарт-шароитларни яратиш давлатнинг устувор вазифаси этиб белгиланган.

Ўзбекистон Республикаси Вазирлар Маҳкамасининг 1999 йил 27 майдаги «Ўзбекистонда жисмоний тарбия ва спортни янада ривожлантириш чора-тадбирлари тўғрисида»ги 271-сонли қарорида асосий эътибор жамиятда соғлом турмуш тарзини шакллантириш, аҳоли барча қатламларининг, айниқса, ёшларнинг жисмоний тарбия ва спорт билан шуғулланишига барча зарур шарт-шароитлар яратишга қаратилган.

«Таълим тўғрисида»ги қонун, «Кадрлар тайёрлаш миллий дастури», Мактаб таълимини ривожлантириш «Давлат умуммиллий дастури», Ўқувчи ёшларни рағбатлантириш чоралари тўғрисидаги ва «Камолот» Ёшлар ижтимоий ҳаракатини қўллаб-қувватлаш ва уларнинг самарадорлигини янада ошириш тўғрисидаги Ўзбекистон Республикаси Президенти қарорлари «Болалар мусиқа ва санъат мактабларининг моддий-техник базасини мустаҳкамлаш ва уларнинг фаолиятини янада яхшилаш бўйича 2009–2014 йилларга мўлжалланган давлат дастурини тайёрлаш чора-тадбирлари тўғрисида»ги, «Ёш оилаларни моддий ва маънавий қўллаб-қувватлашга доир қўшимча чора-тадбирлар тўғрисида»ги Фармонлар, «Жисмоний тарбия ва спорт тўғрисида»ги Қонун ва бошқа муҳим давлат ҳужжатлари қабул қилингани мамлакатимизда ёш авлод камолоти бўйидаги ишлар кенг кўламли ва мантиқий давом этаётганини тасдиқлайди.

Мустақиллик йилларида ёшларимизнинг қобилияти, интилиши ва ғояларини қўллаб-қувватлаш, уларнинг иқтидорларини намойиш этиш мақсадида ёшлар ташкилотлари, фондлар, жамғармалар ташкил қилинди. Ёшларнинг ҳаракатлари ва ғояларини қўллаб-қувватлаш учун турли грантлар, стипендиялар жорий этилди. Юртбошимизнинг 2007 йил 18 майда қабул қилган «Ёш оилаларни моддий ва маънавий қўллаб-қувватлашга доир қўшимча чора-тадбирлар тўғрисида»ги Фармонида мувофиқ республикамизнинг ҳар бир ҳудудида ёшлар учун янги иш ўринлари очиш, уларни кичик бизнес ва тадбиркорликка жалб қилиш, ёш оилаларга микро-кредитлар ажратиш, касаначиликни ривожлантириш, уларга қорамоллар сотиб олишга кўмаклашиш мақсадида меҳнат билан бандлигини таъминлаш бўйича самарали ишлар амалга оширилди.

2008 йил 28 февралда «Ёшлар йили Давлат дастури тўғрисида»ги Ўзбекистон Республикаси Президенти қарори билан «Ёшлар йили Давлат дастури» тасдиқланди. Унда ёшларда соғлом турмуш тарзига интилишни шакллантириш, оммавий ёшлар спортини ривожлантириш тизимини яратиш, болаларга туғма қобилиятларини ва санъат маҳоратларини аниқлаш учун шароит туғдириш, ёш оилаларни моддий ва маънавий қўллаб-қувватлаш, уларнинг маънан бой ва жисмонан соғлом фарзандларни тарбиялашлари учун уй-жой ва маиший шароитларини яратиш вазифалари қўйилди.

2009 йилда она ва бола саломатлигини муҳофаза этиш бўйича катта ишлар амалга оширилди. Жумладан, Ўзбекистон Республикаси Президентининг 2009 йил 13 апрелдаги «Она ва бола саломатлигини муҳофаза қилиш, соғлом авлодни шакллантиришга доир қўшимча чора-тадбирлар тўғрисида»ги 1096-сонли ва 2009 йил 1 июлдаги «2009—2013 йилларда аҳолининг репродуктив саломатлигини мустаҳкамлаш, соғлом бола туғилиши, жисмоний ва маънавий баркамол авлодни вояга етказиш борасидаги ишларни янада кучайтириш ва самарадорлигини ошириш чора-тадбирлари Дастури тўғрисида»ги 144-сонли қарорлари қабул қилинди.

2010 йил «Баркамол авлод йили» деб эълон қилиниб, ушбу йилда эътибор қаратилиши лозим бўлган вазифалар, тадбирларни ўзида мужассам этган «Баркамол авлод йили» Давлат дастури тўғрисида Ўзбекистон Республикаси Президентининг қарори эълон қилинди.

Ёш оилаларга ғамхўрликни кучайтириш ва уларга ҳуқуқий ва ижтимоий муҳофаза қилишни таъминлаш ҳамда соғлом ва мустаҳкам оилани барпо этиш учун шарт-шароитлар яратиш борасида бир қанча тадбирлар амалга оширилди.

Ёшларнинг маънавий оламини юксалтириш, уларни миллий ва умуминсоний қадриятлар руҳида тарбиялаш — долзарб вазифа. Ёшларда соғлом турмуш тарзи тамойилларини мустаҳкамлаш, улар-

ни наркомания, маънавиятсизлик, ёт маданиятлар, таҳдидлар ва ташқи таъсирлардан сақлаш мақсадида маҳаллаларда доимий равишда ёшлар ва аҳоли ўртасида терроризм, миссионерлик, гиёҳвандлик каби салбий ҳолатлар бўйича тушунтириш ишлари олиб борилмоқда. Зеро, «Янги минг йилликда давлатларнинг, халқларнинг тақдирини моддий бойлик эмас, интеллектуал, яъни маънавий-маърифий бойлик ҳал қилади».

Бундай ижтимоий-маънавий ва ахлоқий аҳамиятга молик бўлган вазифа ва масъулиятни ёшлар онгига чуқур сингдирмай туриб эркин, обод ва соғлом турмуш тарзини барпо этиб бўлмайди. Чунки, ҳар бир ёш авлод келажаги порлоқ бўлган ижтимоий тузумда яшаши учун олдин уни гоъвий, ахлоқий ва эстетик жиҳатдан англаши, тафаккурини тарбиялаб, дунёқарашини шакллантириши ҳамда маънавий юксалиш йўлига қадам ташлаши лозим. Шу боис ёшларнинг маънавий-ахлоқий тафаккурига таъсир этадиган мафкуравий омиллар тизимини ишлаб чиқиш зарурияти туғилди ва бу нарса мамлакатимизда амалга оширила бошланди.

Дарҳақиқат, соғлом фикрли, жисмоний баркамол шахсларни ўстириш мақсадларига эришиш учун болалар ва ўсмирларни ҳаётий кўникмалар, биринчи навбатда, кичик ёшдан бошлаб, соғлом турмуш асосларига ўргатиш муаммосига янгича ижодий ёндашишни талаб этади. Ҳозирги даврда, жаҳонда болалар ва ўсмирлар гиёҳвандлигига қарши, олдиндан бу иллатлардан сақланишга ўргатувчи икки дастур кенг тарқалган: ижтимоий-руҳий билимдонликни шакллантириш ва ҳаётий кўникмаларга ўргатиш.

Аммо соғлом турмуш тарзини издан чиқарадиган баъзи сабаблар ҳам бор:

- ирсий касалликларга сабабчи бўладиган яқин қариндош-уруғлар ўртасидаги никоҳ;
- ёшлар орасида эрта турмуш қуриш;
- гигиена қоидаларига риоя қилмаслик;
- қизларнинг психофизиологик жиҳатдан етилмасдан оила қуришга интилиши;
- нотўғри ишлатилган дори-дармонлар, зарарли одатлар;
- вақтида тўлиқ даволанмаган юқумли касалликлар;
- тиббий саводхонликнинг пастлиги.

Бу омиллар ўз навбатида ёш оилалар орасида ажралишларнинг кўпайишига, репродуктив саломатликнинг заифлашувига, туғиш ва ҳомиладорлик ўртасидаги оралиқ вақтнинг қисқаришига, ёш аёллар ўртасида ўлимнинг кўпайишига, бепуштлик ёки фарзандсизлик каби оқибатларга олиб келади.

Ёшларнинг соғ-саломат ўсиши, балоғатга етиб, соғлом авлодни дунёга келтиришлари учун кенг кўламда жорий қилинадиган профилактика ишларини тўғри йўлга қўйиш тиббиёт ходимлари

олдидаги долзарб масалалар саналади. Бу борада мактаб ёшидаги болаларнинг касалланиши, ўсишдан ортда қолишининг олдини олиш чора-тадбирларини ишлаб чиқиш, йигит-қизларнинг тиббий саводхонлигини оширган ҳолда оилавий ҳаётга тайёрлаш фоят муҳим аҳамият касб этади.

Хулоса қилиб айтганда, ёшларда соғлом турмуш тамойилларини мустаҳкамлаш давр талаби саналиб, бунинг учун қуйидаги ишларни амалга ошириш муҳим деб ҳисоблаймиз:

– хотин-қизлар, ёш оналар, ҳомиладор аёлларнинг тиббий маданияти, тиббий саводхонлигини ошириш мақсадида семинар-тренинглар ўтказиш;

– маҳаллаларда йигит-қизлар, ҳомиладор аёллар ва ёш оналарни доимий, малакали тиббий кўриқдан ўтказишни таъминлаш;

– соғлом фарзанд туғилиши ҳамда камол топиши учун ҳомиладор аёллар билан малакали тиббий ходимлар учрашувларини ташкил қилиш;

– маҳаллаларда ўсмирлар тарбиясига алоҳида эътибор қаратиш мақсадида руҳшунос маслаҳатхонасини ташкил қилиш;

– мактаб, лицей, коллежларда доимий шифокорлар назоратини ташкил этиш.

ОСОБЕННОСТИ ФОРМИРОВАНИЯ ЗДОРОВОГО ОБРАЗА ЖИЗНИ У МОЛОДЕЖИ

О. Гончарова
УзГИФК

Проблема здоровья подрастающего поколения и учащейся молодежи в настоящее время является приоритетным направлением социальной политики каждого государства, так как здоровье молодежи во многом определяет будущее процветание нации. В государственной политике Узбекистана вопросы развития физической культуры и спорта, воспитания здорового поколения имеют приоритетное значение.

Занятия физической культурой и спортом, ведение здорового образа жизни обладают широким позитивным спектром воздействия на молодежь. Ибо фундамент здоровья и положительного отношения к физической культуре закладывается в молодые годы.

Вопросы, связанные со здоровьем необходимо рассматривать с широких позиций. Как известно, на здоровье человека оказывают влияние многие факторы: социальные, биологические, физические, психические, духовные. Ухудшающееся здоровье молодого поколения во всем мире диктует необходимость заняться этой проблемой безотлагательно. Необходимо сформировать интерес

к здоровому образу жизни, так чтобы каждый человек с детских лет обладал знаниями в области физической культуры и спорта, личной гигиены, рационального питания, заботился о своем физическом совершенстве.

Очень важно превратить физическую культуру и спорт в ежедневную потребность каждого человека. Физическое воспитание в школе должно реализовываться:

- как на практических занятиях, так и через урочные формы теоретических занятий (последние необходимо внедрять в учебный процесс);

- через дополнительные (факультативные) занятия, в том числе с учащимися, имеющими отклонения в состоянии здоровья (группы ЛФК);

- через физкультурно-оздоровительные мероприятия в режиме дня;

- внеклассные и внешкольные формы занятий (спортивные секции, занятия в ДЮСШ, СДЮШОР, самостоятельные занятия);

- спортивно-массовые и физкультурно-оздоровительные мероприятия (УГГ, оздоровительный бег, аэробика, шейпинг, пилатес, степ-аэробика, йога, стретчинг и др.).

Необходимо обеспечить каждому учащемуся двигательную активность не менее 12 часов в неделю. Оптимальный двигательный режим с помощью систематических занятий физической культурой и спортом — это отличное средство укрепления здоровья, повышения работоспособности, долголетия.

Здоровый образ жизни содержит также самый важный компонент — личную гигиену, которая включает в себя рациональный суточный режим, уход за телом, гигиену одежды и обуви. Необходимыми составляющими здорового образа жизни также являются: правильное чередование работы и отдыха, регулярное и полноценное питание, длительный и полноценный сон (незаменимый вид отдыха). Рациональное питание также является неоспоримым компонентом здорового образа жизни, так как в свою очередь обеспечивает правильный рост и развитие организма, способствует сохранению здоровья, продлению жизни.

Нравственное воспитание в спорте тесно взаимосвязано эстетическим воспитанием и спортивной этикой. Воспитание эстетического совершенства в спорте происходит ежедневно и закрепляется с помощью различных средств: использование слова, показ упражнений, соревнования, оформление мест занятий, а также коллективное (командное) посещение театров, музеев, выставок. Занятия физической культурой и спортом способствуют: формированию потребности в здоровом образе жизни, воспитанию уважения к старшему поколению, формированию потребности к

выполнению поручений, освоению правил поведения спортсмена, ознакомлению со спортивными традициями, освоению принципов международного спортивного движения, изучению спортивной этики, воспитанию коллективного взаимодействия, воспитанию трудолюбия, формированию чувства ответственности, эстетических качеств личности.

С помощью регулярных занятий физической культурой и спортом на протяжении всей жизни решаются жизненно-важные, но в то же время простые, на первый взгляд задачи:

- целенаправленное развитие физических способностей у детей, подростков и молодежи;
- сохранение приобретенного фонда двигательных умений и навыков, улучшение состояния здоровья в среднем и зрелом возрасте;
- поддержание здоровья и профилактика неблагоприятных возрастных изменений в пожилом возрасте.

Физическая культура и спорт – основные составляющие здорового образа жизни. Систематические и регулярные занятия физической культурой позволяют развивать умственную и физическую работоспособность, социальную активность и долголетие. Практика показывает, что физическая культура и спорт также являются эффективным средством профилактики асоциального поведения молодежи. Для большей эффективности данного направления необходимо должное место отводить пропаганде и внедрению здорового образа жизни, вести целенаправленную работу по преодолению пагубных привычек и создать хорошие условия для занятий физической культурой и спортом. Проведение физкультурно-оздоровительных мероприятий с детьми и подростками по месту жительства позволит вовлекать в движение значительное количество детей, что положительно скажется в уменьшении детской преступности и предотвращении потребления наркотических средств. Занятия детей, подростков и молодежи физической культурой и спортом не только улучшат их здоровье и физическую подготовку, но и обеспечат им более интересный и содержательный досуг.

Основные усилия в сфере физической культуры и спорта для воспитания гармонично развитой личности должны быть направлены на:

- увеличение объема учебного времени, отведенного на обязательные занятия по физическому воспитанию;
- совершенствование программно-методического и организационного обеспечения физического воспитания в учебных заведениях;
- внедрение новых эффективных форм организации занятий в общеобразовательных школах;

- контроль за качеством в профессиональной подготовке педагогических кадров;
- повышение ответственности родителей за здоровье детей; восстановление традиций семейного физического воспитания (личный пример, активный семейный досуг);
- массовое издание спортивной литературы (книги, брошюры, буклеты, энциклопедии, справочники и т.п.), CD, DVD-дисков, компьютерных программ;
- трансляцию телевизионных спортивных каналов (тематических передач), радиопередач (освещающих вопросы здоровья, гигиены, рационального труда и отдыха);
- создание индустрии недорогих, но практичных и гигиеничных товаров и тренажеров для занятий физической культурой;
- создание при образовательных учреждениях комплексных физкультурно-спортивных центров, включающих спортивный зал, бассейн, плоскостные сооружения;
- поиск и рациональное использование целевых и спонсорских финансовых возможностей в интересах развития детско-юношеского спорта, массового развития физической культуры.

ЁШЛАРДА СОҒЛОМ ТУРМУШ МАДАНИЯТИНИ ШАКЛЛАНТИРИШДА ФУҚАРОЛИК ЖАМИЯТИ ИНСТИТУТЛАРИНИНГ РОЛИ

К. Рискулова
ЎзДЖТУ

Жамият тараққиётининг асосий субъекти ҳисобланадиган ёшлар соғлом турмуш маданиятини шакллантириш бугунги куннинг долзарб масалаларидан ҳисобланади.

Ёшлар соғлом турмуш маданиятини шакллантиришда фуқаролик жамияти институтларининг роли ниҳоятда каттадир. Мамлакатимизда фаолият олиб бораётган барча нодавлат нотижорат ташкилотлар бевосита ёки билвосита соғлом авлод тарбияси, хотин-қизларнинг репродуктив саломатлигини таъминлаш, соғлом турмуш тарзи асосида шахс, оила, жамият соғломлигига эришиш, экология ва саломатлик, маънавий ва жисмоний соғлом авлод тарбияси, ногиронликнинг олдини олиш ва уларни ижтимоий муҳофаза қилиш ва шу каби бошқа масалалар билан шуғулланадилар.

Фуқаролик жамияти институтлари ҳамкорлигида ёшлар соғлом турмуш маданиятини тарбиялаш борасида олиб бориладиган тадбирлар мазмунан қуйидаги йўналишлардан иборат бўлиши мумкин:

- соғлом авлодни тарбиялашда беғараз инсонпарварлик ёрдами кўрсатиш;

- болаларни соғломлаштиришга қаратилган тадбирлар;
- болалар спортини ривожлантириш ва унга ёшларни жалб этиш;
- фан, таълим, санъат, маданият соҳасида болалар ижодкорлигини (санъат, ганч, керамика, ашула ва рақс ва бошқаларни) қўллаб-қувватлаш;
- болаларнинг маънавий маданиятини шакллантиришга қаратилган чора-тадбирлар;
- болаларнинг атроф-муҳит ва экологияга онгли муносабатини тарбиялашга йўналтирилган тадбирлар;
- турли ғайриахлоқий хатти-ҳаракатлар, иллатларга қарши нафрат ва кураш ҳиссини шакллантирувчи чора-тадбирлар (гиёҳвандлик, кашандалик, турли оқимларга кириб қолиш, пала-партиш ҳаёт кечириш ва бошқ.);
- ногирон болаларни қўллаб-қувватлаш, соғломлаштириш, реабилитация қилиш в.б.

Фуқаролик жамияти институтлари томонидан амалга оширилган турли шаклдаги тадбирлар: семинар, семинар-тренинг, давра суҳбати, мунозара, конференция, кўрик-танлов, учрашув, саёҳат, ролли ўйин ва бошқаларнинг мазмуни, мақсад ва вазифалари хотин-қизларда «саломатлик» тушунчаси негизида мужассам бўлган қўйидаги бир-бири билан боғлиқ ҳолатларни шакллантиришга хизмат қилади.

Фуқаролик жамияти институтлари томонидан амалга ошириладиган таълим-тарбиявий ишлар маълум тамойилларга асосланиб олиб борилса, у қўйилган мақсадга эришишда муҳим аҳамият касб этади. Бу тамойиллар: тарбия жараёнини ташкил этишда узвийлик ва узлуксизликни таъминлаш; изчиллик, системалилик, босқичма-босқичлик; демократлаштириш, инсонпарварлаштириш; тарбияда объект-субъект эмас, субъект-субъектликни таъминлаш; назариянинг амалиётга мослиги ва акси; бола шахсига қўйиладиган тарбиявий талабнинг бир хиллиги; тарбиявий иш мазмуни шакл, метод ва воситаларининг бола шахси қизиқиши, майли, интилиши, ёш ва психологик хусусиятларга мослиги; тарбия мазмунида умуминсоний ва миллий қадриятлар муштараклигини таъминлаш; тарбиявий ишларни мақсад сари йўналтириш, режали тарбиявий дастур асосида ташкил этиш; тарбиявий ишларни ташкил этишни бошқаришда адолатлилик, демократик ёндашув; тарбиявий тадбирларни уюштиришда бола шахсига дифференциал муносабат; тарбияда коммуникативлик; тарбиявий иш натижаларини доимий кузатиш, назорат қилиш, мониторинг олиб бориш ва бошқалардан иборат бўлиши мумкин.

Ушбу тамойиллар асосида амалга ошириладиган тарбиявий ишларнинг самарадорлиги шахсни педагогик ва психологик жиҳатдан ўрганиш натижаси асосида ташкил этиш билан боғлиқ.

Ўрганиш махсус дастур асосида ташкил этилиши ва унда шахснинг тарбияси ва тақдири омиллари, инсонлар билан мулоқот тажрибаси, атроф-муҳитда бўлаётган воқеа-ҳодисаларга, меҳнатга муносабати, ички ва ташқи дунёси, хатти-ҳаракати, онги ва тафаккури даражаси, ахлоқ-одоби акс этиши лозим. У шахснинг маданиятида, эҳтиёжларида, қизиқишларида, характери ва темпераментида, одатларида, фикрлаш хусусиятларида, мулоқотида, муносабатида намоён бўлади. Шундагина боланинг майлини би-лиш ва унга тарбиявий таъсир этиш йўллари аниқлаш мумкин.

Ёшлар орасида СТМни шакллантириш бўйича қуйидаги мақсадларга йўналтирилган чора-тадбирлар комплексини амалга ошириш ўзининг ижобий самарасини бериши табиийдир:

– фуқароларни ўзини ўзи бошқариш органлари, таълим муассасалари қошида соғлом турмуш тарзига амал қилиш бўйича профессионал маслаҳатлар берувчи саломатлик марказларини ташкил этиш;

– СТМ ва соғлом оилани шакллантириш масалалари бўйича буклет, плакат, кўргазмали қўлланмалар чоп этиш ва уларни ёшлар ўртасида тарқатиш;

– ОАВда кашандалик, алкогольли ичимликлар истеъмол қилиш ва бошқа ижтимоий хавфли касалликларининг зарари ва профилактикасига доир масалаларни ёритувчи телекўрсатув ва радиоэшиттиришлар, ҳужжатли фильмлар тайёрлаш, махсус рукнлар ташкил этиш;

– «Ёшлар соғлом турмуш тарзини танлайди» шиори остида шоу-концертлар ташкил этиш;

– никоҳдан ўтувчи ёшларнинг тиббий кўрик билан тўлиқ қамраб олинишини таъминлаш.

Ёшлар ўртасида ўтказиладиган «Мен соғлом бўламан», «Спорт – саломатлик негизи», «Шахсий гигиена қоидалари нималардан иборат?», «Овқатланишни биласизми?», «Кийиниш ҳам маданият», «Табиатни асранг!», «Дунё экологик мусаффолик учун курашишда», «Маънавий соғломлик деганда нимани тушунасиз?», «Зарарли одатлар ва уларнинг оқибатлари», «Ногиронлик нуқсонми?», «Ногиронликнинг келиб чиқиш сабабларини биласизми?», «Соғлом она – соғлом бола», «Соғлом турмуш маданияти ҳақида мутафаккирларимиз нима дейди?», «Сув ҳаёт манбаи», «Жинсий тарбия нима?», «Ҳамма касалликлар ҳам наслийми?», «Табиатни асранг, севинг!» каби мавзуларда семинар-тренинг, баҳс-мунозара, фестивал, кўргазма, конференция, давра суҳбати, учрашув, саёҳат, мусобақа, экофестивал ва бошқа тадбирлар муҳим аҳамият касб этади.

Биз тадқиқотлар жараёнида ёшлардан фуқаролик жамияти институтлари ва уларнинг фаолиятлари, уларнинг манфаатларини ҳимоя қилувчи қандай қонунлар борлиги, қандай фуқаролик

жамияти институтлари томонидан ўтказилган тадбирларда иштирок этганлигини ва уларнинг истак-хоҳишларини билиш мақсадида сўров ўтказдик.

Ёшлар ўртасида ўтказилган дастлабки сўров яқунларига кўра ишлаб чиқилган фуқаролик жамияти институтларининг махсус ҳамкорлик дастури асосида соғлом турмуш маданиятини шакллантиришга йўналтирилган тадбирлар мажмуи ишлаб чиқилди. Мазкур тадбирлар «Соғлом авлод учун», «Экосан», Ф.Эберт халқаро хайрия жамғармалари, «Камолот» ёшлар ижтимоий ҳаракати, Болалар жамғармаси, Хотин-қизлар кўмитаси, «Маҳалла» жамғармаси, «Ойдин ҳаёт» соғлом турмуш тарзини тарғиб қилиш Маркази, БМТнинг «Юнисеф» болалар жамғармаси ҳамда Ю.Ражабий номидаги педагогика коллежи, I ва II педагогика коллежлари, ЎзДЖТУ ҳамда Самарқанд чет тиллари институти, Жиззах педагогика институти, умумий таълим мактаблари, маҳаллалар ҳамкорлигида тарбиявий тадбирлар ўтказилди.

Шу билан бирга, олинган маълумотлар ёшлар СТМни шакллантиришда нодавлат ташкилотларининг ўзаро ҳамкорлиги талаб даражасида йўлга қўйилмаганидан далолат беради. Бунинг учун:

Биринчидан, ёшлар ўртасида олиб бориладиган тарбиявий ишлар махсус режа ва дастур асосида олиб борилса, ёшларнинг ёши, психологик хусусиятларга мос ўқув-методик қўлланмалар яратилса, олиб борилган тарбиявий ишларнинг самарадорлик даражаси ва натижаси доимий мониторинг қилинса, тарбиянинг замонавий самарали шакл, метод ва воситаларидан кенг фойдаланилса, ёшларнинг истак ва хоҳишлари, қизиқишлари олдиндан ўрганилган ҳолда таълим-тарбиявий ишлар амалга оширилса, бу муаммо юзасидан халқаро тажрибанинг халқимиз менталитетига мос томонларидан кенг фойдаланилса ҳамда тарбиявий ишлар мазмунига миллий қадриятларимизда олға сурилган ғоялар сингдирилса, мақсадга мувофиқ бўлади.

Иккинчидан, улар томонидан амалга ошириладиган тарбиявий тадбирлар маълум муддатли ёки вақтинчалик характерга эга, шунинг учун уларни доимийлик, юқори поғонадан куйи поғонагача босқичма-босқич амалга оширилишини таъминлаш зарур.

Учинчидан, Фуқаролик жамияти институтлари томонидан ўтказиладиган тадбирлар иштирокчиларини танлашда қатъий мезон белгиланмоғига эришиш зарур.

Тўртинчидан, Фуқаролик жамияти институтлари томонидан ўтказиладиган лойиҳавий тадбирлар иштирокчилари асосан талабалар ёки катта ёшдаги мутахассисларга мўлжалланган бўлиб, уларнинг натижалари мониторинг қилишни тақозо этади.

Бешинчидан, Фуқаролик жамияти институтларида ишлайдиган мутахассислар ҳеч қандай олий ўқув юртида тайёрланмаслигини эътиборга олиб, улар учун малака ошириш, қайта касбга тайёрлаш курсларини ташкил этиш мақсадга мувофиқдир.

РОЛЬ ИНФОРМАЦИОННЫХ ТЕХНОЛОГИЙ В ВОСПИТАНИИ ЗДОРОВОГО ПОКОЛЕНИЯ

Л. Бронникова
КГУ

Сегодня, в век новых информационных технологий, значительно расширилась степень влияния окружающего мира на подрастающее поколение.

У ребенка, который раньше начинает взаимодействовать с компьютером, уровень интеллектуального развития выше, больше проявляется интерес к математике, технике и английскому языку, чем у тех детей, которые не знакомы с компьютером.

Возможность использования программного обеспечения для обучения расширяет круг предъявляемой учебной информации и экономит время на обработку результатов тестирования, дает возможность развивать свои творческие способности.

Высокий интеллектуально-творческий потенциал позволяет человеку стать подлинно свободным, потому что высокоразвитый человек меньше подвержен манипулированию, и вряд ли будет послушным исполнителем в чужих руках, он больше склонен к творческой работе.

Современные информационные технологии также значительно повышают познавательный интерес ребенка к учебной деятельности.

Компьютеризация школьного образования относится к числу крупномасштабных инноваций, пришедших в наши школы в последние десятилетия. В настоящее время принято выделять следующие основные направления внедрения компьютерной техники в образовании:

– использование компьютерной техники в качестве средства обучения, совершенствующего процесс преподавания, повышающего его качество и эффективность;

– использование современных информационных технологий в качестве инструментов обучения, познания себя и действительности;

– рассмотрение компьютера и других современных средств информационных технологий в качестве объектов изучения;

– использование средств новых информационных технологий в качестве средства творческого развития обучаемого;

– использование компьютерной техники в качестве средств автоматизации процессов контроля, коррекции, тестирования и психодиагностики;

– организация коммуникаций на основе использования средств информационных технологий с целью передачи и приобретения педагогического опыта, методической и учебной литературы;

– использование средств современных информационных технологий для организации интеллектуального досуга;

– интенсификация и совершенствование управления учебным заведением и учебным процессом на основе использования системы современных информационных технологий.

Перечисленные возможности компьютера могут способствовать не только обеспечению первоначального становления личности ребенка, но и выявлению, развитию у него способностей, формированию умений и желания учиться, созданию условий для усвоения в полном объеме знаний и умений.

Подача эталонов для проверки учебных действий (через учебные задания или компьютерные программы), предоставление анализа причин ошибок позволяют постепенно обучать учащихся самоконтролю и самокоррекции учебно-познавательной деятельности, что должно присутствовать на каждом уроке.

Проникновение современных информационных технологий в сферу образования позволяет педагогам качественно изменить содержание, методы и организационные формы обучения. Целью этих технологий в образовании является усиление интеллектуальных возможностей учащихся в информационном обществе, а также гуманизация, индивидуализация, интенсификация процесса обучения и повышение качества обучения на всех ступенях образовательной системы. Основные педагогические цели использования средств современных информационных технологий:

1) Интенсификация всех уровней учебно-воспитательного процесса за счет применения средств современных информационных технологий:

- повышение эффективности и качества процесса обучения;
- повышение активности познавательной деятельности;
- углубление межпредметных связей;
- увеличение объема и оптимизация поиска нужной информации.

2) Развитие личности обучаемого, подготовка индивида к комфортной жизни в условиях информационного общества:

- развитие различных видов мышления;
- развитие коммуникативных способностей;
- формирование умений принимать оптимальное решение или предлагать варианты решения в сложной ситуации;
- эстетическое воспитание за счет использования компьютерной графики, технологии мультимедиа;
- формирование информационной культуры, умений осуществлять обработку информации;
- развитие умений моделировать задачу или ситуацию;
- формирование умений осуществлять экспериментально-исследовательскую деятельность.

- 3) Работа на выполнение социального заказа общества:
- подготовка информационно грамотной личности;
 - подготовка пользователя компьютерными средствами;
 - осуществление профориентационной работы в области информатики.

Принимая во внимание огромное влияние современных информационных технологий на процесс образования, многие педагоги все с большей готовностью включают их в свою методическую систему.

Таким образом, познавательный интерес при правильной педагогической организации деятельности учащихся и систематической целенаправленной воспитательной деятельности может и должен стать устойчивой чертой личности ребенка, оказывая сильное влияние на его развитие.

Многие специалисты полагают, что для современного этапа развития образования характерен переход от традиционных массовых средств информации (книги, кинофильмы, телевидение) к так называемым новым информационным технологиям – компьютеризированным системам хранения информации, лазерным каналам связи, микроэлектронным устройствам и т.д. Современные информационные технологии могут способствовать повышению познавательного интереса к учебной деятельности и воспитанию здорового поколения.

БАРКАМОЛ АВЛОДНИ ТАРБИЯЛАШДА БОЛАЛАР СПОРТИНИНГ ЎРНИ

Р. Давлатов
ГулДУ

М. Маматкулова
СирПКҚТМОИ

Ҳар томонлама ривожланган инсон шахсини шакллантириш давримизнинг долзарб муаммоларидан ҳисобланади. Чунки она-Ватанимизнинг келажаги бугунги ёш авлоднинг билими, салоҳияти, истеъдоди, мустақил фикрлашига бевосита боғлиқдир. Жамиятимизда олиб борилаётган таълим жараёнидаги ислохотларнинг бош мақсади ҳам баркамол авлодни тарбиялашдир.

Мустақиллик йилларида юртимизда соғлом ва баркамол авлодни вояга етказиш борасида улкан ишлар амалга оширилмоқда. Президентимизнинг 2002 йил 24 октябрида имзоланган «Ўзбекистон Болалар спортини ривожлантириш Жамғармасини ташкил этиш тўғрисида»ги фармони бу соҳада қўйилган улкан қадам бўлди.

2002 йил 29 декабрь куни Оқсарой қароргоҳида Президент Ислон Каримов Болалар спортини ривожлантириш Жамғармасининг мақсад ва вазифалари, унинг юртимиз фарзандларини соғлом ва бақувват қилиб вояга етказишдаги аҳамияти, ушбу ташкилот фаолиятини йўлга қўйиш ҳамда самарадорлигини ошириш борасидаги вазифалар ҳақида батафсил тўхталиб, ўз фикр-мулоҳазаларини баён этган эди.

Унга кўра, асосий масала — Болалар спортини ривожлантириш билан боғлиқ ташкилий ишларни муҳокама қилиб, бу борадаги асосий йўналишларни, яъни биринчи галдаги вазифаларни яна бир бор белгилаб олиш эди.

Дарҳақиқат, агар чекка қишлоқларда яшаётган, келажакка катта умид билан қарайдиган, ўсиб келаётган ёш авлодни ҳар томонлама соғлом ва баркамол қилиб тарбияламоқчи бўлсак, болалар спортини мамлакатимизнинг олис-олис жойларида ҳам ривожлантиришимиз керак.

Бошқача айтганда, агар биз келажакимиз учун мустақкам замин, ишончли пойдевор қўймоқчи, умуман, ўзбек спортини ривожлантирмоқчи бўлсак, унинг негизида соғлом авлодни вояга етказиш масаласининг ечими кўпроқ вилоят ва туманларга эътиборнинг кучайтирилишига боғлиқ.

Биринчи навбатда мактаб, лицей ва коллежлардаги ва барча таълим муассасаларидаги спорт майдончаларини ташкил қилиш ишларини ривожлантириш, бунинг учун олис-олис қишлоқларимизда ҳам спортга бўлган муносабатни тубдан ўзгартириш, бу — замон талаби, давр тақозоси.

Ҳозир жойларда одамлар келажакимизнинг қандай бўлиши ҳақида кўп гапирди, фикрлайди. Лекин, соғлом авлодни вояга етказиш, эртанги зурриётларимизни ҳар томонлама баркамол этиб тарбиялаш учун ўтган давр мобайнида оналар саломатлигига, боланинг соғлом туғилишига алоҳида эътибор қаратилди, ҳомиладор аёллар учун зарур шарт-шароитларни яратиш ва бу масалаларни замон талаблари даражасида ҳал этиш бўйича салмоқли ишлар амалга оширилди.

Биз энди озод ва эркин халқимиз. Шунинг учун дунёда ҳеч кимдан кам бўлмайдиган, эртага мана шу заминимиз шухратини бутун дунёга тараннум этадиган авлодни тарбиялаб, вояга етказишимиз лозим. Шу орқали жаҳонда ўзимизга муносиб ўрин эгаллашимиз даркор. Бунга эришиш учун «Биз киммиз, кимларнинг авлодимиз?» деган савол доимо қалбимизда, юрагимизда жаранглаб туриши зарур.

Агар шу саволга жавоб топиб, ўзимизнинг кимлигимизни англаб яшасак, мана шу даъват орқали болаларимизни, бутун жамия-

тимизни уйғота олсак, кўзланган эзгу мақсадларга албатта эришамиз. Лекин, бу борадаги ишлар фақат тиббиёт соҳаси доирасида чегараланиб қолмаслигига эришишимиз ва янги авлодни вояга етказишда спортнинг бошқа ҳеч нарса боса олмайдиган алоҳида ўрни борлигини англашимиз лозим.

Оддий мисол, ортиқча дабдабалар билан ўтаётган тўй-ҳашамларга кетаётган пулларни спортга сарфласак, болаларимиз мактабга борганда, мактабдан қайтгандан сўнг уларнинг жисмоний машқлар билан шуғулланишига эътибор берсак, шу йўлда уларга қўлимиздан келганча имконият ва шарт-шароит яратсак, бундан ўзимиз ҳам, жамиятимиз ҳам катта манфаат топиши муқаррар.

Болалар спортини ривожлантиришни йўлга қўйиш, фарзандларимизни спортга, жисмоний тарбияга жалб этиш орқали куйидаги натижаларга эришиш мумкин:

— болаларимиз спорт орқали соғлом ва бақувват, ҳаётнинг барча мураккаб синовларига бардош берадиган инсонлар бўлиб вояга етади;

— жисмоний соғломлик инсонда руҳий-маънавий соғломликни келтириб чиқаради. Яъни, спорт билан шуғулланган бола ҳеч қачон ёмон йўллардан юрмайди. Бугунги замондаги даҳшатли балоқазолар — террорчилик ёки ақидапарастлик дейсизми, гиёҳвандлик ёки жиноятчилик дейсизми — барчасидан йироқ бўлади;

— спорт билан шуғулланган боланинг билим олиш, ўз қобилияти ва салоҳиятини рўёбга чиқаришга бўлган интилиши янада ортади. Биз фарзандларимизни оммавий равишда спортга жалб этиб, ўзбек спортини бутун дунёга намойиш қилиш орқали халқимиз ва миллатимизнинг куч-қудратини, ўзимизнинг кимлигимиз, кимларнинг авлоди эканимизни яққол кўрсатишга эришамиз;

— миллий қадриятларимизни тиклаш ва ривожлантиришга хизмат қилади. Масалан, биргина кураш билан боғлиқ миллий қадриятларимизда халқимизнинг ғурур-ифтихорини кўтарадиган хусусиятлар кўп.

Болаларни спорт орқали соғлом ва бақувват қилиб тарбиялаш — бу келажакка бўлган мустаҳкам ишонч ифодасидир. Чунки биз ҳаммамиз болаларимизнинг бахтли келажagini ўйлаб яшаймиз ва бизнинг ортимизда соғлом ва баркамол фарзандларимиз қолиши ва бошлаган ишларимизни давом эттириши лозим.

Болаларимизни ҳам маънавий, ҳам жисмоний нуқтаи назардан соғлом ва бақувват этиб ўстиришимиз лозим. Токи бу авлод миллатимизнинг халқаро миқёсда юксак парвоз қилишига хизмат этсин. Фарзандларимизни соғлом ва баркамол қилиб вояга етказиш учун уларни 5—7 ёшдан бошлаб спортга жалб этишимиз ке-

рак. Ушбу мақсадларни рўёбга чиқарадиган, бу ишда пойдевор бўладиган мустаҳкам замин, тегишли шарт-шароит яратадиган тизим ташкил қилиш ва қишлоқларда шу тизимга суяниб иш олиб бориш даркор.

Ҳозирги пайтда юртимизда ёшлар ўртасида жуда кўп спорт мусобақалари ўтказилмоқда. Таълим тизимидаги уч босқичдан иборат «Универсиада», «Баркамол авлод» ва «Умид ниҳоллари» каби ўйинларни ўз ичига оладиган яхлит тизим шаклланиши бу соҳадаги катта натижаларимиздан бири бўлди. Бу борадаги тажрибаларимизга хорижда ҳам кўпчилик ҳавас ва қизиқиш билан қарамоқда.

Ушбу мақсадларнинг моҳиятини, аввало, ёшларнинг ўзи яхши тушуниб олиши керак. Сен соғлом бўлишинг, фарзандинг ҳам сен каби соғлом бўлиши керак, шундагина халқимиз, миллатимиз янада кучли бўлади, деган фикрни уларнинг қалби ва онгига сингдириш лозим. Бу ишни ўзимизнинг фарзандларимиз, юртимиз ва халқимиз олдидаги шарафли бурчимиз эканлигини билишимиз лозим. Чехраси очиқ, эртанги кунга интилиб яшаётган мана шундай соғлом болаларимиз халқаро мусобақаларда голиб чиқиб, Ўзбекистоннинг байроғини баланд кўтарса, худдики, уларнинг ёнида туриб шу байроқни кўтаргандек ифтихорга тўла-миз. Шунинг учун, спорт — бу эртанги кунга бўлган ишончимиз, бизларнинг ортимиздан келаётган авлодни соғлом ва бақувват қилиб тарбиялайдиган ҳаётимизнинг муҳим бир соҳаси, кундалик турмушимизнинг узвий бир жабҳаси бўлишига интилишимиз керак.

РОЛЬ НАРОДНОЙ ПЕДАГОГИКИ В ФОРМИРОВАНИИ ЗДОРОВОГО ОБРАЗА ЖИЗНИ ОБУЧАЮЩИХСЯ

М. Таирова, Д. Ахмедходжаев, С. Каримова
ТГПУ

Как известно, здоровый образ жизни (ЗОЖ) — способ жизнедеятельности, соответствующий генетически обусловленным типологическим особенностям данного человека, конкретным условиям жизни и направленный на формирование, сохранение и укрепление здоровья, полноценное выполнение человеком его социально-биологических функций, достижение активного долголетия. Здоровым может считаться такой образ жизни, который приводит человека к оптимальной продолжительности и качеству жизни в конкретной социальной общности.

Формирование ЗОЖ, будучи испокон веков естественной потребностью каждого народа, составляет неотъемлемую часть на-

родной культуры, в том числе народной педагогики, вобравшей многовековой опыт, знания, умения и навыки обеспечения гармонично развитого здорового поколения.

По определению исследователей, «народная педагогика — совокупность знаний и навыков воспитания, передающихся в этнокультурных традициях, народнопоэтическом и художественном творчестве, устойчивых формах общения и взаимодействия подрастающего поколения друг с другом и со взрослыми».

Наиболее важными компонентами народной педагогики в области здоровьесбережения является передача ряда традиций в процессе взаимодействия поколений. В Узбекистане на протяжении многих веков сохранились традиции ухода за малолетними детьми, их здоровьесбережения, воспитания, в том числе гигиенического, подростков и учащейся молодежи, подготовки к трудовой и семейной жизни.

Традицией узбекского народа является подготовка молодежи к охране социального здоровья семьи, выработка у девушек — будущих матерей — умений и навыков по организации здорового быта, ухода за детьми, начиная с беременности и на последующих этапах жизни ребенка, по оказанию первой медицинской помощи, поддержанию оптимальной гигиенической среды и обеспечению психологических комфортных условий в семье.

Жители Узбекистана бережно хранят здоровьесберегающие обычаи и традиции, связанные с созданием семьи, рождением ребенка, правильным воспитанием с колыбели, формированием психогигиены межличностного общения, воспитанием современной личности. В семье большое внимание уделяется традиционно сложившемуся формированию здорового образа жизни, предполагающему систематические физические упражнения и закаливание, гигиенически правильный режим дня, охрану среды обитания, предупреждение травматизма и вредных привычек и т.д.

Система обучения и воспитания, созданная народом Узбекистана (народная педагогика), на протяжении исторических эпох всегда служила могучим средством передачи социального опыта. Иными словами, народная педагогика концентрирует в себе взгляды, идеи, обычаи и традиции, выработанные людьми, переходящие из поколения в поколение.

С этой точки зрения узбекская народная педагогика обладает исключительно богатым материалом. Узбекский народ создал эпические поэмы, разнообразные сказы, сказки, песни, пословицы и поговорки, загадки, притчи, имеющие непреходящее познавательное, воспитательное и здоровьесберегающее значение, так как отражают важные педагогические, культурологические, духовно-

нравственные идеи, которые и в настоящее время не утратили своей ценности. В народной воспитательной системе имеется множество методов и средств нравственного, физического, гигиенического воспитания молодежи: пояснения, показ образцов поведения, выработка привычек, совет, назидание, поощрение, наказание и др.

Здоровье, физическое совершенство детей и молодежи, способных к творческому труду и обладающих сильной волей, терпением, выносливостью, стойкостью, в узбекской народной педагогике рассматривается как важный составной компонент воспитания. Детские игры, способствующие физическому развитию, система упражнений для подготовки к труду и защите Родины занимают в традиционном воспитании видное место, что нашло отражение в наших исследованиях.

Большой здоровьесберегающий потенциал в воспитании несут такие словесные средства, как колыбельные, песни, ривояты, легенды, эпосы и др., а также проведение массовых мероприятий (физкультурные состязания, подвижные и спортивные игры, КВН, хашары, общенародные праздники и др.).

Широкую популярность приобрели следующие пословицы и поговорки: «Берегущий бывает здоровым»; «Болезнь приходит горой, а уходит песчинкой»; «Богатство — не богатство, а здоровье — богатство»; «Поменьше плова — голова здорова»; «От лени человек болеет, от труда — здоровеет»; «Смолоду закалишься, на весь век сгодишься»; «Двигайся больше — проживешь дольше»; «Режим — залог здоровья»; «Завтрак съешь сам, обед раздели с товарищем, ужин отдай врагу»; «Где здоровье, там и красота».

Как известно, в узбекских народных пословицах и поговорках ярко выражена любовь к ребенку, забота о его будущем, ответственность старших за здоровье детей. В соответствии с народной педагогикой, формирование у учащейся молодежи трудолюбия связано со становлением умственной зрелости, физического здоровья, нравственных и эстетических начал человека.

Народная педагогика всесторонне затрагивает правила здоровьесохраняющего поведения детей в семье, человеколюбия, заботы о людях, дружбе и сотрудничестве, уважения к старшим, женщинам, детям. Наряду с этим народная мудрость диктует необходимость воспитания у молодежи нетерпимости к насилию и безнравственности и в то же время широко пропагандирует формы, методы и средства воспитания гармонично развитого, здорового поколения, образцы поведения, способствующие сохранению и укреплению здоровья, выработке полезных привычек, физическому совершенствованию учащейся молодежи.

ФОРМИРОВАНИЕ ЗДОРОВОГО ОБРАЗА ЖИЗНИ МОЛОДЕЖИ СРЕДСТВАМИ НАРОДНЫХ ИГР

Т. Усманходжаев, Н. Юсупов
УзГИФК

Для нас, узбекистанцев, выпала большая честь, что в Ташкенте 23–28 сентября 2012 г. проводились сертификационные курсы лидерства ТАФИСА.

TAFISA – массовая спортивная международная ассоциация при Международном Олимпийском комитете, ЮНЕСКО и Всемирной организации здравоохранения, объединяющая более 140 стран мира.

Основные мероприятия TAFISA состоят в организации и проведении конгрессов, семинаров, национальных и местных фестивалей, а также всемирных игр «Спорт для всех», которые организовываются один раз в четыре года под руководством Международного Олимпийского комитета, ООН, ЮНЕСКО и Всемирной организации здравоохранения.

Всемирные игры «Спорт для всех» были проведены в Бонне (Германия) в 1992 году, Бангкоке (Таиланд) в 1996 году, Ганновере (Германия) в 2000 году, в Пусане (Южная Корея) в 2008 году, в г. Шауляй (Литва) в 2012 году.

Основная цель TAFISA состоит в сохранении и создании новых национальных видов спорта, развитии традиций и национальных игр.

Эта ассоциация зарекомендовала себя во всем мире как активный пропагандист здорового образа жизни, внедрения спорта в широкие массы посредством поддержки и развития народных спортивных игр и национальных видов спорта.

Узбекистан стал членом этой известной международной организации с 2011 г. 10–14 ноября, когда в городе Анталия (Турция) состоялся 22 – Всемирный конгресс, где «Полвонлар миллий ассоциацияси» Республики Узбекистан была принята в члены общества TAFISA.

Как известно, в нашей стране с древних времен были популярны и высоко ценились такие национальные игры и виды спорта как кураш, ўзбек жанг санъати, джигитовка, стрельба из лука, фехтование и другие.

Народные игры и национальные виды спорта, к которым у каждого народа вырабатывались чувства особой привязанности, стали традиционными и превратились в обычай. А народные обычаи и традиции в виде национальных состязаний и игр, развлече-

ний являются важнейшим элементом духовных, культурных и нравственных ценностей общества. Они аккумулируют в себе народную память, многовековой опыт жизни.

В воспитании детей у народов Центральной Азии физические упражнения и подвижные игры испокон веков занимали значительное место. Так, у узбеков воспитание детей состояло в исполнении всех обычаев и обрядов своих предков, которые включали множество различных физических упражнений и подвижных игр. С самого раннего возраста ребенка укладывали для нормального сна в бешик (колыбель), где всегда соблюдалась особая чистота. А когда ребенок просыпался, ему в первую очередь делали массаж, затем проводили с ним активно-пассивные движения-упражнения и закаливающие процедуры.

В холодное время года в целях закаливания разрешали детям бегать босиком по сырой земле и по снегу. Уже с 8-9-летнего возраста мальчиков приучали к верховой езде, для чего изготавливали специальные детские седла. Родители устраивали для детей специальные бега, эстафеты, состязания по борьбе и обязательно награждали подарками победителей. В почете были и различные подвижные игры, которые в подавляющем большинстве проводились на свежем воздухе, что способствовало укреплению здоровья детей. Что же касается взрослых, особенно мужчин, то они в течение трудовой недели, как минимум 2 раза, принимали узбекский массаж (по классификации Авиценны) в восточных банях для восстановления сил и работоспособности организма.

Национальные игры и виды спорта постоянно входят в программы различных народных праздников: весной — это Навруз, осенью — «Мустакиллик». Ежегодно стали проводиться, начиная с 1991 года, фестивали, посвященные народному эпосу «Алпомыш» и одной из самых героических женщин в истории народов Узбекистана Тумарис, которые организуются в областных центрах республики с привлечением большого числа молодежи, любителей спорта. Необходимо отметить, что участвующих в этих мероприятиях с каждым годом становится все больше и больше. И обязательно на этих празднествах и взрослые, и дети играют в разные народные узбекские игры: «Қараб теп», «Бурон», «Отиб қочар», «Минди», «Нишонга зарба» (новая игра), «Тақия туширар».

В заключение следует сказать, что методически умелое использование народных игр может обеспечить всестороннее, комплексное развитие физических качеств и совершенствование двигательных умений и навыков, что является важным подспорьем в формировании здорового образа жизни подрастающего поколения.

Основными условиями успешного внедрения народных игр в жизнь детей и молодежи всегда были и остаются глубокое знание и свободное владение игровым репертуаром, а также методикой педагогического руководства.

Поэтому пропаганда и развитие узбекских народных игр и национальных видов спорта республике и за ее пределами будут способствовать не только их популяризации среди молодежи, но и росту международного авторитета нашей страны.

ЁШЛАРДА ЖИСМОНИЙ МАДАНИЯТНИ ШАКЛЛАНТИРИШ ОМИЛЛАРИ

З. Муталова, Л. Закирова
РСТСИ

Президентимизнинг «Ўзбекистонда болалар спортини ривожлантириш жамғармасини тузиш тўғрисида»ги Фармонида «Болаларда спортга меҳр уйғотиш, ўсиб келаётган ёш авлод онгида спорт билан шуғулланиш, соғлом турмуш тарзига амал қилиш, маънавий ва жисмоний камолга интилиш, уларни салбий таъсирдан ҳимоя қилиш, ҳамда Ватанига меҳр-муҳаббат ва ўз мамлакати учун гурур, ифтихор руҳида тарбиялаш борасидаги чора-тадбирлар комплексини амалга ошириш» алоҳида таъкидланган.

Мамлакатимизда бугун спортга давлат сиёсатининг устувор йўналишларидан бири сифатида юксак даражада эътибор берилмоқда. Ўзбекистонимиз улкан замонавий спорт иншоотларини қуриш майдонига айланган. Буларнинг барчасидан халқимизда жисмоний маданиятни шакллантириш орқали соғлом турмуш тарзини одамларнинг кундалик ҳаётига сингдиришдек мақсад кўзланган.

Жисмоний маданият деганда ҳар бир инсоннинг соғлом бўлиши, ўз соғлиғини асраб-авайлаши, уни узлуксиз чиниқтириб бориши, шунингдек, жисмоний маданият воситаларидан, яъни жисмоний ҳаракат амаллари, табиатнинг соғломлаштирувчи кучлари (куёш, ҳаво, сув, тупроқ), шахсий ва жамоанинг гигиеник омилларидан (овқатланиш, ухлаш, дам олиш, тозалик, орасталик ва ҳ.к.) унумли фойдаланиши тушунилади. Ана шу жисмоний маданият воситалари инсон жисмоний маданиятини шакллантиришнинг асосини ташкил қилади.

Илмий кузатишлар ёшларда жисмоний маданиятни шакллантириш узлуксиз таълим тизимининг қуйидаги босқичларида амалга оширилишини кўрсатади:

1. Мактабгача таълим муассасаларида тарбияланаётган бола-

ларда жисмоний маданиятни шакллантириш. Буларга оддий юриш, югуриш, сакраш, ҳаракатли ўйинлар, эркин ўйин воситаларидан фойдаланилади.

2. Умумтаълим ўрта мактабларда ўқувчиларни жисмоний маданиятини шакллантириш. Бу ўз навбатида уч босқичда амалга оширилади.

а) Бошланғич 1–4-синфлардаги жисмоний маданият дарсларида, дарсдан ташқари оммавий жисмоний тарбия ва соғломлаштириш тадбирларида, мактабдан ташқари, маҳаллада, ўйингоҳда, оромгоҳда, БУСМлар ва ҳ.к.лардаги жисмоний машғулотлар ва ўйинлар.

б) 5–7-синфлардаги жисмоний маданият дарсларида, мактабдан ташқари оммавий соғломлаштирувчи спорт тадбирлари, мусобақалари, байрамлари ва ҳ.к. лар (Мактабдан ташқари болалар ва ўсмирлар спорт мактабларида, кўнгилли спорт жамиятларида, ўйингоҳларда, маҳаллаларда, оромгоҳларда, турар жойларда ўтказиладиган машғулот ва ўйинлар).

в) 8–9-синфлардаги жисмоний маданият дарсларида, мактабдан ташқари олиб бориладиган оммавий жисмоний маданият ва спорт-соғломлаштирувчи тадбирлар (Болалар ва ўсмирлар спорт мактабларида, маҳаллаларда, спорт иншоотларида, оромгоҳларда, истироҳат боғларида, очиқ спорт мусобақаларида, спорт байрамларида, «Умид ниҳоллари» спорт ўйинларида ва ҳоказо).

3. Академик лицейлардаги жисмоний маданият дарсларида, академик лицейдан ташқарида олиб бориладиган жисмоний ва соғломлаштирувчи спорт тадбирлари (Болалар спорт мактабларида, кўнгилли спорт жамиятларида, ҳовлилар ва тураржойларда мустақил бадантарбия ва спорт машғулотларини ташкил қилиш жараёнларида, «Баркамол авлод» спорт ўйинлари мусобақалари, халқ сайиллари ва байрамларда).

4. Ўрта махсус касб-ҳунар коллежларидаги жисмоний маданият дарсларида, дарсдан ва касб-ҳунар коллежларидан ташқари болалар ва ўсмирлар спорт мактабларида, кўнгилли спорт жамиятларида, хонадонда, маҳаллаларда мустақил ва жамоа бўлиб турли хил оммавий жисмоний маданият ва соғломлаштирувчи тадбирларда иштирок этиш, «Баркамол авлод» спорт ўйинлари ва уларнинг тантанали очилишига бағишланган оммавий спорт байрам тадбирларида бевосита иштирок этиш, тамоша қилиш ва ҳоказолар.

5. Олий таълим муассасаларидаги жисмоний маданият дарсларида, талабаларнинг кунлик тартибида, ётоқхонада, хонадон ва маҳаллаларида, «Талаба» спорт клубларида ташкил қилинадиган оммавий жисмоний маданият ва соғломлаштирувчи спорт тад-

бирларида, талабаларнинг «Универсиада» спорт ўйинларининг турли босқичларида ўтказиладиган босқич спорт мусобақаларида, уларнинг очилиши муносабати билан ташкил қилинадиган оммавий спорт байрамларида иштирок этиш.

Шундай қилиб, ёшларнинг жисмоний маданиятини шакллантириш, мамлакатда мавжуд узлуксиз таълим тизими доирасида амалга оширилиши муҳим аҳамият касб этади. Бу борада, айниқса, республикамиз ёшларини спортга жалб қилиш ва уларни жисмоний маданиятини шакллантириш мамлакатимизда амалда жорий этилган уч босқичли спорт мусобақаларини тўрт босқичли тизимга ўтказиб, катта ёшдаги аҳолини ҳам жалб этишни давр тақозо этмоқда.

ЗДОРОВЫЙ ОБРАЗ ЖИЗНИ – ОСНОВА ФОРМИРОВАНИЯ ГАРМОНИЧНО РАЗВИТОГО ПОКОЛЕНИЯ

Н. Алиева, Ш. Шукуров
РСНПМЦП

С момента приобретения независимости охрана здоровья и обеспечение благополучия населения, формирование гармонично развитого поколения являются важнейшими направлениями государственной политики Узбекистана. В республике под руководством и при личном участии Президента Республики Узбекистан Ислама Каримова сформирована теоретическая и методическая база, обеспечившая создание национальной модели системы здравоохранения.

В результате осуществляемых реформ в Узбекистане средняя продолжительность жизни по сравнению с 1990 годом увеличилась с 67 до 73 лет, материнская и младенческая смертность сократилась более чем в 3 раза. Значительно снизился общий уровень заболеваемости населения, особенно туберкулезом, гепатитом, различными инфекционными заболеваниями. Вместе с тем, в настоящее время в Узбекистане, как и в развитых странах мира, основное бремя заболеваемости и преждевременной смертности составляют так называемые «болезни цивилизации», т.е. хронические неинфекционные заболевания, которые являются основными причинами преждевременной смертности и ухудшения качества жизни. В структуре смертности населения хронические неинфекционные заболевания включают сердечно-сосудистые (61%), хронические респираторные заболевания (6%), новообразования (7%) и заболевания органов пищеварения (6%). Со-

циально-экономические последствия НИЗ ложатся тяжелым бременем на отдельного человека и его семью, оказывают влияние на общество в целом. Существуют основные поведенческие факторы риска НИЗ: неправильное питание (избыточное употребление соли и сахара, недостаточное употребление фруктов и овощей), низкая физическая активность, употребление табака и алкоголя. Эти факторы приводят к развитию таких биологических факторов риска, как избыточный вес, ожирение, повышенное артериальное давление, высокий уровень глюкозы и холестерина в крови, которые можно предотвратить путем изменения образа жизни. Формирование поведенческих навыков необходимо начинать с детства.

Результаты исследования, проведенного Министерством здравоохранения совместно со Всемирным банком, показали, что один человек, умерший от курения, в среднем потерял 12 лет своей потенциальной жизни, что наносит экономический ущерб бюджету как домохозяйств, так и государства и общества.

По данным ВОЗ, в Узбекистане по сравнению со странами европейского региона население, включительно и дети с 15 лет, алкоголь употребляет в среднем в 3 раза, табак — в 2 раза меньше (Global Status Report on NCD 2010, WHO, 2011).

Международный опыт показывает, что сокращение вышеперечисленных поведенческих и биологических факторов риска приводит к предотвращению около 80% болезней сердца и сосудов, 80% случаев сахарного диабета 2 типа и 40% заболеваний раком.

На основании вышеуказанного, на сегодняшний день реформы, проводимые в системе здравоохранения, направлены на обеспечение благосостояния населения, пропаганду и ведение здорового образа жизни.

Для решения одной из самых актуальных проблем в данном направлении в 2011 году принят Закон Республики Узбекистан «Об ограничении распространения и употребления алкогольной и табачной продукции». Закон направлен на защиту здоровья граждан, прежде всего лиц, не достигших двадцатилетнего возраста, от вредного воздействия употребления алкогольной и табачной продукции, связанных с этим социальных и иных негативных последствий, а также создание организационных и правовых условий формирования и утверждения в обществе здорового образа жизни. В целях участия в скоординированных действиях мирового сообщества по борьбе против табака, консолидации усилий с трансграничными государствами по борьбе с незаконным ввозом табачных изделий 25 апреля 2012г. принят Закон Республики Узбекистан «О присоединении Республики Узбекистан к Рамочной

Конвенции Всемирной организации здравоохранения по борьбе против табака (Женева, 21 мая 2003 года)».

В настоящее время Министерством здравоохранения при содействии ЕвроВОЗ и в сотрудничестве с заинтересованными организациями разработан проект «Национальной стратегии и плана действий по профилактике и контролю хронических неинфекционных заболеваний на 2013–2020 гг.». Центральное место в данной стратегии отводится реализации комплекса организационно-правовых, социальных и иных мер, направленных на формирование в общественном сознании негативного отношения к употреблению табачной продукции, на формирование и утверждение в обществе принципов здорового образа жизни, что соответствует Европейской стратегии профилактики и борьбы с неинфекционными заболеваниями.

В Узбекистане также успешно реализуются законы и программы по приоритетному компоненту здорового образа жизни - здоровому питанию. Это такие программы, как фортификация муки, йодирование соли, обеспечение витаминными препаратами женщин фертильного возраста и детей до 5 лет, внедрение принципов рационального питания. Это также способствовало улучшению роста и развития детей, снижению показателей материнской и детской заболеваемости, уменьшению в 2,5 раза анемии среди женщин фертильного возраста за последние 10 лет.

Формированию здорового образа жизни, в первую очередь у детей и молодежи, в значительной мере способствует их массовое привлечение к занятиям физической культурой и спортом. Реализация направления по формированию и укреплению здоровья подрастающего поколения республики в полной мере стало возможным с 2002 года, когда по инициативе Президента Узбекистана, Ислам Каримова, был создан Фонд развития детского спорта. В стране созданы и создаются все условия для внедрения физической культуры и спорта в каждую махаллю, в каждую семью. Большое развитие приобрело спортивное движение среди учащихся детей и молодежи. Популярными стали спортивные соревнования «Умид нихоллари», «Баркамол авлод» и Универсиада.

В спортивных секциях и оздоровительных группах занятиями спортом в 2011 году было охвачено около 1,6 млн. учащихся общеобразовательных школ, что составляет 34,9% от общего числа школьников. В сельской местности данный показатель составил 38,2 %, количество девочек на селе, занимающихся спортом и физическим оздоровлением, к концу 2011 года увеличилось и составило 29,9%. Из года в год увеличивается количество девочек, занимающихся такими видами спорта, как художественная гим-

настика, синхронное плавание. Организация детского досуга и охвата занятиями различными видами спорта детей и подростков в Узбекистане полностью соответствует Европейской стратегии ВОЗ «Здоровье и развитие детей и подростков».

Министерством здравоохранения разработана форма для создания базы данных учащихся школ, профессиональных колледжей и академических лицеев, занимающихся спортом, на основе которых оценивается влияние занятий спортом на развитие и здоровье детей. Такая база данных создается в каждом сельском врачебном пункте, каждой поликлинике, обобщается на уровне района, области и республики. На сегодняшний день в электронную базу включены данные более 425920 детей и подростков в возрасте до 18 лет (151660 девочек и 274261 мальчиков), занимающихся на постоянной основе спортом.

О благоприятном влиянии занятий физической культурой и спортом на состояние здоровья детей свидетельствует уменьшение заболеваемости среди учащихся в 2011 году, по сравнению с 2005 годом, острыми респираторными вирусными инфекциями – на 20,6%, пневмонией – на 38,7%, бронхитом – на 18,0% и сколиозом – на 17,7%. Уменьшение заболеваемости среди детей способствовало, в свою очередь, увеличению числа практически здоровых детей. За период с 2005 по 2011 годы, по данным профилактических осмотров, процент практически здоровых детей в возрасте 6-14 лет увеличился на 10,2% и составил 62,9%; количество детей II группы здоровья (дети с заболеваниями преходящего характера, которые после оздоровления считаются практически здоровыми и могут заниматься физическим воспитанием и спортом) составило 29,6%, а процент детей с хроническими заболеваниями уменьшился на 3,6% и составил 7,5%.

Для достижения устойчивости положительной динамики в формировании здорового образа жизни и, в целом здоровья, проводится широкая разъяснительная работа среди населения по повышению медицинской культуры. Разработаны и утверждены обновленные программы курсов «Основы здорового образа жизни» для общеобразовательных школ и «Основы здорового поколения и семья» для учащихся академических лицеев, профессиональных колледжей и студентов высших образовательных учреждений; методическое руководство «Медицинские основы физического воспитания и спорта в формировании гармонично развитого поколения»; созданы постоянно действующие рубрики в газетах и журналах; организован выпуск теле- и радиопередач, посвященных вопросам здорового образа жизни, репродуктивного здоровья, формирования здоровой семьи. Реализация государственных программ в области охраны здоровья матери и ребенка в Узбекистане

тане осуществляется в тесном международном сотрудничестве с ВОЗ, ЮНИСЕФ, ЮНФПА и другими международными организациями, а также при активном участии общественных и неправительственных организаций республики.

Для повышения эффективности внедрения принципов здорового образа жизни среди населения, особенно среди молодежи, представляем следующие рекомендации:

- обеспечение защиты населения, особенно детей и молодежи, от воздействия табака и алкоголя (реализация Закона об ограничении распространения и потребления табачной и алкогольной продукции);

- разработка единых требований, методических руководств и информационных материалов по профилактике и контролю НИЗ для специалистов всех вовлеченных секторов и населения;

- дальнейшее повышение потенциала медицинских и обучение немедицинских (педагогов, социальных работников, представителей общественных организаций, СМИ, НПО и др.) работников по формированию здорового образа жизни и профилактике НИЗ с использованием социальных сетей, Интернет-порталов и печатных изданий СМИ;

- вовлечение авторитетных людей, лидеров молодежных движений, религиозных деятелей, звезд кино и эстрады и т.д. в массовые информационно-просветительские кампании по формированию здорового образа жизни;

- проведение национального исследования по факторам риска НИЗ, а также углубление научных исследований по профилактике и контролю НИЗ;

- обеспечение межсекторального взаимодействия министерств и ведомств, органов местной власти и органов самоуправления граждан, общественных, неправительственных и международных организаций в реализации законов, нормативно-правовых документов, программ и проектов в области формирования здорового образа жизни и профилактики хронических неинфекционных заболеваний.

VI боб. БАРКАМОЛ АВЛОДНИ ТАРБИЯЛАШДА ОММАВИЙ АХБОРОТ ВОСИТАЛАРИНИНГ РОЛИ

ЁШЛАРДА «ОММАВИЙ МАДАНИЯТ» ХУРУЖЛАРИГА ҚАРШИ ИММУНИТЕТНИ ШАКЛЛАНТИРИШ МУАММОЛАРИ

Ж. Ҳикматов, М. Хатамова
БухДТИ

Бугун замонавий ахборот технологиялари ҳаётимизнинг барча жабҳаларига чуқур кириб бормоқда. Хусусан, интернет тармоғи энг оммабоп ва тезкор ахборот тарқатиш воситасига айланди. Интернетдан фойдаланувчиларнинг аксариятини эса ёшлар ташкил этади.

Интернет – инсоният тафаккури маҳсули. Иш столимизда турган компьютерга шунчаки қурилма сифатида қарай олмаймиз. Интернет ахборот олиш, алмашиш ва узатишнинг энг самарали, қулай воситасидир. Унинг мультимедиа (тасвир, овоз, матн) хизмати ва бошқа қатор қулайликлари инсониятни виртуал оламда оҳанрабодек тортмоқда. Аммо, баъзи мамлакатларда виртуал оламга фарқ бўлиш оқибатида ўзининг ёхуд ўзгаларнинг жонига қасд қилиш одатий ҳолга айланаётгани ҳам сир эмас. Ёки қатор давлатларда реал ҳаётни виртуал ҳаётга алмаштирган, руҳий носоғлом беморларни даволашга ихтисослашган шифохоналар ташкил этилаётганини ҳам ҳеч ким инкор этолмайди.

Ҳозирги кунда интернет ҳаётимизнинг барча жабҳаларини қамраб, усиз турмушимизни тасаввур қила олмаймиз. Гарчи одамлар орасида интернетмания тобора кенгайиб, ижтимоий тармоқлар таъсири кучайиб бораётган бўлса-да, интернетга шубҳа билан қараётганлар кун сайин кўпайиб, кўпчиликни ташкил қилиб бормоқда.

Mashable сайтининг Harris Interactive тадқиқотларига таяниб ёзишчи, америкаликларнинг аксарияти интернетдаги ахборотларга кўп ҳам ишонавермас экан. Тадқиқотда 1900 нафар киши иштирок этиб, уларнинг 98 фоизи интернетдаги ахборотларга шубҳа билан қарайди. Респондентларнинг 94 фоизи интернетдан нотўғри фойдаланиш ёмон оқибатларга олиб келишидан хавотирланишини қайд этган. Америкаликларнинг интернетга ишончсиз қара-

шига қуйидаги омиллар сабаб бўлмоқда: жумладан, қуйидаги саволларга респондентларнинг барчаси рекламаларнинг жуда кўплигидан – 59, интернетдаги ахборотларнинг эскилигидан – 56, ўзини тарғибот қилишдан – 53, интернетда вақт беҳуда кетиши бўйича – 67, пулини йўқотишидан – 51 фоиз ва яна шунчаси фирибгарлик қурбони бўлиб қолишдан қўрқшини маълум қилган.

Расмий ҳисоб-китоблар бўйича, бугунги кунда мамлакатимиздаги интернет фойдаланувчилари сони – 2012 йилнинг биринчи ярим йиллиги яқунларига кўра, 9,1 миллион кишини ташкил қилди. Бу ўтган йилнинг худди шу даврига нисбатан 21,3 фоизга кўп демакдир. 2011 йилнинг биринчи ярим йиллиги яқунларига кўра, республикаимиздаги интернет фойдаланувчилари сони 7,5 миллион кишидан иборат эди. Бугунги кунда UZ миллий домен зонасида рўйхатдан ўтган доменлар сони эса 14 мингдан ошиб кетган.

Мамлакатимизда ҳам аҳоли ўртасида интернет маданияти аста-секин шаклланиб бораётган бўлса-да, буни юқори даражада деб бўлмайди. Республикаимизда фаолият кўрсатаётган бошқа оммавий ахборот воситалари медиа-маконда суст ҳаракат қилиши натижасида ёшлар орасида интернетдан олинадиган ахборотга бўлган қизиқиш ортиб бормоқда.

Фуқаролик жамияти шаклланишини мониторинг қилиш мустақил институти томонидан ёшлар ўртасида ушбу масалаларга оид махсус социологик тадқиқот ўтказилган бўлиб, унда йигирмага яқин олий ўқув юрти талабалари иштирок этди. Ушбу тадқиқот натижасига кўра, ҳозирги ёшлар глобал ахборот тармоғидан асосан маълумот олиш мақсадида фойдаланадилар. Экспертларнинг фикрича, ёшларнинг кўп ахборотга эга бўлиши уларнинг билим ва дунёқарашини юксалтиради. Бироқ, айрим ёшлар хорижий сайтларга мурожаат қилаётгани маълум бўлди. Бу миллий сайтларимизни ривожлантириш ва интернетда ёшларимизнинг қизиқишига мос маълумотларни кўпайтиришни тақозо этади. Бунинг учун эса UZ миллий домен зонасида рўйхатдан ўтган доменлар сонини янада ошириш ва уларни интернетдан фойдаланувчиларни қизиқтирадиган маълумотлар ва медиа-маҳсулотлари билан бойитиш ҳамда уларни доимий равишда янгилаб бориш зарур.

Бугунги мураккаб глобаллашув даврида ҳар бир шахс ахборот таъсирига учрайди. Замонавий инсон ҳаётининг воқелиги бу шиддат билан кўпайиб бораётган ахборот оқимини ўзлаштира билишдир. Таъкидлаш жоизки, бу ахборот оқимларининг аксарият қисми ноқонуний ва ижтимоий жиҳатдан салбий мазмунга эга бўлган ахборотлардир. Ахборот глобаллашуви даврида бугунга келиб, бу-

тунжаҳон интернет ахборот тармоғи, мобиль алоқа тизими, компьютер ўйинлари, видео ва кино маҳсулотлари орқали «оммавий маданият» ниқоби остида миллий манфаатларимиз, мафкурамиз, маънавий-ахлоқий қарашларимизга ёт зарарли ғояларни ёшлар онгига сингдиришга уринишлар ҳам кузатилмоқда.

«Оммавий маданият» маҳсулотлари ёшлардан чуқур фикр-мулоҳаза юритишни талаб этмайди, аксинча, уларни ҳар хил ҳаёт ташвишларидан, турмуш муаммоларидан «халос» этади, ўқишга, билим олишга эмас, балки бир марта бериладиган ҳаётда «яшаб қолиш»га чақиради. Аслида уни тарқатаётганларнинг ҳам асл мақсадлари шу. Мамлакатимиз аҳолисининг асосий қисмини ёшлар ташкил этишини ва «оммавий маданият» муаллифлари айнан ана шу аудиторияни нишонга олаётганини эътиборга олсак, зиммамиздаги масъулият кўлами аён бўлади.

«Оммавий маданият»ни тарғиб қилаётган ғаразли кучларга аслида ҳеч қандай маданият ва инсон маънавияти, ахлоқий қоидаю қадриятларнинг асло кераги йўқ. Уларнинг стратегик режа ва сиёсий мақсадларига эришиш, айрим мамлакатларнинг ер ости, ер усти бойликларига эга бўлиш, ўз измига солиш учун бу бир восита, холос. Бир сўз билан айтганда, ҳамма нарсага эркинлик нуқтаи назаридан қарайдиган «оммавий маданият»нинг асосий мақсади — одамнинг иродасини сусайтириш, ўзининг ҳаётига, атрофидаги одамларга қарши қўйиш ва охир-оқибатда эркинлигидан жудо қилишдир.

Президентимиз Ислом Каримов: «Барчамизга аён бўлиши керакки, қаердаки бепарволик ва лоқайдлик ҳукм сурса, энг долзарб масалалар ўзибўларчиликка ташлаб қўйилса, ўша ерда маънавий энг ожиз ва заиф нуқтага айланади. Ва аксинча — қаерда хушёрлик ва жонкуярлик, юксак ақл-идрок ва тафаккур ҳукмрон бўлса, ўша ерда маънавий қудратли кучга айланади» дея жумладан, бугунги кунда халқаро майдонда турли сиёсий кучлар ўзининг стратегик режаларига эришиш учун «эркинлик ва демократияни олға силжитиш» ниқоби остида амалга ошираётган, узоқни кўзлаган сиёсатнинг асл моҳияти ва мақсадларини ўз вақтида англаш катта аҳамият касб этишини, қудратли давлатлар томонидан муайян давлатларга, ер ости, ер усти бойликлари кўп ҳудудларга нисбатан олиб борилаётган ғаразли сиёсат ўша ердаги тинч ҳаётни издан чиқараётганига эътибор қаратади.

Президентимиз Ислом Каримов 2012 йил 9 май — Хотира ва қадрлаш кунда журналистлар билан суҳбатда қўшни Афғонистондаги вазият ҳақида фикр билдирар экан, Афғонистон халқини, унинг тарихини, маданиятини, диний-миллий қадриятларини топташ эмас, аксинча, ҳурмат қилиш йўли билангина турли миллат ва элатларни бир-бирига яқинлаштириш, у ерда тинчлик

ва барқарорлик ўрнатиш мумкинлигини алоҳида таъкидлади. Ушбу фикрнинг ўзиёқ халқнинг маънавиятини менсимаслик, «оммавий маданият»ни кенг ёйиш қанчалик аянчли оқибатларни келтириб чиқариши мумкинлигини исботлайди.

Мамлакатимизда истиқлолнинг дастлабки йиллариданоқ умум-башарий ва демократик қадриятларни чуқур ўзлаштирган ҳолда барпо этилаётган ҳуқуқий ва демократик жамият куриш йўли бугун ўзини тўла оқламоқда. Инсон ҳуқуқ ва эркинликлари, фикрлар ранг-баранглиги, ҳар бир халқнинг анъана ва қадриятларига эҳтиром кўрсатиш жамиятимизнинг энг муҳим тамойиллари этиб белгиланган. Бунга муносиб бўлиш ҳар биримизнинг фуқаролик бурчимиздир. Буюк аждодларимиз қолдирган бой маданий ва маънавий меросни, мардлик ва жасоратни аллақандай «оммавий маданият»га алмаштиришга эса ҳеч кимнинг ҳаққи йўқ.

Глобаллашув жараёнининг мана шундай салбий оқибатларини олдини олиш мақсадида ёшларни интернетдан четлаштириб қўя олмаймиз, албатта. Бу давр талаби, замондан орқада қолиб бўлмайди. Носоғлом ахборотдан ҳимоялана олиш, коммуникация воситаларидан тўғри фойдалана билиш учун эса билим ва тажриба керак бўлади. Энг тўғри йўл, ёш авлодга виртуал оламда нима яхши-ю, нима ёмонлигини ўргатиш, уларда интернетдан фойдаланиш маданиятини шакллантиришдир. Айнан бу борада катталарнинг, айниқса, ота-оналар ва педагогларнинг маънавий-руҳий кўмаги зарур. Энг асосийси, глобаллашув жараёни чуқурлашаётган, инсон онгини эгаллашга интилиш тобора кучаяётган ҳозирги шароитда ёш авлодни ижтимоий тармоқлардаги салбий ахборотлардан асраш бизнинг асосий ва муҳим вазифамиз эканини унутмаслигимиз шарт.

БАРКАМОЛ АВЛОДНИ ТАРБИЯЛАШДА ОММАВИЙ АХБОРОТ ВОСИТАЛАРИНИНГ ЎРНИ

Д. Муитов
ЎзДЖТУ

Дунёга ҳукмронлик қилиш ғояси бугун янгича кўринишда намоен бўлмоқда. Эндиликда кураш фақат ер ости нефть-газ бойликлари учун эмас, балки интеллект дунёси учун ҳам шиддатли кечаётганини эътироф этиш лозим. Ёшлар ўз-ўзидан маълумки, айни шу интеллектуал дунёнинг келажагидир. Бугун мамлакатимизда олиб борилаётган кенг кўламли ижтимоий-сиёсий ва иқтисодий ислоҳотлар ўз самарасини бераётгани барчамизга маълум.

Шу билан бир қаторда, дунёнинг баъзи жойларидаги ОАВ тармоқларида жамиятнинг маънавий қиёфасини бузиш, уларда ҳукм-

ронликка интилишдаги геомафкуравий манфаатларнинг яққол тус олиши тадқиқотларнинг ташвишли мавзулардан бирига айланишига сабаб бўлмоқда.

Бинобарин, айрим минтақа ва давлатлардаги тўқнашувларнинг геосиёсий моҳияти ахборот курашининг нақадар кучайганини, унинг борган сайин гоҳ минтақавий, гоҳ мафкуравий-маданий оҳангда катта ўйин стратегиясидаги давлатларнинг тажовузкор сиёсатига таъсир ўтказётгани оммавий ахборот воситаларида кўп айтилмоқда. Шу тариқа ахборот хавфсизлигини таъминлаш баробарида баркамол авлодни тарбиялаш гоёси яна долзарблашмоқда.

Айтмоқчимизки, маънавий баркамолликни инкор этувчи ғарб индивидуализми феномени дунё ёшлари онги ва қалбида ўз асоратини қолдиришга улгурмоқда. Ахборотлаштириш ва глобаллашув жараёнининг бир-бирини тўлдириб, таъсир доирасини кенгайтираётган бир давр келди. Миллий тадқиқотларимизда бунга жавобан «оммавий маданият»нинг салбий тарафлари ҳақида баралла айтиш анъаналари кириб келганини мамнуният билан таъкидламоқчимиз. Уларда янгиликларни бир зумда ўзлаштириб оладиган, ахборотни тез қабул қила олувчи ёшлар қатламига «деструктив культ», паратоталитар, неонацистик йўсиндаги ғояларнинг фанатизмга мойиллиги кучли бўлган ўсмир ёшлардан вайронкор куч сифатида фойдаланишнинг замонавий тенденциялари ҳақида қайдларнинг берилиши бежиз эмас¹.

Иккинчи томондан, ўтган йилнинг сўнгги ойларида исломий қадриятларни топташни мадҳ этувчи фильмдаги машъумликлар эса эҳтиросларни кучайтириб юборди, яна бир бор жаҳон ҳамжамиятида салбий ахборот тўлқини тўғрисидаги баҳс-мунозараларни авжига чиқартирди. Эски даврларда ҳарбийлар юриш қилиб қўйгандан сўнг дипломатия ўз кароматини намойиш қиларди. Эндиликда мутлақо бошқа вазият — ҳар бир ахборий хуруж ва мафкуравий таҳдиддан кейин албатта катта сиёсат дунёси ўзига мослаб ўз сиёсатини ахборотларда сингдиришни бошлаётир.

Айниқса, Яқин Шарқ ва Афғонистон билан боғлиқ ахборот маконидаги геосиёсий рақобат ахборот хавфсизлигини таъминлаш доирасидаги тадқиқотларни тезлаштириши керак. Зотан, бундай шароитда баркамол авлодни тарбиялаш давлат ахборот хавфсизлиги барча ахборотлар тизимларининг ҳимояланганлик даражасига боғлиқ жараён эканини яхши биламиз. Яъни, мазкур шароитда асосий иқтисодий, сиёсий, таълим-тарбия, ҳарбий ҳамда мамла-

¹ Ф. Мухамеджанова. Ахборот глобаллашуви ва ёшлар маънавияти. Тўплам. Ёшларни ахборот-психологик хуружларидан ҳимоя қилиш технологиялари: назария ва амалиёт. Республика илмий-назарий конференция материаллари. 2012, 32-б.

катнинг миллий манфаатларига зид келадиган ахборий таҳдидларнинг бартараф этиш, ахборот тизимларига ноқонуний кириб келишнинг олдини олиш учун қатъий чора ва тадбирлар кўрилиши талаб этилади. Ахборот хавфсизлигини таъминлаш худди шундай таҳдидларнинг олдини олиш ва бартараф қилиш механизмнинг амалдаги ифодасидир.

Тадқиқотларда бир қатор минтақавий медиакомпанияларнинг оммавийлашувига таъсир ўтказувчи хусусиятлар аниқландики, булар: а) ахборотнинг эксклюзивлиги; б) воқеа ва ҳодисаларга «шарқона», яъни илгаридан «ғарб фуқароларига» нотаниш бўлган нигоҳнинг пайдо бўлиши; в) тарқатилаётган ахборотнинг кўпчилиги, очиқлиги ва кенглиги билан боғлиқ ҳолда ахборий таъсирнинг кўлами ҳақида гапирмоқдалар. Айни ижтимоий йўналтирилган ОАВ ҳамда интернет тизимидаги ижтимоий тармоқлар ва блогларнинг жаҳон сиёсий жараёнларига таъсирини ўрганиш муҳим аҳамият касб этаётир. Оммавий ахборий-мафкуравий экспансия иқтисодий блокада ҳамда ҳарбий куч ишлатиш таҳдиди билан кўзга ташланмоқда. Кибермакондаги стихияли тарзда амалга оширилаётган блогерларининг даҳанаки жанглари, ур-сурлари, кибер хужумлар шундай тизимлар туфайли омманинг сиёсий жипслашишига ҳамда содир этилаётган жараёнларга жавоб тариқасида агрессив муносабат билдиришига сабаб бўлмоқда¹.

Натижада, содир бўлаётган воқеалар ёш мустақил давлатларда демократлаштириш, инсон ҳуқуқларини поймол бўлишининг олдини олиш эмас, балки минтақавий сиёсий-маданий, иқтисодий ҳамкорликни бутунлай парчалашга ва буни амалга ошириш учун унинг атрофидаги мамлакатлардан плацдарм сифатида фойдаланишга, қонуний сиёсий ҳокимият ўрнига янги ғарбпараст, миллий бойликларини арзон-гаровга трансмиллий корпорацияларга беришга тайёр бўлган, ғарб идеалларини миллий қадриятлардан устун қўювчи сиёсий элита интилишларда намоён бўлганини воқеалар ривожи тасдиқлади.

Ахборот маконида жамият ёшларининг маънавий баркамоллигига таҳдид қилувчи ОАВ даги геомафкуравий хавф-хатарларга жиддий разм соладиган бўлсак, мустамлакачилик, бировларни қарам қилиш сиёсати янги асрда йўқолганини, балки ўзининг шаклу шамоилини ўзгартирганини тушуниб етамиз.

Аслида, ахборот маконида турли йўллар билан геосиёсий кучлар тўхтовсиз ахборот маконини назорат қилишни мақсад қила-

¹ Г. Ибрагимова. Глобальное информационное пространство в условиях формирования нового мирового порядка. Автореферат на соискание кандидата политических наук. –Т., 2012, 14-б.

ди. Натижада, шакланган қоида ва ахлоқий нормалардан айланиб, онгли равишда диний, миллий, ахлоқий қарашларга захм етказувчи, керак бўлса уни бадном қилувчи ахборотларни кўпайтириш асосий мўлжалларнинг бирига айланди. 2012 йил охирида ОАВларида айрим фарб давлатларида бир жинсли никоҳларга қонуний рухсат берилгани ҳақида, жумладан, «охирзамон» яқинлашгани тўғрисидаги ахборотларни такрор-такрор берилгани бунга яққол мисолдир.

Замон зайли билан ҳар қандай шахс телевидение, радио, газета, журналлар, интернетдан жуда кўп маълумот олишини тан олишимиз керак. ОАВ институтлари туфайли баркамол авлодни шакллантириш ғояси эса мамлакатимиз шароитида ахборот хавфсизлигига тизимли, стратегик ёндашувни тақозо қилиши лозим. Табиийки, бундай шароитда унинг субъекти, объекти, таъминот қилиш муаммолари, хавф-хатарларнинг манбаси ва ахборот оқимларининг қайси томонга қараб кетаётганини аниқлаш тобора долзарблашиб бораверади.

Бундан ташқари, ахборий хавф барча давлатлар миллий хавфсизлигига дахл қилиш жараёнлари кузатилмоқда. Фарб интернет тармоқларида ва журналларида чоп этилаётган диний мавзудаги «карикатура»лар мусулмон дунёсида антисемитизм, миллатчилик, диний хурофот, халқаро иқтисодий, сиёсий муносабатларни издан чиқарувчи жуда катта тўлқинни вужудга келтирди. Бундан фойдаланган сепаратистик ва экстремистик кучлар ахборий ҳужумни кучайтириб, миллатлараро ва диний тотувлик, тинчлик ўрнатилишига тўсқинлик қилишини кўришимиз мумкин.

Ўз навбатида янгиликлар кўпайгани сари мафкуравий хуружлар ҳам авж олишини таъкидламоқчи эдик. Бунда ОАВ — телевидение, радио, матбуот билан биргаликда интернет тармоғи мафкуравий экспансияда асосий омилга айланади. Яъни, яна бир бор дунёни назорат қилиш геосиёсатида «ўргимчак тўри»нинг аҳамияти ортиб боришига эътиборни қаратмоғимиз зарурдир. Ривожланган ва ривожланаётган мамлакатлар фан-техниканинг бундай камёб ихтиросидан катта даромад топса-да, интернет тизимлари катта зарар келтирадиган манбага ҳам айланаётир.

Шу тариқа жамиятимиздаги баркамол авлодни тарбиялаш фалсафаси аста-секин кўз ўнгимиздаги ёшлар дунёқараши билан боғлиқ ОАВ нинг ролидан келиб чиқиши керакдир. Яъни улар:

— ёшларга глобал ахборот-коммуникацион маконда шаклланаётган саноқсиз, кўз илгамас тармоқлар орқали маҳаллий ва сайёравий боғланган «Виртуал сиёсат иштирокчиларининг» таъсир қилиши билан;

– маънавий баркамол авлодни тарбиялашда ҳал қилувчи аҳамият касб этаётган муайян кучларнинг оммавий маданияти тафаккурдаги ўзгаришларга олиб келувчи қуролига зудликда жавоб бериш билан;

– ёшларга дезинформацион материалларнинг интенсив, тизimli асосда тезкор тарқалишини кўзлайдиган ахборот – психологик таъсир кўрсатиш услубининг амалиётга кириб келишини аниқлаш ва мос равишда жавоб бериш билан намоён бўлади.

Мухтасар қилиб айтганда, мамлакатимиздаги баркамол авлодни тарбиялашда ОАВнинг чексиз имкониятларини мақсадли йўналтириш катта аҳамиятга эга. Жамият ва шахснинг баркамоллигига хизмат қиладиган ОАВ орқали амалга ошириладиган тизimli тарбия эса бу механизмнинг муҳим мезонидир.

РОЛЬ МЕДИАОБРАЗОВАНИЯ В ВОСПИТАНИИ ГАРМОНИЧНО РАЗВИТОГО ПОКОЛЕНИЯ

Э. Юзликеева
ТГПУ

В современном обществе человек находится под воздействием непрерывных потоков информации, в том числе передаваемой по каналам масс-медиа. Поэтому для современного человека очевидна необходимость навыков восприятия информации, умение верно понимать значения аудиовизуальных образов, и как следствие, более компетентно и свободно обращаться с информационными потоками и ориентироваться в них. Все это способно обеспечить медиаобразование.

Медиаобразование (англ. media education, от лат. media – средства) – направление в педагогике, изучающее закономерности и особенности массовой коммуникации (прессы, телевидения, радио, кино, видео и т.д.). Основные задачи медиаобразования: подготовить новое поколение к жизни в современных информационных условиях, к восприятию различной информации, научить человека понимать ее, осознавать последствия ее воздействия на психику, овладеть способами общения на основе невербальных форм коммуникации с помощью технических средств.

Медиаобразование – часть основного права каждого гражданина любой страны на свободу самовыражения и получения информации; оно способствует развитию демократии [Рекомендации ЮНЕСКО 2002].

Медиаобразование в Узбекистане развивается как самостоятельное направление и приобретает все большую значимость в учебном процессе образовательных учреждений, при этом, оказывая влияние и на качество учебного процесса.

Сегодня перед каждым преподавателем стоит задача не ограждать обучающихся от массивных потоков различной информации, а научить пользоваться ими, выбирая полезное и разумное. В конечном счете, это способствует раскрытию талантов каждого человека.

Активизация познавательной деятельности обучаемых занимает центральное место среди методов совершенствования обучения в образовательных учреждениях и подразумевает самостоятельную, осознанную, целенаправленную работу по добыванию знаний. В современных условиях будущий специалист сталкивается с необходимостью восприятия и переработки информации, передаваемой по каналам средств массовой информации.

При этом, проблема защиты человеческого сознания от манипулирования им СМИ постоянно обостряется. Медиаобразование призвано выполнять уникальную функцию подготовки людей к жизни в информационном пространстве. С этой точки зрения сам факт игнорирования медиаобразовательной подготовки учащихся и студентов можно рассматривать и как антигуманный. Поэтому Президент Республики Узбекистан Ислам Каримов в своих выступлениях особо подчеркивает стремление деструктивных сил в своих корыстных целях использовать возможности Интернета влиять на сознание молодежи с еще неутвердившимися жизненными позициями и мировоззрением. «Необходимо быть бдительными к подобным явлениям, поскольку они могут привести к негативным последствиям. Единственный путь предотвращения подобных угроз, направленных на дестабилизацию обстановки в обществе, разжигание конфликтов — воспитать молодое поколение в духе национальных и общечеловеческих ценностей, людей самостоятельно мыслящих, высоконравственных, способных отличить добро от зла, друга от недруга, осмыслить богатую историю и духовное наследие наших предков», отмечает глава государства.

Пользователи интернета, мобильной связи, компьютерных игр, потребители видео- и кинопродукции, наряду с нужной информацией, нередко сталкиваются с пропагандой идей, противоречащих духовно-нравственным нормам и правилам нашего общества, с жестокостью, насилием и другими пороками, чуждыми национальному менталитету. Подобные явления могут оказать серьезное воздействие на духовное, психологическое и физическое развитие несовершеннолетних.

Все это указывает на целесообразность внедрения основ медиаобразования как интегрированной форме с другими учебными дисциплинами, так и в виде специального курса, как средства развития гармонично развитой, творческой, самостоятельно и критически мыслящей личности в условиях интенсивного увеличения информационного потока.

В заключении предлагаем следующие приоритетные направления медиаобразования:

- образование будущих педагогов в университетах, педагогических институтах, повышение квалификации преподавателей вузов, средних специальных и профессиональных образовательных учреждений и школ в рамках курсов по медиаобразованию;
- медиаобразование как часть непрерывного образования учащихся и студентов, обучающихся в школах, средних специальных и профессиональных учебных заведениях, вузах, а также курсах повышения квалификации преподавателей;
- медиаобразование в учреждениях дополнительного образования и молодежных центрах;
- дистанционное медиаобразование учащихся, студентов и взрослых с помощью телевидения, радио, сети интернет;
- самостоятельное и непрерывное медиаобразование (которое теоретически может осуществляться в течение всей жизни человека).

Перспективное направление внедрения медиаобразования в учебный процесс – это воспитание молодого поколения в духе национальных и общечеловеческих ценностей в условиях информатизации общества.

АУДИОВИЗУАЛ ОММАВИЙ АХБОРОТ ВОСИТАЛАРИНИНГ ЁШЛАР МАЪНАВИЯТИ ВА ДУНЁҚАРАШИГА ТАЪСИРИ

Г. Нишонова
ЎзМУ

Телевидение XX асрнинг буюк кашфиётларидан бири бўлиши билан бирга, оммавий ахборот воситалари ичида энг фаоли, ўзининг аудиовизуал табиатига кўра энг таъсирчани ҳамдир. Бугунги ахборий-коммуникацион жараёнининг тезлашуви, коммуникация воситаларининг такомиллашуви маданий қарашлар, ижтимоий вазиятлар ҳамда оммавий тафаккурга ўз таъсирини ўтказаяётгани сир эмас. Бу ўринда аудиовизуал оммавий ахборот воситаларининг таъсири, айниқса, сезиларли. Кино телевидение ва интернет ахборот алмашувининг, шунингдек, коммуникация жараёнининг

самарали ва таъсирчан воситаси сифатида ўрин эгаллаган. Аудиовизуал воситалар бизни кун давомида таъқиб этиб, дам олишимиздан тортиб ҳаёт тарзимизни ҳам белгиламоқда, дунё воқеаларидан хабардор қилмоқда, таълим бермоқда ва тарбияламоқда. Бу эса замонавий шахс тафаккури, дунёқарашининг баъзида ўзгаришига, маданий қарашларига, қадриятларга ўзгача муносабатнинг шаклланишига сабаб бўлмоқда. Булар, албатта, мазкур воситалар орқали тарқатилаётган ахборот кўлами, шакл-шамойили, ғояси ва сифатига кўп жиҳатдан боғлиқ. Айнан шу жиҳатларни инобатга олган ҳолда, ахборот оқимини бошқариш масъулияти инсонлар тақдирига масъулликни ҳис этиш билан баҳоланиши зарур, деб ҳисобланади. Негаки, ким ахборот оқимини бошқарса, у дунёни бошқаради, деб бежиз айтилмайди.

Бугун мамлакатларни қурол билан эмас, ахборот воситасида забт этиш имкониятлари мавжуд экан, ахборот хавфсизлиги масаласининг етакчи муаммолар қаторидан жой олаётгани табиий ҳол. Салбий ахборий-руҳий таъсир деганда, инсон ёки гуруҳ (уларнинг ихтиёридан ташқари) руҳиятига махсус воситалар ва услублардан фойдаланилган ҳолда амалга ошириладиган ҳамда шахс, жамият ва давлат учун салбий оқибатларга олиб келувчи таъсири тушунилади. Бундай таъсирлардан ҳимояланишнинг асосий воситаларидан бири аҳолининг турли қатламлари, айниқса, ёшлар онгида барқарор ҳимоя иммунитетини, мустаҳкам шахсий нуқтаи назарни шакллантириш алоҳида аҳамият касб этади. Бу эса ахборот олиш имкониятини кенгайтириш, аҳолининг ахборотга бўлган эҳтиёжини ҳаққоний, ишонарли, таъсирчан ахборот бериш билан қондириш, онгли равишда тушунтириш, идрок эттириш, иммунитет ҳосил қилиш жуда муҳим. Бунинг учун юқори савиядаги кўрсатувлар, эшиттиришлар, кино ва ҳужжатли фильмлар яратиш кун талабидир.

Бугун мутахассислар томонидан телевидениенинг гипноген хусусияти, унинг трансга тушириш имкониятлари ҳақида фикр билдирилмоқда. Америкалик тадқиқотчи Марии Винн ҳатто зангори экран таъсирини наркотик ва алкоголь таъсири билан тенглаштиради. Унинг фикрича, телетомоша киши руҳиятига таъсир этиб, уни тинчлантириши, реал борлиқни ҳис этмаслик, вақт чегарасини билмаслик, ҳаёт ташвишларини вақтинча бўлса-да, унутишга сабаб бўлар экан. Ҳатто, телевизор кўриб бўлгандан сўнг ҳам узоқ муддат унинг таъсирида бўлиш, ноадекват ҳаракатлар қилиш мумкинлиги таъкидланади. Охириги йилларда ривожланган давлатларда содир этилган кўпгина жиноятлар айнан мана шундай телетаъсирлар оқибати экани қайд этилмоқда. Мутахассислар 8 яшар боланинг сурункали тарзда тажовузкор, бешафқат фильм

ва кўрсатувларни кўриши, қисқа давр ичида ундан оғир жиноятларга қодир шахс шаклланишига сабаб бўлганини таъкидлайди. Америка мактаб ўқувчилари ўртасида ўтказилган сўровномада 37 фоиз ўқувчи бундай фильмларни жуда қизиқарли ва таъсирли бўлгани учун, 42 фоизи урушиш услубларини ўрганиш ва тенгдошлари ичида етакчи бўлиш учун ва 21 фоизи эса ўзини ҳимоя қилишни ўрганиш учун кўришларини маълум қилишган. Ушбу натижалардан келиб чиқиб, шуни таъкидлаш мумкинки, аксарият ўқувчилар фильмлар бош қаҳрамонларига тақлид қилишга интилар экан. Агрессияга бу қадар тақлид этиш ёш болалар ўртасида жиноятлар сонининг ортишига сабаб бўлмоқда. Шунингдек, бу каби фильмлар ёш болаларда виртуал борлиқ билан реал борлиқ ўртасидаги фарқнинг йўқолишига сабаб бўлиши аниқланган. Шу боис мутахассислар болаларга 1,5 соатдан ортиқ телевизор кўришни ман этиш кераклигини таъкидламоқдалар.

Россиянинг айрим телеканалларида авж олган фаҳш, жиноят, тажовуз, ваҳшийликни намоийш этувчи фильм ва кўрсатувлардан рус аудиториясининг ўзи ҳам норози эканини интернет форумларидан кузатса бўлади. Форум иштирокчиларидан бири шундай ёзади: «Тан оламизми, йўқми, бироқ телевидение инсонлар хатти-ҳаракатини мажбурий программалаштириш қудратига эга. Жамиятимизда авж олаётган жиноятчилик кўлами, маънавий инқироз ва ахлоқсизлик шак-шубҳасиз телевидение таъсирида содир бўлмоқда». Шунингдек, интернет орқали ўтказилган сўровнома натижаларига кўра, маҳаллий телевидение кўрсатувлари ва фильмларини кўрган 12 фоиз респондент норозиликни ҳис қилар экан, 6 фоизида ўз фикрини айтиш хоҳиши туғилар, яна 6 фоизида кўрсатувни муҳокама қилиш истаги, 7 фоизида киноя қилиш истаги, 8 фоизида эса ихлоснинг сўниши ва 4 фоизида кўрсатувни яхшироқ қилиш истаги туғилиши аниқланган. Рус аудиториясининг 45 фоизи телекўрсатувлардан қониқмаслиги маълум бўлди.

Шундай бўлса-да, телевидение катта қисм аудиторияни ўз таъсирида доимо ушлаб туриш қудратига эга бўлган воситадир. Бугун телемания касаллик сифатида тадқиқ этилиб, ҳафтасига 38,5 соат телевизор қаршисида ўтирган инсон бу дардга чалинган саналар экан. Бу кунига 5,5 соат демакдир. Олимлар телеманларнинг аксарияти аёллар ва ёшлар эканини таъкидлайдилар. Ёшларимизнинг ғарб телесериалларида илгари сурилган ғайримиллий яшаш тарзи ва маданиятига тақлид қилиши айниқса бизни хавотирга солади.

Хонадонимиз тўридан жой олган бу кичик экран бизга дўстми ёки душманми? Ўйлаб кўрсак, дўст ҳам эмас, душман ҳам эмас.

У бир восита, холос. Якуний натижа ким, нима мақсадда ундан фойдаланишига қараб белгиланади. Хулоса қилиб айтганда, буғунги глобал шароитда аудиовизуал воситаларнинг таъсир имкониятлари ортиб бораётган бир паллада улардан онгли ва мақсадли равишда, яъни миллий тарбия, маърифат йўлида фойдаланиш, ватанпарварлик туйғуларини шакллантиришда оқилона қўллаш лозим.

Ёшларни хориж каналларида берилаётган маънавиятимиз ва кадриятларимизга зид бўлган махсус дастурлар домига тушиб қолишини олдини олиш ҳамда миллий телевидениемизнинг янада ривожлантириш мақсадида телеканаллар рақобатбардошлигини янада ошириш, ундаги кўрсатув ва эшиттиришларни аудитория эҳтиёжи ва талабига мувофиқ, юқори савияда яратиш, ушбу жараёнга малакали ёш мутахассисларни жалб қилиш, улар фаолиятини қўллаб-қувватлаш учун турли танловлар ташкил этиш мақсадга мувофиқдир.

ВЛИЯНИЕ ИНТЕРНЕТА НА МОЛОДЕЖЬ И ПУТИ ЗАЩИТЫ ОТ ЕГО НЕГАТИВНОГО ВОЗДЕЙСТВИЯ

Е. Ким

ОДМ «Камолот»

Волна насилия, рост немотивированной агрессии, разрушение традиционных общечеловеческих ценностей, потеря молодежью нравственных ориентиров — все это в значительной степени обусловлено современными тенденциями развития средств массовой коммуникации. Данный вопрос особенно актуален, когда речь заходит о стихии рынка средств массовой информации, которая пагубно сказывается на формировании моральных ценностей подрастающего поколения.

В условиях рыночных отношений некоторые СМИ утрачивают свои важнейшие функции воспитания, просвещения, формирования личности. Сегодня они стали большим бизнесом, главная цель которого получение прибыли и сверхприбыли.

Воздействие СМИ на аудиторию настолько эффективно, что именно поэтому многие пытаются использовать их в своих интересах. И те, кто является хозяевами СМИ, обладают огромной властью, поскольку у них есть возможность управлять информационными потоками и создавать информационную атмосферу, которая, в свою очередь, способна контролировать жизнь и поведение человека. На наш взгляд, приоритетную возможность в данном плане сегодня имеют транснациональные медиакорпорации (медиа ТНК).

В настоящее время практически весь мировой медийный рынок контролируется всего несколькими транснациональными компаниями, которые являются ведущими в области индустрии развлечений и соответствующей программной продукции, инновационных продуктов и услуг для потребителей в интернете. К примеру, на август 2012 года количество пользователей-членов ТНК AOL составляло 1.800.827.636¹. В ее ведении находится более 287 веб-сайтов² различной направленности. Содержание сайтов охватывает все сферы человеческой деятельности: политику, экономику, культуру, развлечения, услуги, здоровье, бизнес и др.

Количество сайтов увеличивается весьма интенсивно: за октябрь 2011 – август 2012 года компания создала 47 новых информационных ресурсов. Это неплохой показатель, поскольку каждый сайт AOL уникален своим наполнением, контент очень содержателен и включает огромное количество ресурсов, субдоменов. Сегодня его ресурсы являются ведущими источниками новостей, мнений, развлечений, сообществ по интересам и цифровой информации.

Таким образом, основной целью медиа-ТНК является создание такой информационной среды, которая сумеет привлечь массы и удержать их внимание. Появление интернета лишь укрепило их позиции. Сеть стала не только одним из основных источников информации, но и удобным, а главное, быстрым средством коммуникации, благоприятным пространством для бизнеса, источником развлечений и др. Интернет стал наиболее универсальным и востребованным средством коммуникации. Об этом говорит статистика, согласно которой мировая аудитория сети уже достигла 2,3 млрд. человек³.

Запад и Восток – две разные стороны света. Для Востока, и нашей страны в том числе, характерен традиционализм, почитание национальных ценностей, духовность, нравственность, коллективизм, религия и т.д. Для Запада важнее капитал, деньги. «В рыночных условиях же, как показывает практика многих стран, наиболее ходким массовым информационным товаром являются сенсации и скандалы»⁴.

Человек по своей природе подвержен убеждению, внушению. Владельцы медиа-корпораций это прекрасно понимают и знают,

¹ corp.aol.com/about-aol

² www.aol.com.

³ <http://urbc.ru/1068003008-kolichestvo-polzovateley-setyu-internet-vyroslo-na-11-po-vsemu-miru.html>

⁴ **Мурадова Ш.О.** Проблемы обеспечения информационной безопасности Республики Узбекистан в условиях глобализации. –Т.: «Шарк», 2008, с. 162.

как легче всего повлиять на аудиторию. Поэтому они создают определенное информационное поле с помощью экономических возможностей, различных информационных ресурсов, технологий пытаются управлять поведением человека, побудить его к совершению удобных для них действий, навязать свое восприятие мира. Яркий тому пример – последовательное применение их ресурсов: использование почты, просматривание новостных блогов, прослушивание музыки, скачивание песен, фильмов, книг и т.д. Предоставление подобных услуг и ресурсов, безусловно, становится мощной возможностью влиять на сознание масс. Движимый интересами, он не замечает, что им управляют. Весьма сложно контролировать свои инстинкты, поскольку здесь присутствуют страсть, азарт, интерес. Поэтому многие оказываются бессильными перед таким воздействием.

Благодаря возможностям массового распространения информации, эти медиа-корпорации дают установку, что именно она, т.е. массовая аудитория должна потреблять. Данный процесс коснулся и нашего общества. Западное влияние можно почувствовать по образу жизни, типу мышления, стилю одежды некоторой части нашей молодежи. О подобном процессе воздействия предупредил Президент Республики Узбекистан Ислам Каримов, который отметил, что «идеологический вакуум может заполняться чуждой, привнесённой извне, так называемой «массовой культурой» с ее неприемлемыми для нас духовными и нравственными пороками и извращениями. Подобная, преследующая далеко идущие цели и щедро финансируемая различными зарубежными центрами, экспансия может привести к серьезным непредсказуемым последствиям»¹.

Учитывая, что интернет становится все более доступным, актуализируется фактор влияния его на воспитание молодого поколения. К сожалению, именно данная возрастная категория особенно подвержена влиянию интернета, поскольку живо откликается на все новое и неизведанное. В силу возраста молодежь еще не имеет четко сформированной линии поведения. Она только начинает исследовать мир путем поиска информации. Что и предоставляет ей интернет – широкий доступ к массовому потоку различного рода информации. Подобная тяга и интерес к интернету нередко перерастают в зависимость.

¹ **Ислам Каримов.** Узбекистан: 16 лет независимого развития. Доклад Президента Ислама Каримова на совместном заседании Олий Мажлиса, Кабинета Министров, Аппарата Президента Республики Узбекистан, посвященном 16-годовщине Независимости Узбекистана // Народное слово 31 августа 2007 год, №172 (4295).

Кроме того, интернет не только средство общения и поиска информации, но и огромное количество интерактивных компьютерных игр. Просиживая за экранами компьютеров, подростки зачастую впадают в настоящую зависимость от этих развлечений. Об этом можно судить хотя бы по количеству игровых компьютерных клубов. А руководит их действиями непреодолимое желание вновь оказаться в виртуальном пространстве. Это как раз то, что преследуют эти корпорации, поскольку их главной целью является удержание внимания пользователей любыми путями.

На наш взгляд, транснациональным медиа-корпорациям можно и нужно противостоять. Одним из способов защиты от этих корпораций, по нашему мнению, является предоставление альтернативы их информационным продуктам. Индивиду с этим не справиться, у него на это нет ни сил, ни возможностей. Поэтому появляется необходимость вмешательства государства, как одного из ведущих мегасубъектов, обладающего финансовыми, силовыми и информационными инструментами борьбы за лидерство на мировом информационном рынке. Как отмечает С.М. Адилходжаева, «интересы человека не могут быть лучше защищены, чем это сделает государство»¹. Отсюда вытекает жизненная необходимость дальнейшего совершенствования законодательной базы для эффективного противодействия информационным угрозам, а также влиянию «массовой культуры» на молодежь.

По итогам изучения данного вопроса мы пришли к следующим выводам:

— новые информационно-коммуникационные технологии многократно усилили возможности информационного воздействия на граждан, в том числе и на молодежь, которая заметно поддается влиянию масс-медиа;

— в реальности зарубежные СМИ выражают не столько общественное мнение, сколько позицию ТНК, которые через свои каналы распространения информации влияют на массовое сознание и пытаются таким образом целенаправленно создавать свой имидж, воздействуя через информацию на эмоции человека, его поступки, деятельность. К сожалению, на современном этапе развитие информационных технологий происходит больше в интересах бизнеса, чем общества;

— учитывая существенный рост мирового медиарынка, становится очевидным то, что медиа ТНК имеют огромную силу влия-

¹ С. Адилходжаева. Глобализация и стратегия государства. —Т., 2007, с. 102.

ния на формирование мировоззрения, ценностных ориентаций и установок личности. Какой будет дальнейшая информационная картина мира, зависит от того, в чьих руках находятся средства массовой коммуникации и какие конкретные функции они выполняют.

ГЛОБАЛЛАШУВ ДАВРИДА ЁШЛАРНИ ТАРБИЯЛАШДА ОММАВИЙ АХБОРОТ ВОСИТАЛАРИНИНГ РОЛИ

Б. Арифханов
ТАТУ

Демократик тараққиёт, мустақиллик йўлини танлаган ҳар қандай миллат учун ҳам ички, ҳам ташқи муносабатларнинг кафолати, эркин ва фаровон ҳаёт қуриш имкониятларини таъминланишига, замонавий таҳдидларни бартараф қилишнинг самарали воситаларини сафарбар қилишига замин яратувчи бебаҳо қувват манбаидир.

Ўзбекистон ўз мустақиллигини қўлга киритган кундан бошлаб, халқимизнинг туб манфаатларидан келиб чиқиб, демократик тараққиёт йўлини изчиллик билан амалга оширишдек стратегик вазифани белгилаб олди.

Маълумки, ҳозирги даврда инсоният ривожланишнинг асосий хусусиятларидан бири бу глобаллашув жараёнининг кучайиб боришидир. Умумий маънода, глобаллашув бу замонавий илмий-техника тараққиёти асосида, техника, технологиялар, транспорт ва алоқа воситаларининг ҳамда халқлар орасида алоқаларнинг ривожланиши негизида бутун ер юзида ягона сиёсий, иқтисодий маконнинг шаклланиш жараёнидир. Ўзбекистон Республикаси Президенти Ислом Каримов таъкидлаганидек: «Бугунги кунда ҳар қайси давлатнинг тараққиёти, равнақи нафақат яқин ва узоқ қўшнилар, балки жаҳон миқёсида бошқа минтақа ва ҳудудлар билан чамбарчас боғланиб бормоқда. Бирон мамлакатнинг бу жараёндан четда туриши ижобий натижаларга олиб келмайди».

Техника ва технологик глобаллашув билан бирга сиёсий, маданий глобаллашуви ҳам содир бўлмоқда. Натижада, мафкуравий таъсир ўтказиш кўламини ҳаддан зиёд кенгайиб боришини унутиш керакмас. «Мана шундай вазиятда, — деб ёзади И.Каримов, — одам ўз мустақил фикрига, замонлар синовидан ўтган ҳаётий-миллий қадриятларга, соғлом негизда шаклланган дунёқараш ва мустаҳкам иродага эга бўлмаса, турли маънавий таҳдидларга, улар-

нинг гоҳ ошкора, гоҳ пинҳоний кўринишдаги таъсирига бардош бериши амримаҳол».

Мафкуравий глобаллашув ахборот воситаларнинг ривожини ва бу соҳада содир бўлаётган жараёнлар билан чамбарчас боғлиқ. Ахборотни кенг жамоатчиликка етказиб берувчи матбуот, радио, телевидение каби ҳодисаларни ўзида бирлаштирувчи оммавий ахборот воситалари (ОАВ) жамият ҳаётида улкан таъсир ўтказиш қувватига эга. Шунинг учун ҳам улар «тўртинчи ҳокимият» деб аталади.

ОАВ турли йўл ва шаклларда ахборотнинг тезликда узатилиши ва оммавий тарқатилишини таъминлашга хизмат қилади. Бундай воситаларга оммавийлик, даврийлик, тингловчи ёки ўқувчилар аудиториясининг кенглиги каби хусусиятлар хосдир. Бу эса ҳозирги даврда ОАВ имконияти ва қамровининг кескин даражада ўсганини қайд этиш лозим. ОАВнинг қамров даражаси, яъни маҳаллий, умуммиллий, минтақавий ёки глобал миқёсда фаолият кўрсатиши ҳам унинг таъсир доирасини кўрсатувчи омиллардан ҳисобланади. Бунга мисол сифатида шуни айтиш мумкинки, ҳозирги даврда жуда кўп радиостанциялар ва телеканаллар 24 соат давомида ахборот узатиш билан шуғулланади.

ОАВ одамлар онги ва ҳиссиётларига, тафаккур тарзига, хулқ-атворига таъсир кўрсатишда катта имкониятларга эга. ОАВнинг бугунги кундаги ривожини гоёвий таъсир ўтказишнинг миқёси ва кўламининг кескин даражада ўсишига олиб келди. ОАВ орқали амалга ошириладиган ва катта маблағ талаб қилмайдиган гоёвий таъсир ва тазйиқнинг ўзига хослиги шундаки, у ўқувчи, тингловчи ёки томошабинга сездирилмасдан амалга оширилади ва бевоқифа қурбонларни келтириб чиқармайди. Бунда гоёвий таъсир йўналтирилган мамлакатлар аҳолисининг хоҳиш-истаклари, менталитети, мавжуд муаммолари жиддий ўрганилган ҳолда, асосий диққат кишилар онги ва дунёқарашига таъсир кўрсатишга, шакланган қадриятларни ўзгартиришга қаратилади.

Ана шундай вазиятда, Юртбошимиз таъкидлаганидек, шуни унутмаслик керакки, «бугунги кунда инсон маънавиятига қарши йўналтирилган, бир қарашда арзимас бўлиб туюладиган кичкина хабар ҳам ахборот оламидаги глобаллашув шиддатидан куч олиб, кўзга кўринмайдиган, лекин зарарини ҳеч нарса билан қоплаб бўлмайдиган улкан зиён етказиши мумкин». Бу инсон ҳаёти ва ёшлар тарбиясига катта хавф солаётган ва бутун жаҳонда бамисоли бало-қазодек тарқалиб бораётган шу сингари хуружларга қарши курашиш ҳаётининг-амалий аҳамиятга эга эканлигини кўрсатади.

Ахборот тарқатишда интернет алоҳида ўрин тутди. Ҳозирда интернетдан нафақат компьютер тармоғи, балки космик алоқа йўлдошлари, радиосигнал, кабель телевидениеси, телефон, уяли

алоқа орқали ҳам фойдаланиш мумкин. Интернет ривож, у бераётган имкониятлар ўзига хос қарамликни ҳам келтириб чиқармоқда. Манфаатдор ижтимоий-сиёсий кучлар интернетдан гараз мақсадларда ҳам усталик билан фойдаланаётганини таъкидлаш зарур. Интернетнинг ғоявий кураш ва тарғиботнинг асосий майдонига айланганини экстремистик, шу жумладан, диний экстремистик қарашларни тарғиб қилишдаги ўрни мисолида ҳам кўриш мумкин.

Глобаллашув шароитида ОАВнинг ўрни ҳақида гап кетар экан, масаланинг яна бир муҳим жиҳатига эътибор қаратиш лозим. Бугунги кунда ёшларимиз нафақат ўқув даргоҳларида, балки радио-телевидение, интернет каби воситалар орқали ҳам ранг-баранг ахборот ва маълумотларни олмақда. Жаҳон ахборот майдони тобора кенгайиб бораётган шундай бир шароитда ёшларимизни Президентимиз таъкидлаганидек, «ғояга қарши фақат ғоя, фикрга қарши фақат фикр, жаҳолатга қарши фақат маърифат билан баҳсга кириша оладиган инсонлар этиб тарбиялаш замон талабидир».

Ўзбекистонда мустақиллик йилларида замонавий техник усуналарга, кенг ва чуқур фикрловчи кадрларга эга бўлган, янгича мазмун-моҳият касб этадиган ОАВ фаолияти учун ҳамма шароитлар яратилди. 1991 йилда республикамизда бор-йўғи 1 та телерадиокомпания мавжуд эди. Ҳозир мамлакатимизда фаолият кўрсатётган ОАВ сони 1300 дан ошиб кетди, жумладан 100 яқин телерадиостудия, 1000 дан ортиқ газета ва журнал, интернетда 180 га яқин веб-сайтлар ОАВ сифатида хизмат кўрсатмоқда. Ўзбекистон матбуотининг 60 фоиздан ортиғи нодавлат нашрлардир.

ОАВ ва маънавий-ғоявий таҳдидлар ҳақида гап кетар экан, энг аввало, гараз мақсадларда амалга оширилаётган ташқи ғоявий таъсирлар, мамлакатимизда содир бўлаётган ўзгаришларга холис ёндашув байроғи остида берилаётган бир ёқлама ахборотлар ва баҳоларни олдини олиш, уларга қарши объектив маълумотларни кишиларга тезкор ва тизимли етказиб бериш масаласи долзарблигича қолмоқда. Шу билан бирга, ОАВ олдида республикамизда турли соҳаларда эришилган туб ислоҳотлар моҳиятини таҳлилий жиҳатдан жаҳон жамоатчилигига етказиб беришдек муҳим вазифалар турганини ҳам алоҳида таъкидлаш лозим.

БАРКАМОЛ АВЛОДНИ ТАРБИЯЛАШДА МИЛЛИЙ ТЕЛЕВИДЕНИЕНИНГ ЎРНИ

Н. Ҳақимова
ЎзМУ

Бугунги кунда ахборот оқимлари таъсири тобора ортиб бораётган бир пайтда телевидениенинг аҳамияти янада ошди. Ёшлар орасида бегона маданият намуналарининг оммалашишига йўл қўймаслик, уларда миллий ва умуминсоний қадриятларга ҳурмат-эҳтиром туйғусини шакллантириш, ўз миллати ва унинг тарихидан фахрланиш ҳиссини уйғотиш каби мақсадлар журналистлар зиммасидаги ўта муҳим вазифалар ҳисобланади.

Телевидениенинг бошқа оммавий ахборот воситаларига нисбатан устунлик жиҳатларини инобатга олсак, бу тележурналистларнинг ижодий имкониятларини кенгайтиради. Аммо мана шу устунлик уларнинг ўз вазифаларига янада масъулиятли бўлишни талаб этади. Зеро, телевидение аудиторияга ахборотни бир вақтнинг ўзида икки хил (аудиал ва визуал) усулда қабул қилиш имконини беради.

Телевидениеда овоз ва тасвир бир-бирини тўлдирувчи, мавжуд маълумотларни тўлиқ қабул қилинишини таъминловчи омил вазифасини ўтайди. Жумладан, мутахассислар томонидан телевидениеда овоз ва тасвирнинг ўзаро муносабатини 5 босқичга бўлиб таҳлил қилинмоқда.

Ахборот етказишда кадр ортидаги нутқнинг энг муҳим жумла-лари экранда йирик ҳарфларда акс этиши матннинг таъсирини кучайтиради. «Ёшлар» телеканали ижодкорлари «Алло: Огоҳ бўлинг!» кўрсатувида¹ шу услубдан унумли фойдаланганлар. Уяли алоқа воситаларининг инсон онгига салбий таъсири ҳақидаги маълумотлар қирқ саккиз дақиқа давомида бериб борилади. Кадрда эса матн мазмуни билан боғлиқ лавҳалар: хориж кинофильмларидан олинган тасвирлар, бошловчи ва таниқли шахсларнинг нутқидаги асосий фикрлар, хулосалар экранда йирик ҳарфлар билан ўз аксини топади. Бу усул аудиторияга информацияни йирик ҳажмда тақдим этиш ва якуний хулосани қисқа матн тарзида сингдиришга ёрдам беради. Мавзунинг моҳиятини ифодаловчи ушбу хулосалар томошабиннинг нафақат хотирасида сақланиб қолади, балки унинг онгига муҳрланади. Бу ўринда сўз ва тасвир бир-бирига бевосита таъсир қилиб, асосий мақсадга тезроқ ва самаралироқ эришишни таъминлайди.

¹ www. Ziyo.net. /dasturlar/ Allo: Ogoh bo'ling!

Шунингдек, ушбу кўрсатувда ахборотнинг таъсирини ошириш мақсадида уни овоз ва матн орқали етказиш услубидан фойдаланилган. Кадрда мобиль телефонлар одамлар учун ҳаёт мазмунига айланиб бораётганини ифодаловчи тасвирлар, кадр ортида эса куйидаги жумлалар ўқиб эшиттирилади: «Уйқудан турдик, телефон», «Нонушта қиялпмиз, телефон», «Дўконга бордик, телефон», «Юриб кетялпмиз, телефон», «Кинотеатрга бордик, телефон», «Болаамизни аллалаялпмиз, телефон».

Бунда тасвирдаги ахборот овоз ва матн ёрдамида таъкидланмоқда. Ушбу матн ҳар куни телеэкран ёки кинофильмларда томоша қилиниб, буни табиий ҳол, деб ҳисоблаган сюжетларимизнинг туб моҳиятини очиб бера олган. Бундан ташқари, мусиқий фон ҳам тасвирнинг таъсирчанлигини оширишга хизмат қилган.

Бошқа кўрсатувлардан фарқли ўлароқ, «Истиқлол солномаси»¹ кўрсатуви ижодкорлари ахборот етказишнинг визуал услубидан унумли фойдаланишган. Яъни, асосий информация тасвир орқали етказилади. Бугунги шарт-шароитлар мустақилликкача бўлган давр ҳаёти билан солиштирилади. Жумладан, кўрсатувнинг 13 март сони мактаб мавзусига бағишлангани боис, эски ва замонавий кўринишга эга бўлган мактаб бинолари кадрларда кетма-кет (қарама-қарши кўйиш усулида) намоёиш этиб борилади. Бу томошабинга мавжуд ҳолатни солиштириш ва тўғри хулоса чиқариш имконини беради. Маълумотларни қарама-қарши кўйиш ва солиштириш ахборот таъсирчанлигини оширишга, билдирилаётган фикрлар ҳақиқатлигини исботлашга хизмат қилади, бундай телекадрлар эса ахборотнинг аудиторияга таъсирини тўлиқ таъминлайди.

«Огоҳ бўлинг! Экрандаги олабўжи» ва «Эҳтиёт бўлинг, мультфильм!» номли чиқишларда мана шу услубдан унумли фойдаланилган.

Ушбу лавҳаларда махсус эффектларнинг ёрқинлиги, кадрлар алмашиш тезлигининг меъёрдан ортиши кадр ортидаги овоз билан ҳамоҳанг бўлса-да, томошабин диққатини зўриқтиради. Зеро, инсон онги бир сонияда 24 та аудиовизуал кадрни қабул қилиш имкониятига эга. Ушбу меъёрнинг ортиши натижасида инсоннинг фикрлаш, мулоҳаза қилиш, хулоса чиқариш имконияти камаяди. Томошабин 50 (айниқса, ёшлар) маълумотни эслаб қолиш ва такрорлаш билан чегараланувчи шахсга айлана бошлайди. Шу билан бирга, махсус эффектлар инсоннинг кўриш қобилия-

¹ «Тошкент» телеканали «Истиқлол солномаси» кўрсатуви, 2012 йил 13 март сони. 2004–2010 йилларга мўлжалланган «Мактаб таълимини ривожлантириш» Давлат Умуммиллий Дастури ижросига бағишланган.

тига салбий таъсир этади. Журналист Х. Далиевнинг «Огоҳ бўлинг! Экрандаги олабўжи» кўрсатуви инсонлар ўртасидаги бағрикенглик, мураса қилиш, чуқур мушоҳада юритиш каби хусусиятларни инкор этувчи компьютер ўйинлари мавзусига бағишланган. Бугун болалар орасида оммалашган «Counter-Strike», «Life 4», «Alien Stars» каби ваҳшийлик ва жангарилик руҳи тасвирланган компьютер ўйинлари болаларда аутизм (одамлардан қочиш, яккалик), реал оламдаги муаммоларни ҳал қилишдан бош тортиш, масъулиятни ҳис қилмаслик, муомала лаёқатининг пасайиб кетиши каби ҳолатларни юзага келтиради. Буларнинг барчаси бола организмини психологик ва физиологик жиҳатдан зўриқишига олиб келади. Миядаги бетўхтов функционал жараёнлар, кўзғалишлар адреналин системасининг фаоллашувига, юрак-қон томир ва ошқозоничак системаси фаолиятининг бузилишига олиб келади. Бу эса ўз навбатида болада жиззакилик, қайсарлик ва агрессив характер шаклланишига сабаб бўлади. Шусиз ҳам мураккаб психофизиологик ўзгаришларни бошдан кечираётган ўсмирларда бу жараён янада оғирроқ кечади.

Монтаж маълум кўрсатувни суратга олишдан кейинги фаолият бўлишига қарамасдан, баъзан тайёр кўрсатувнинг асосини ташкил этади. Ҳатто, режиссёрлар монтаж қилишга бирор тилни ўрганишдан кўра кўпроқ вақт ва куч сарфлайдилар.

«Ахборот»¹ дастурининг 2012 йил 13 март сонида «Мустаҳкам оила йили» муносабати билан электрон оммавий ахборот воситаларида амалга оширилаётган ишлар ҳақида видеолавҳа берилди. Жумладан, «Ziynet» ахборот ресурс тармоғининг fikr.uz сайтида «Оила», «Ота-она», «Ёш оналар» каби рукнлар ташкил этилган бўлиб, бундан асосий мақсад ёшларнинг оила мустаҳкамлигига бўлган муносабатини шакллантиришдан иборат. Бу ҳақда «Ziynet» ахборот ресурс тармоғи раҳбари Беҳзод Файбуллаев ўз интервьюсида маълумот бериб ўтди. Кадрда эса янги рукнлар эмас, сайтга жойлаштирилган миллий мультфильмдан парчалар бериб борилди. Ушбу тасвир яқунланмай туриб, журналист ўз мулоҳазаларини давом эттиради. У Ziynet тармоғининг аудиторияси кенглиги, ундан фойдаланувчиларнинг асосий қисмини ёшлар ташкил этиши ҳақидаги фикрларини яқунлаб бўлгач, кадрда компьютер қаршисида ўтирган ва тармоқ фаолиятдан фойдаланаётган ёшлар тасвири намоёиш этилади. Шундан сўнг журналист сайтга турли соҳа олимлари, тадқиқотчилар, талабаларнинг илмий изланишлари, мақолалари жойлаштирилгани ва бу ёшларда катта қизи-

¹ «Ўзбекистон» телеканали «Ахборот» информацион дастури. 2012 йил 13 март сони.

қиш уйғотаётгани ҳақида гапириб ўтади. Кадрда эса Fikr.uz сайтининг бош саҳифаси ва саҳифа видеоқаторида фаввора олдида турган қизлар ҳамда уларни суратга олаётган икки йигит тасвирланган.

Биз миллий телеканалларимиздаги кўрсатувларни ёшлар ҳақида ва ёшлар учун намоишлар, умуммиллий ва ихтисослашган дастурларга ажратиб ўрганиб шундай хулосага келдикки, айниқса, «Ахборот асри» дея эътироф этилаётган бугунги кунда телеканалларимизда ёшлар аудиториясига мўлжалланган ва ихтисослашган кўрсатувлар сонини кўпайтириш лозим. «Истиқлол солномаси», «Келажакка сармой», «Эртамик эгалари», «Тараққиёт дастури», «Ислоҳот одимлари» ва «Таълимга эътибор» каби кўрсатувларда ёшлар учун яратилаётган шарт-шароитлар, имкониятлар билан бир қаторда ёшлар фаолиятига тўсиқ бўлаётган омиллар, уларнинг сабаблари ва ечими муҳокамасига бағишланган мавзуларни ҳам кўпайтириш мақсадга мувофиқдир.

Ток-шоулар асосан маълум муаммо таҳлил этиладиган, муҳокама қилинадиган ва тарафлар баҳс-мунозарасига асосланган дастур бўлиб, жамият аъзоларининг 60 фоиздан кўпроғини ёшлар ташкил этиши ҳамда уларнинг ёш ва характер хусусиятларини инобатга олиб уларда ёшлар ва жамият, фарзанд ва ота-она, ўқувчи ва ўқитувчи каби масалалар хусусида мулоқот этиш таклиф этилади. Зеро, телевидение ахборот етказиш билан чегараланмай, аудиториянинг маънавий қиёфасини шакллантириш, дунёқарашини ўстириш, инсоний қадриятларни тарбиялаш каби муҳим вазифаларни ҳам бажариши лозим.

ЭЛЕКТРОН МАЪЛУМОТЛАР БАЗАСИДАН ФОЙДАЛАНИШДА ЁШЛАР ОНГИГА ТАЪСИР ҚИЛУВЧИ ОМИЛЛАР

Х. Ўрунов
ЎЗР ФА

Баркамол авлодни униб-ўсиши учун уларни ҳаёт талабларига мос қилиб тарбиялаш муҳим аҳамият касб этади. Шундай экан, ёшларни оммавий ахборот воситаларига муносабатини тўғри ва аниқ шакллантириб бориш, шу билан бирга ёшлар тарбиясига таъсир қилувчи ахборот маданиятини юксалтиришдан иборат. Ўзбекистонда иқтидорли ёшларни қўллаб-қувватлашга катта эътибор қаратилиб, ислоҳотлар йилларида илмий тадқиқотларнинг янги йўналишлари, илмий мактаблар шаклланди, улар доирасида, давлат ва жамият қурилиши, иқтисодиёт, маданият, техника ва технологияларнинг долзарб масалалари ечилмоқда.

Мамлакатимизнинг ҳар бир соҳасига ахборот-коммуникацион технологияларининг тез суръатларда кириб келиши, ўз навбатида кўплаб вазифаларни юкламоқда. Бу технологияларга асосланган даврда ахборот оқимининг ошиши турли-туман вазиятларни келтириб чиқармоқда. Улардан ахборотга бўлган тажовузлар ёки керакли маълумотлар ўрнини бошқа турли хил ҳолатларни акс этатгани, фойдаланувчилар, шу жумладан, ёшлар онгига салбий таъсирини кўрсатмоқда. Ушбу жараёнлар ичида ахборот тизимлари жуда кўп вазифаларни бажаради. Бу вазифалар ичида асосийси ахборотларни тўғри тартиблашдир. Чунки компьютердаги маълумотларни беҳато излаш ва уларни маълум белгиларига кўра қайта жойлаштириш учун улар тартибланиши лозим. Маълумотлар қиймати ва форматини фойдаланиш учун қулай ҳолатга келтириш жараёнига *маълумотларни тартиблаш* дейилади¹. Маълумотларни базага сақлашнинг энг муҳим омилларидан бири, бу – ҳар бир маълумотни ўз жойига имкон қадар тўғри тартибда жойлаштирилишидир. Электрон маълумотлар базасига маълумотларни қўшиш ва ундан фойдаланишнинг структуралашган схемаси қуйидаги 1-расмда келтирилган.

Келтирилган мисол Ўзбекистон Республикаси Фанлар академияси электрон маълумотлар асосида шакллантирилган. Ҳар бир модул ўзига мос бўлган модуллар билан мулоқотга киришади. «User» модулига мувофиқ базага маълумот қўшишга ҳақли эканини дастлаб аниқлаб олишимиз зарур, рухсат этилгандан сўнг администратор фойдаланувчига дастурдан қай даража фойдаланиш мумкин эканига ҳақли равишда имконият яратади. Ҳар бир қўшилган маълумот ўз навбатида ёрдамчи файлларда тақдим этилса (word, pdf, excel ва бошқа), у маълумотларни «attachment» модулига асосан жойлаштириш ишларини амалга оширади. Шу сингари амаллардан фойдаланиш компьютер тармоқларида беихтиёр электрон маълумотлар базаларидан фойдаланамиз. Компьютер тармоқлари билан боғлиқ ҳар бир амаллар кетма-кетлигида ўзига хос бўлган таҳдидлар юзага келади. Компьютер тармоғидаги таҳдидлардан бири бу вируслар. Компьютер тармоқларида тарқалишга мослаштирилган, яъни тармоқли вируслар деб ахборот алмашишда тарқаладиган вирусларга айтилади. Ҳозирги пайтда компьютерлар учун кўпгина ноқулайликлар туғдираётган ҳар хил турлардаги компьютер вируслари кенг тарқалган.

Шунинг учун ҳам улардан сақланиш усулларини ишлаб чиқиш муҳим масалалардан бири ҳисобланади. Ҳозирги вақтда 65050 дан кўп бўлган вирус дастурлари борлиги аниқланган. Бу вирусларнинг катта гуруҳини компьютернинг иш бажариш тартибини

¹ «Ахборот технологиялари» фанидан маъруза матнлари тўплами, 171-б.

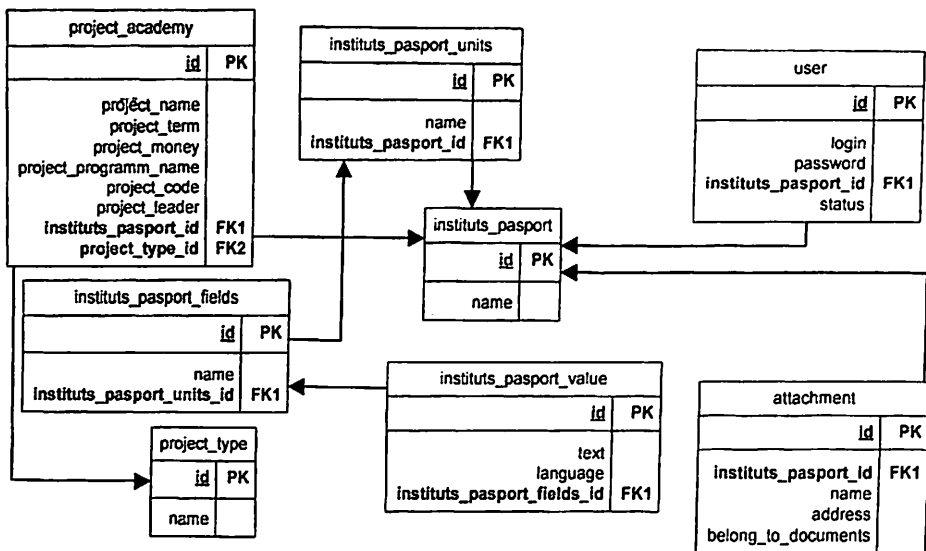

1-расм. Маълумотлар базасининг тузилмавий кўриниши

бузмайдиган, яъни «таъсирчан бўлмаган» вируслар гуруҳи ташкил этади. Вирусларнинг бошқа гуруҳига компьютернинг иш тартибини бузувчи вируслар киради. Бу вирусларни қўйидаги турларга бўлиш мумкин: хавфсиз вируслар (файллар таркибини бузмайдиган), хавфли вируслар (файллар таркибини бузувчи) ҳамда жуда хавфли вируслар (компьютер қурилмаларини бузувчи ва фойдаланувчи соғлиғига таъсир этувчи). Бу каби вируслар одатда профессионал дастурчилар томонидан тузилади.

Хавфсиз компьютер вируслари компьютер системаси ресурсларига қандайдир шикаст етказишни ўзига мақсад қилмаган муаллифлар томонидан яратилади. Уларнинг мақсади, одатда, ўзларининг имкониятларини кўз-кўз қилишдир. Бундай вирусларнинг зараркунандалиги мониторингда нисбатан беозор матнларни ва расмларни, мусиқий парчаларнинг ижро этилишига олиб келади ва ҳ. Бундай вирус турлари маълумотлар базасида жойлашади, аммо инсон саломатлигига таъсир қилмайди ва зарари эса жой эгаллашда намоён бўлади.

Ҳозирги кунда компьютер вируслари ғаразли мақсадларда ишлатилувчи турли хил дастурларни олиб келиб татбиқ этишда энг самарали воситалардан бири ҳисобланади.

Дастурли вирус деб автоном равишда ишлаш, бошқа дастур таркибига ўз-ўзидан қўшилувчи, ишга қодир, компьютер тармоқлари ва алоҳида компьютерларда ўз-ўзидан тарқалиш хусусиятига эга бўлган дастурга айтилади. Вируслар билан зарарланган дастурлар вирус ташувчи ёки зарарланган дастурлар дейилади.

Аммо безарар бўлиб кўринган бундай вируслар компьютер системаларига маълум шикаст етказди. Биринчидан, бундай вируслар компьютер системалари ресурсларини сарфлайди, натижада унинг ишлаш самарадорлиги пасаяди. Иккинчидан, компьютер вирусларида компьютер системаларининг инфор- мацион ресурсларига шикаст келтирувчи хатоликлар бўлиши мумкин.

Хавфли вирусларга компьютер системаларининг самарадорли- гини жиддий пасайишига олиб келувчи, аммо хотирловчи қурил- маларда сақланувчи информациянинг яхлитлигини ва махфийли- гини бузмайдиган вируслар киради. Бундай вируслар таъсири оқибатларини унчалик катта бўлмаган моддий ва вақтий ресурс- лар сарфи эвазига йўқотиш мумкин. Бундай вирусларга мисол тариқасида компьютер хотирасини эгалловчи, аммо тармоқ иши- га таъсир қилмайдиган вирусларни, дастурни қайтадан ишланиш, операцион системасининг қайтадан юкланиш ёки маълумотлар- ни алоқа каналлари орқали қайтадан узатилиш ва ҳ. заруриятини туғдирувчи вирусларни кўрсатиш мумкин.

Жуда хавфли вирусларга маълумотлар махфийлигининг бузи- лишига, йўқ қилинишига, қайтарилмайдиган турланишга (шифр- лаш ҳам шу қаторда) ҳамда маълумотлардан фойдаланишга тўсқин- лик қилувчи ва натижада аппарат воситаларнинг ишдан чиқиши- га ва фойдаланувчилар соғлиғига шикаст етишига сабаб бўлувчи вируслар киради.

Хулоса тарзида айтиш мумкинки, мазкур ҳолатларни бартараф этиш учун биз фойдаланувчилар, яъни ёшлар ўз кўникмаларимиз- ни оширишимиз, компьютер ресурсларидан самарали ва тўғри фой- даланишимиз ҳамда шу соҳадаги таҳдидларни тўғри таҳлил қила олишимиз зарур. Бу эса ўз навбатида қўйилган вазифаларни юқори даражада бажаришда барчамизга катта масъулият юклайди.

ЁШ АВЛОДНИ ТАРБИЯЛАШДА ОММАВИЙ АХБОРОТ ВОСИТАЛАРИНИНГ АҲАМИЯТИ

А. Сулаймонов
ГулДУ

Бугунги кунда бутун ер юзини мисоли тўр сингари ўраб олган интернет тизими орқали истаган одам ҳар қандай маълумотни қабул қилиши ёки узатиши мумкин.

Одам боласи табиатан янгиликка, ахборотга ташна экан, ўз эҳтиёжларини қондиришда бутун дунё хабарномаси бўлган ин- тернет кейинги йилларда кўп маъқул ва номаъқул оқибатларга

олиб келмоқда. Интернет бирор-бир давлат қонунларига бўйсунмайди ва ҳеч кимга ўз фаолияти учун ҳисоб бермайди. Янги ахборот маконида маълумотлар жуда катта ҳажмда жойлаштирилади ва яшин тезлигида тарқалади. Албатта, унинг кишилар дунё қарашини, билими ва савиясининг кенгайишидаги аҳамиятини инкор этиб бўлмаганидек, шу тизим орқали оддий ахлоқий меъёрларга зид порносайтлар ўрин олгани, ушбу замонавий ахборот технологияси маҳсулидан трансмиллий жинояткорона гуруҳлар, террорист ва ақидапарастлар ҳам бемалол фойдаланаётганини кўздан қочирмаслик керак.

Интернет шароитида давлат чегаралари очиқ қолади. Албатта, ҳар бир мамлакат ўз чегараларини имкони борича ҳимоя қилишга ҳаракат қилади. Масалан, Хитой ва Индонезия давлатлари биринчилар қатори интернет хабарлари учун турли филтрларни ўрнатдилар. Лекин бу борада биз учун ишончли йўл, кенг аҳоли қатламида Ўзбекистон манфаатларига зид ахборотга қарши иммунитет ҳосил қилишдир. Агар интернет тармоғидаги сайтларни варақлаган фуқарода Ватан туйғуси, ўз халқига нисбатан эътиқоди мустаҳкам бўлса, ҳар қандай бўҳтон ва тўқималарга ишонмайди. Иммунитетга эга, иймони бақувват, гурури баланд, сиёсий маданияти етук инсонларга ёт ғоялар таъсир ўтказма олмайди.

Президентимиз Ислам Каримов таъкидлаганидек, «Жаҳон ахборот майдони тобора кенгайиб бораётган шундай бир шароитда болаларимизнинг онгини фақат ўраб-чирмаб, уни ўқима, буни кўрма, деб бир томонлама тарбия бериш, уларнинг атрофини темир девор билан ўраб олиш, ҳеч шубҳасиз, замоннинг талабига ҳам, бизнинг эзгу мақсад-муддаоларимизга ҳам тўғри келмайди», деб ёзади.

Олимларнинг фикрича, замонавий рақамли технологияларнинг ишлаб чиқариш кучи инсон миясининг ахборотни қабул қилиш имкониятларидан ҳам илгарилаб кетган. Биргина клавиатура тугмасини босиб орқали биз Ер сайёрасида кун давомида содир бўлган воқеалардан хабардор бўлишимиз мумкин. Бахтсиз ҳодисалар, табиий офат оқибатлари, янги эпидемиялар ҳақидаги ўнга яқин ахборот 3—5 дақиқа ичида онгимиздан жой олади. Оқибатда, биз кимларнингдир бошига тушган дарду ҳасратлар, кулфатларни ҳиссиётларсиз, бир нафасда ўқиб ёки эшитиб кетишга одатланамиз. Ахборотнинг кўплиги воқеа-ҳодисаларни юзаки, тез ва чала идрок этишга сабаб бўлади. Фақат ҳиссиётларгина эмас, интеллектуал салоҳият ҳам «ўтмас»лашади.

Бугунги кунда ёшларимиз, нафақат ўқув даргоҳларида, балки радио-телевидение, матбуот, интернет каби воситалар орқали ҳам ранг-баранг ахборот ва маълумотларни олмоқда. Бундай шароит-

да Юртбошимиз айтганидек: «...ёшларимизнинг маънавий оламида бўшлиқ вужудга келмаслиги учун уларнинг қалби ва онгида соғлом ҳаёт тарзи, миллий ва умуммиллий кадриятларга ҳурмат-эҳтиром туйғусини болалик пайтидан бошлаб шакллантиришимиз зарур». Чунки, бугунги кунда инсон маънавиятига қарши йўналтирилган, бир қарашда арзимас бўлиб туюладиган кичкина хабар ҳам ахборот оламидаги глобаллашув шиддатидан куч олиб, кўзга кўринмайдиган, лекин зарарини ҳеч нарса билан қоплаб бўлмайдиган улкан маънавий зиён етказиши мумкин.

Интернет, уяли алоқа воситалари орқали маънавиятимизга ёт ғояларни тарғиб қилувчилар асосан ёшларнинг ҳис-туйғуларига таъсир қилиш йўли билан ўз мақсадларига эришишга ҳаракат қилдилар.

Катта ёшдаги, ҳаёт тажрибасига эга бўлган баъзи ота-оналар фарзандларининг кийинишда, муомалада, атрофидаги одамлар билан бўлган муносабатида, орзу ва интилишларида ғарбона хулқ-атвордаги салбий жиҳатлардан ўрнатилганликларига бепарво бўлишлари, баъзан уларни рағбатлантиришлари авлод тарбиясида жиддий муаммоларни келтириб чиқармоқда.

Давлатимиз раҳбарининг 2005 йил 28 декабрда қабул қилинган «ZIYONET» ахборот тармоғини янада ривожлантириш тўғрисида»ги қарори барча бўғиндаги таълим масканларини замонавий компьютер техникаси, мультимедиа воситалари билан таъминлаш, уларни жамоат таълими ахборот тармоғига улаш ишларида муҳим омил бўлмоқда. Юртимиздаги 12 мингдан ортиқ таълим муассасалари, илмий ва маданий-маърифий ташкилотлар 25 мингдан зиёд ўқув материаллари ва ресурсларни ўз ичига олган таълим порталига уланган. Бу — масофадан туриб ўқитиш усулларини таълим тизимига кенг жорий этиш, ўқувчи ва ёшларга ахборот-коммуникация хизматлари кўрсатишни янада кенгайтиришга хизмат қилмоқда. Айни пайтда мазкур портал ота-оналар, ўқитувчилар, ўқувчи-ёшлар, педагогика соҳасида тадқиқот олиб бораётган олимлар учун таълимдаги сўнгги маърифий янгиликлардан бохабар бўлиш, мактаблараро ўзаро тажриба алмашиш, илғор педагогик технологияларни кенг жорий этиш имконини бермоқда.

Хулоса қилиб айтиш мумкинки, бугунги шиддатли глобаллашув даврида ёшлар онгу шуурини интернет орқали кириб келаётган зарарли ғоя ва таъсирлардан самарали ва ишончли ҳимоялаш тобора долзарб аҳамият касб этмоқда. Бу эса ўқитувчилар, маънавият тарғиботчилари, ота-оналардан янада ҳушёр ва огоҳ бўлишни, ёш авлоднинг ғоявий-мафкуравий иммунитетини мустаҳкамлаш борасидаги ишлар кўламини янада кенгайтиришни талаб қилади.

МУНДАРИЖА

I боб. ЎЗБЕКИСТОНДА ЁШЛАР СИЁСАТИ: БУГУНГИ ҲОЛАТИ ВА ИСТИҚБОЛЛАРИ

<i>Б. Ғаниев.</i> Ёшлар сиёсатини амалга оширишда ёшлар ҳаракатининг ўрни	4
<i>К. Бекназаров.</i> Фонд «Форум культуры и искусства Узбекистана»: содействие в развитии творческого потенциала молодежи Узбекистана	9
<i>Т. Нарбаева.</i> Ёшларга оид давлат сиёсатини амалга оширишда касаба уюшмаларининг ўрни	13
<i>М. Темирова.</i> Ёшлар сиёсати ва таълим-тарбиянинг узвийлиги	18
<i>К. Мирзааҳмедов.</i> Мамлакатимизни модернизация қилиш ва кучли фуқаролик жамияти барпо этишда ёшлар сиёсатининг ўрни	21
<i>Н. Сафарова.</i> Асрлар орзуси рўёби – Ўзбекистоннинг ёшлар сиёсатида	24
<i>Т. Мурадымова, Ш. Агзамходжаева.</i> Формирование социально активной позиции и идейной убежденности молодежи	27
<i>А. Маманазаров.</i> Аспекти образования в решении экономических вопросов реализации молодежной политики в Республике Узбекистан ...	30
<i>Д. Шодиева, Т. Холиқов.</i> Ёшлар сиёсатини амалга оширишда ёшлар ижтимоий хизматларининг тутган ўрни	34
<i>Қ. Юсуфов.</i> Ёшлар ижтимоий фаоллигини ошириш – сиёсий маданиятни шакллантириш омили	37
<i>А. Холов.</i> Ёшларда тадбиркорлик ижтимоий масъулиятини ошириш тамойиллари	40
<i>Н. Қодиров.</i> Ёшлар сиёсати: хориж ва Ўзбекистон тажрибаси	41
<i>Ж. Маллабоев.</i> Ёшларни ахборот хуружларидан ҳимоялаш омиллари	45
<i>Ш. Сагидуллаева.</i> Молодежь как важный фактор ускорения социально-экономических преобразований	47
<i>Н. Зуфарова.</i> Е-брендинг рекламаларининг ёшлар онгига таъсири	50

<i>Н. Салаҳиддинова.</i> Ёшларни тадбиркорлик фаолиятига йўналтиришнинг маънавий омиллари	51
<i>Х. Ҳамидов.</i> Истеъдодли ёшлар – юрт келажаги	54
<i>Ҳ. Аҳмедов.</i> Ёш малакали кадрлар тайёрлаш истиқболлари	57
<i>У. Эгамбердиев.</i> Ёш мутахассислар бандлигини таъминлаш – ёшларга оид давлат сиёсатини амалга оширишнинг муҳим омили	59

**II боб. ИҚТИДОРЛИ ЁШЛАРНИ ҚЎЛЛАБ-ҚУВВАТЛАШ, УЛАРНИНГ
ИЖОДИЙ ВА ИНТЕЛЛЕКТУАЛ САЛОҲИЯТИНИ РЎЁБГА ЧИҚАРИШ**

<i>Н. Жўраев.</i> Иқтидорли ёшларни тарбиялаш — жамият тараққиёти- нинг муҳим омили	63
<i>И. Шамсиева.</i> Интеллектуал авлод — қудратли ресурс	66
<i>А. Азизқулов.</i> Ёшларнинг ижодий фикрлаш қобилиятини ривож- лантириш муаммолари	69
<i>Б. Шермухаммадов.</i> Воспитание духовно-нравственного человека — потребность современного общества	73
<i>Б. Мелиев.</i> Ёшларнинг илм-фанга қизиқишини шакллантиришда Абу Райҳон Беруний илмий меросининг аҳамияти	77
<i>Г. Рихсиева, Ҳ. Сулаймонова.</i> Шарқшунослик соҳасида иқтидорли ёшларнинг ижодий ва интеллектуал салоҳиятини қўллаб-қувватлаш	80
<i>Ю. Шадиметов, С. Калаюв, Ф. Сидиков.</i> Конкурентоспособность молодежи — важнейший фактор инновационного развития общества	83
<i>Д. Қаҳҳорова.</i> Инклюзив таълимнинг психологик асослари	87
<i>А. Муҳиддинов, К. Зияев.</i> Ёшларнинг ижодкорлик фазилатларини шакллантириш	90
<i>Б. Вафоев.</i> Ёшларнинг билим даражасини оширишда инновация ва ахборот-коммуникация технологияларидан фойдаланиш	93
<i>Ф. Атаев.</i> Ўзбекистон ёшларининг илмий салоҳиятини шакллантириш хусусида	97
<i>И. Жуковская.</i> Основные направления поддержки одаренной молодежи в процессе профессионального становления в вузе	100
<i>Ё. Саттарова.</i> Роль образовательных порталов в повышении интеллектуального потенциала молодёжи	103

**III боб. МАМЛАКАТНИ ДЕМОКРАТИК ЯНГИЛАШ ЖАРАЁНИДА
ЁШЛАРНИНГ ҲУҚУҚИЙ МАДАНИЯТИНИ ШАКЛЛАНТИРИШ
ВА ИЖТИМОЙ ФАОЛЛИГИНИ ОШИРИШ**

<i>Э. Ҳамраев.</i> Ёшларга оид давлат сиёсатининг конституциявий асослари	107
<i>О. Мухаммеджанов.</i> Права молодежи в Узбекистане: национальные и международные стандарты	112
<i>Ч. Сатторов, Ф. Маҳкамов.</i> Вояга етмаганлар орасида жиноятчиликни олдини олиш бўйича қонун нормаларини такомиллаштириш масалалари	124
<i>Э. Қодиров.</i> Ёшлар сиёсий маданиятини шакллантиришда ижтимоий-сиёсий фанларнинг ўрни	128
<i>М. Нажимов, М. Эргашев.</i> Юридик таълим-тарбия – ёшлар ҳуқуқий онги ва маданиятини юксалтиришнинг муҳим омили	131
<i>А. Яхшиев.</i> Ўзбекистонда ёшлар тарбияси ва вояга етмаганлар ҳуқуқларининг кафолатлари	134
<i>У. Идиоров.</i> Баркамол авлодни тарбиялаш – жамиятимиз демократик тараққиётининг асоси	139
<i>Ш. Сайдуллаев, Б. Мирзараимов.</i> Ҳуқуқий тарбия – ёшларга оид давлат сиёсатининг муҳим йўналиши	143
<i>Ж. Камолов, З. Замонов.</i> Ўқувчи-ёшларда ҳуқуқий маданиятни шакллантиришнинг илғор усули	147
<i>Ф. Абдуқодирова.</i> Таълим-тарбия жараёнида «Case-study»дан фойдаланиш – мустақил фикрлайдиган ёшларни тарбиялаш воситаси	150
<i>М. Ҳасанова, О. Насириддинова, Х. Ўлжаев.</i> Талаба ёшлар ҳуқуқий маданиятини шакллантириш тамойиллари	153
<i>Ш. Негматова.</i> Ёшлар ижтимоий фаоллигини оширишнинг маънавий-ахлоқий асослари	156
<i>Б. Юнусов.</i> Ёшларнинг ҳуқуқий маданиятини шакллантириш ва ижтимоий фаоллигини оширишда «Маҳалла ёшлари етакчиси»нинг роли	159

**IV боб. МУСТАҚИЛ ФИКРЛАЙДИГАН, ЎЗ ҲАЁТИЙ ПОЗИЦИЯСИ ВА
МУСТАҲКАМ ЭЪТИҚОДГА ЭГА БЎЛГАН ЁШ АВЛОДНИ
ТАРБИЯЛАШНИНГ МАЪНАВИЙ-МАЪРИФИЙ АСОСЛАРИ**

<i>М. Қуроноқ.</i> Рақобат асрида таълим ва тарбия	164
<i>С. Саиджалолов.</i> Мустаҳкам эътиқодга эга бўлган ёш авлодни тарбиялашнинг маънавий-маърифий асослари	172

<i>Ш. Акрамова.</i> Қизлар тарбияси — ижтимоий педагогик ҳамкорлик объекти сифатида	176
<i>Г. Арипова.</i> Ёшларда толерантлик тафаккурини шакллантиришда оила, мактаб ва маҳалланинг ўрни	178
<i>Б. Маъруфбоев.</i> Глобаллашув хусусиятлари ва ёшлар тарбияси	181
<i>Г. Ахунова.</i> Ёшларни тарбиялашда олий таълим муассасалари ва илмий тадқиқотларнинг роли	184
<i>А. Мухсиева.</i> Мустақил фикрлайдиган ёшларни тарбиялаш — давр талаби	187
<i>Р. Турсунова.</i> Духовный аспект в преподавании социально-гуманитарных дисциплин в вузах Узбекистана	191
<i>М. Панжиева, З. Замонов.</i> Ўқувчи-ёшларда фуқаролик позициясини шакллантиришнинг таъсирчан усули	194
<i>Р. Ражабов, З. Давлетова.</i> Ёшлар маънавий камолотида соғлом турмуш тарзининг ўрни	200
<i>М. Зокирова, Г. Ҳамроқулова.</i> Ватанпарварлик ҳиссини шакллантириш — мафкуравий иммунитетни ҳосил қилишнинг психологик механизми	204
<i>Б. Аъзамхонов, Ж. Раҳматиллаев.</i> Тарихий ёдгорликларни ўрганишда виртуал борлик (virtual reality) технологияси	206
<i>Ф. Ҳалилов.</i> Баркамол авлод маънавиятини шакллантиришда мусиқа санъатининг ўрни	209
<i>Г. Избуллаева.</i> Мустаҳкам этиқодга эга бўлган ёш авлодни тарбиялашнинг маънавий асослари	213
<i>Г. Адилова, Д. Таиров.</i> Роль самостоятельной работы студентов в духовно-нравственном становлении личности	216
<i>Н. Қўзиев.</i> Ёшларни ғоявий-мафкуравий тажовузлардан ҳимоялаш масалалари	220
<i>Ш. Дусманов, Ш. Дусманов.</i> Ёш мулкдорларда тадбиркорлик маданиятини шакллантириш — халқ фаровонлигини ошириш омили	222
<i>Б. Холиёров, Т. Хусинов.</i> Совершенствование системы контроля эффективности обучения иностранных языков в неязыковых вузах	225
<i>Ё. Қориева.</i> Такмиллашган таълим тизими ёшлар тарбиясида муҳим таянчдир	228

<i>А. Шопулатов.</i> Тарих ва келажак диалектикаси миллий-маънавий қадрият сифатида	232
<i>С. Шарипова.</i> Имконияти чекланган болаларни тарбиялаётган оила-ларга психологик кўмак бериш масалалари	236

V боб. ЁШЛАРДА СОҒЛОМ ТУРМУШ ТАРЗИНИ ШАКЛЛАНТИРИШ ВА ЁШЛАР СПОРТИНИ РИВОЖЛАНТИРИШ МАСАЛАЛАРИ

<i>Ф. Керимов.</i> Информационное обеспечение инновационной деятельности в развитии молодежного спорта	239
<i>З. Ахмедова.</i> Ёшларда соғлом турмуш тарзи тамойилларини мустақкамлаш – давр талаби	243
<i>О. Гончарова.</i> Особенности формирования здорового образа жизни у молодежи	246
<i>К. Рискулова.</i> Ёшларда соғлом турмуш маданиятини шакллантиришда фуқаролик жамияти институтларининг роли	249
<i>Л. Бронникова.</i> Роль информационных технологий в воспитании здорового поколения	253
<i>Р. Давлатов, М. Маматқулова.</i> Баркамол авлодни тарбиялашда болалар спортининг ўрни	255
<i>М. Таирова, Д. Ахмедходжаев, С. Каримова.</i> Роль народной педагогики в формировании здорового образа жизни обучающихся	258
<i>Т. Усманходжаев, Н. Юсупов.</i> Формирование здорового образа жизни молодежи средствами народных игр	261
<i>З. Муталова, Л. Закирова.</i> Ёшларда жисмоний маданиятни шакллантириш омиллари	263
<i>Н. Алиева, Ш. Шукуров.</i> Здоровый образ жизни – основа формирования гармонично развитого поколения	265

VI боб. БАРКАМОЛ АВЛОДНИ ТАРБИЯЛАШДА ОММАВИЙ АХБОРОТ ВОСИТАЛАРИНИНГ РОЛИ

<i>Ж. Ҳикматов, М. Хатамова.</i> Ёшларда «оммавий маданият» хуруж-ларига қарши иммунитетни шакллантириш муаммолари	270
<i>Д. Муитов.</i> Баркамол авлодни тарбиялашда оммавий ахборот воситаларининг ўрни	273

<i>Э. Юзликаева.</i> Роль медиаобразования в воспитании гармонично развитого поколения.....	277
<i>Г. Нишонова.</i> Аудиовизуал оммавий ахборот воситаларининг ёшлар маънавияти ва дунёқарашига таъсири.....	279
<i>Е. Ким.</i> Влияние Интернета на молодежь и пути защиты от его негативного воздействия	282
<i>Б. Арифханов.</i> Глобаллашув даврида ёшларни тарбиялашда оммавий ахборот воситаларининг роли	286
<i>Н. Ҳақимова.</i> Баркамол авлодни тарбиялашда миллий телевидениенинг ўрни	289
<i>Ҳ. Ўрунов.</i> Электрон маълумотлар базасидан фойдаланишда ёшлар онгига таъсир қилувчи омиллар.....	292
<i>А. Сулаймонов.</i> Ёш авлодни тарбиялашда оммавий ахборот воситаларининг аҳамияти.....	295

ЎЗБЕКИСТОН РЕСПУБЛИКАСИ ОЛИЙ ВА ЎРТА МАХСУС ТАЪЛИМ ВАЗИРЛИГИ
ЎЗБЕКИСТОН РЕСПУБЛИКАСИ ПРЕЗИДЕНТИНИНГ «ИСТЕЪДОД» ЖАМҒАРМАСИ
ЎЗБЕКИСТОН «КАМОЛОТ» ЁШЛАР ИЖТИМОЙ ҲАРАКАТИ
ЎЗБЕКИСТОН РЕСПУБЛИКАСИ ФАНЛАР АКАДЕМИЯСИ

ЎЗБЕКИСТОН РЕСПУБЛИКАСИДА ЁШЛАР СИЁСАТИНИ АМАЛГА ОШИРИШНИНГ ДОЛЗАРБ МАСАЛАЛАРИ

Республика илмий-амалий анжумани материаллари

2013 йил 22–23 январь

Тошкент «Маънавият» 2013

Муҳаррирлар: *С. Аҳмедов, Б. Умаров, Р. Қўчқоров*
Рассом *М. Агьямов*
Мусахҳиҳлар: *О. Бозорова, О. Пардаев, Ш. Илҳомбекова*
Компьютерда тайёрловчи *Ш. Соҳибов*

Лицензия АІ №189, 10.05.2011 й. да берилган. Босишга 18.01.2013 й. да рухсат этилди. Бичими 60×90 ¹/₁₆ Times гарнитураси. Офсет босма усулида босилди. Шартли б. т. 19,0. Нашр т. 17,21. 500 нусха. Буюртма №2787. Нархи шартнома асосида.

«Маънавият» нашриёти. Тошкент, Тараққиёт 2-берк кўча, 2-уй. Шартнома 02–13.

«SHARQ» нашриёт-матбаа акциядорлик компаниясида чоп этилди.
100000. Тошкент, Буюк Турон кўчаси, 41-уй. 2013.